

# VIDEOREGISTRATORE MOBILE ARCHOS™ SERIE AV 500



Lettore e registratore video / Riproduttore e registratore musicale / Wallet e Visualizzatore per foto / Disco rigido USB 2.0



ARCHOS™ on the go

## Manuale dell'utente - Italiano

Manuale dell'utente per ARCHOS™ serie AV 500  
versione 2.5

Le versioni più recenti del software e del manuale per questo prodotto possono essere scaricate dal nostro sito Web.

Gentile cliente,

grazie per avere scelto questo eccezionale prodotto AV 500. Il prodotto AV 500 è progettato per essere utilizzato come un vero e proprio compagno nel sistema per l'intrattenimento domestico. È possibile collegare l'AV500 al tuo sistema TV per registrare programmi televisivi, oltre a collegarlo al PC per trasferire foto, video e musica. Collegandolo al computer, è possibile scaricare contenuti video e musicali legali da Internet. Trattandosi di un dispositivo PlaysForSure™, è disponibile su Internet un'ampia scelta di contenuti video e musicali. Per maggiori informazioni sul programma PlaysForSure™, vedere [www.playsforsure.com](http://www.playsforsure.com).

Il prodotto è dotato di molteplici funzioni e capacità. Questo manuale spiega in dettaglio le funzionalità del dispositivo. E più si imparerà a utilizzarlo, maggiore risulterà il divertimento. Non bisogna dimenticare che con AV 500 è possibile...

- Riprodurre file video MPEG-4 SP e WMV\* su schermo incorporato, su un televisore o su un proiettore video
- Registrare e modificare i file video MPEG-4 da un televisore o da un altro dispositivo video
- Ascoltare file musicali MP3, WMA o WAV\* oppure file musicali scaricati PlaysForSure™
- Registrare file musicali in formato digitale direttamente dall'impianto hi-fi domestico senza l'ausilio di un computer
- Sincronizzare la libreria musicale e video di Windows® Media Player con AV 500
- Visualizzare immagini digitali JPEG e BMP e creare diapositive
- Copiare immagini direttamente dalla fotocamera digitale mediante la porta host USB incorporata
- Memorizzare file di dati .DOC, .PDF o di qualsiasi altro tipo: il nostro prodotto può essere considerato anche un disco rigido portatile!

Desideriamo augurarle anni di piacevole intrattenimento con AV 500. Registri il prodotto sul nostro sito Web all'indirizzo [www.archos.com](http://www.archos.com), per ottenere l'accesso all'assistenza tecnica e ottenere informazioni di supporto tecnico e aggiornamenti software gratuiti per il prodotto AV500..

Allora, buon divertimento con la musica, le foto e i video da

## II TEAM ARCHOS

*\* Per informazioni esaustive su protocolli e formati compatibili, vedere le specifiche tecniche.*

**Leggere attentamente questo manuale. Sono molte le funzioni offerte da questo apparecchio che probabilmente non si conoscono.**

# Sommario

<b>1</b>	<b>INTRODUZIONE – Collegamenti e pulsanti</b>	<b>8</b>
<b>2</b>	<b>INTRODUZIONE – Primo impiego</b>	<b>10</b>
2.1	Carica delle batterie	10
2.2	Accensione dell'AV 500	10
2.3	Spegnimento dell'AV 500 e funzioni di risparmio della batteria	10
2.4	Modifica della lingua di interfaccia	11
2.5	Set di caratteri stranieri	11
2.6	Manutenzione dell'AV 500	11
2.7	Ripristino hardware	12
<b>3</b>	<b>VIDEO – Riproduzione di file video</b>	<b>13</b>
3.1	Icone di azione della riproduzione video	14
3.2	Funzione Resume (Riprendi)	15
<b>4</b>	<b>VIDEO – Riproduzione di file video da Internet</b>	<b>16</b>
4.1	Contenuto video Internet protetto	16
4.2	Contenuto video Internet non protetto	16
<b>5</b>	<b>VIDEO – Registrazione di file video</b>	<b>17</b>
5.1	Connessioni alle registrazioni video	17
5.2	Registrazione di file video	18
	Schermata di preregistrazione	18
5.3	Impostazione dei parametri di registrazione	19
5.4	Posizione delle registrazioni salvate	20
5.5	Protezione delle copie	21
5.6	Impostazione manuale del programmatore	21
<b>6</b>	<b>VIDEO – Programmatore automatizzato delle registrazioni TV Yahoo!®</b>	<b>24</b>
<b>7</b>	<b>VIDEO – Impostazione del codice dell'emettitore a infrarossi*</b>	<b>26</b>

7.1	Parte 1 : scelta di apparecchio e marca	27	
7.2	Parte 2: come trovare i giusti codici dell'emettitore	27	
<b>8</b>	<b>VIDEO – Modifica di file video</b>		<b>29</b>
<b>9</b>	<b>VIDEO – Creazione di file video MPEG-4 con il computer</b>		<b>32</b>
9.2	Utilizzo di MPEG-4 Translator	35	
<b>10</b>	<b>MUSICA – Riproduzione di file musicali</b>		<b>37</b>
10.1	Controllo pulsanti	38	
10.2	Icone del pannello LCD	38	
10.3	Ricerca attraverso la libreria musicale	40	
10.4	Riproduzione su un impianto stereo	41	
10.5	Impostazione di un segnalibro	41	
10.6	Funzione Resume (Riprendi)	42	
<b>11</b>	<b>MUSICA – Come inserire la musica nell'AV 500</b>		<b>43</b>
11.1	Sincronizzazione di musica da Windows Media® Player (WMP) all'AV 500	43	
11.2	Confronto tra Windows Media Player 10 e Windows Media Player 9	44	
11.3	Trasferimento della raccolta CD sull'AV 500	45	
11.4	Installazione di Windows Media® Player 9 (WMP9)	45	
11.5	Installazione di Windows Media® Player 10 (WMP10)	45	
<b>12</b>	<b>MUSICA – Elenchi di riproduzione</b>		<b>46</b>
12.1	Ascolto di un elenco di riproduzione	46	
12.1	Creazione di un elenco di riproduzione	46	
12.3	Salvataggio di un elenco di riproduzione	47	
12.4	Aggiunta di brani a un elenco di riproduzione durante l'ascolto di musica	48	
<b>13</b>	<b>MUSICA – Registrazione di brani musicali</b>		<b>49</b>
13.1	Collegamento dei cavi per la registrazione audio	49	
13.2	Procedura di registrazione	51	
13.3	Posizione delle registrazioni salvate	53	
13.4	Modifica dell'audio	53	
<b>14</b>	<b>MUSICA – Uso di iTunes™ con l'AV 500</b>		<b>55</b>

<b>15</b>	<b>FOTO – Visualizzazione di foto</b>		<b>56</b>
15.1	Visualizzazione di foto	56	
15.2	Visualizzazione di una presentazione di diapositive	58	
15.3	Trasferimento di foto sull'AV 500	58	
<b>16</b>	<b>BROWSER – Uso del browser</b>		<b>60</b>
16.1	Esplorazione della struttura di directory	61	
16.2	Operazioni sui file e sulle cartelle	62	
16.3	Utilizzo della tastiera virtuale	65	
<b>17</b>	<b>Collegamento/scollegamento* dell'AV 500 al/dal computer</b>		<b>66</b>
17.1	Tipo di connessione USB ('Hard Drive' o 'Windows Device' – Disco rigido o Dispositivo Windows)	66	
17.2	Collegamento all'AV 500	66	
17.3	Scollegamento dell'AV 500 dal computer	68	
<b>18</b>	<b>Collegamento dei dispositivi alla porta host USB</b>		<b>70</b>
<b>19</b>	<b>IMPOSTAZIONI</b>		<b>71</b>
19.1	Impostazioni audio	71	
19.2	Impostazioni di Play Mode	72	
19.3	Impostazioni dell'orologio	73	
19.5	Impostazioni dell'interfaccia	75	
19.6	Impostazioni di alimentazione	75	
19.7	Impostazioni di sistema	76	
19.8	Controllo TV	77	
<b>20</b>	<b>Aggiornamento del sistema operativo del firmware dell'AV 500</b>		<b>78</b>
<b>21</b>	<b>Descrizione dell'alloggiamento di espansione per TV*</b>		<b>80</b>
21.1	Descrizione del telecomando	81	
<b>22</b>	<b>Collegamento dell'alloggiamento di espansione per TV*</b>		<b>82</b>
22.1	Metodo "Collega e prova"	83	
22.2	Connessione (1): Alimentare l'alloggiamento di espansione per TV	83	
22.3	Collegamento (2): rompere con il regolare collegamento TV	83	

22.4	Collegamento (3): mettere l'alloggiamento di espansione per TV tra la TV e il sintonizzatore	83
22.5	Collegamento (4): collegare l'AV 500 all'alloggiamento di espansione per TV	84
22.6	Collegamento (5): l'ingresso S-Video	84
22.7	Collegamento (6): l'emettitore a infrarossi	85
<b>23</b>	<b>Sostituzione della batteria</b>	<b>87</b>
23.1	Versione "Thin"	87
23.2	Versione "Standard"	88
<b>24</b>	<b>Assistenza tecnica</b>	<b>89</b>
<b>25</b>	<b>Risoluzione di problemi</b>	<b>92</b>
25.1	Problemi di collegamento USB	92
25.2	Problemi di carica e alimentazione	93
25.3	l'AV 500 si blocca (blocca le operazioni) o si arresta	93
25.4	Problemi sui file, dati danneggiati, formattazione e ripartizione	93
<b>26</b>	<b>Specifiche tecniche</b>	<b>96</b>
<b>27</b>	<b>Note legali</b>	<b>98</b>
<b>28</b>	<b>Indice</b>	<b>102</b>

## 1 INTRODUZIONE – Collegamenti e pulsanti

- a Indicatore di accensione
  - b Indicatore di attività del disco rigido (lettura/scrittura)
  - c Indicatore di caricabatteria (lampeggia quando la batteria è carica)
  - d Sensore a infrarossi per il telecomando
  - e Altoparlante
- 
- f Sposta in ALTO (consente anche di alzare il volume durante la riproduzione)
  - g Sposta in BASSO (consente anche di abbassare il volume durante la riproduzione)
  - h Sposta a SINISTRA (consente anche di riprodurre il brano precedente o di eseguire il riavvolgimento rapido di un brano o di un video)
  - i Sposta a DESTRA (consente anche di riprodurre il brano successivo o di eseguire l'avvolgimento rapido di un brano o di un video)
  - j Accelera SU – consente di salire sull'elenco di voci ad alta velocità
  - k Accelera GIÙ – consente di scendere nell'elenco di voci ad alta velocità
  - l Play/Enter/On o – tenere premuto per 3 secondi per accendere il dispositivo
  - m Stop/Uscita/Off x – tenere premuto per tre secondi per spegnere l'apparecchio
  - m Pulsante di azione SU (consente di salire sulla lista delle icone di azione)
  - o Pulsante di azione SELECT (Seleziona) (consente di selezionare l'icona di azione) – tenere premuto per un po' per le descrizioni delle icone
  - p Pulsante di azione Giù (consente di scendere nella lista delle icone di azione)

- a Pulsante LCD/TV – tenere premuto per passare la visualizzazione dallo schermo LCD al televisore esterno e viceversa
- b Porta USB Host ad alta velocità – per collegare dispositivi compatibili
- c Microfono
- d Porta USB 2.0 ad alta velocità (compatibile con USB 1.1) per collegamento al computer
- e Connettore di alimentazione (utilizzare solo il caricabatteria/adattatore ARCHOS™ fornito)
- f Jack a connessione multipla\*, per il collegamento di cuffie, FM Remote, alloggiamento di espansione per TV e ingresso/uscita AV



\*L'AV500 è venduto con differenti opzioni. E' quindi possibile che non avrete la base di collegamento per la TV, il telecomando o il kit da viaggio con l'adattatore multi presa. Questi sono disponibili all'acquisto dal sito web ARCHOS – [www.archos.com](http://www.archos.com).

## 2 INTRODUZIONE – Primo Impiego

### 2.1 Carica delle batterie

- Utilizzare solo il caricabatteria/adattatore ARCHOS™ incluso.
- È possibile caricare la batteria interna dell'AV 500 collegando il caricabatterie/adattatore nel dispositivo, oppure è possibile caricarla collegando il caricabatterie/adattatore nell'alloggiamento di espansione per TV e collegando l'AV 500 (opzionale) al collegamento di espansione.
- Prima di utilizzare l'apparecchio per la prima volta, caricare completamente le batterie. Mentre la batteria è caricata, l'indicatore di carica (CHG) inizia a lampeggiare.

### 2.2 Accensione dell'AV 500

- **Premere il pulsante PLAY/ON o per 3 secondi.** L'indicatore "On" verde si accende. Attendere, l'avvio del sistema operativo richiede alcuni secondi.
- Se l'unità si spegne dopo avere premuto per alcuni secondi il tasto ON, collegare l'adattatore/caricabatteria Archos per accertarsi che la batteria si carichi.

### 2.3 Spegnimento dell'AV 500 e funzioni di risparmio della batteria

Per spegnere l'unità, tenere premuto il pulsante STOP/ESC/OFF per 3 secondi.

Nel menu Power (Alimentazione) **[Display setup screen Power: Battery Operation]** (Visualizza schermo di impostazione Power: Funzionamento a batteria) è disponibile il parametro **Power Off** (Spegni). Quindi, se l'AV 500 resta inattivo per un paio di minuti, si spegne automaticamente. Questa impostazione è modificabile da uno a nove minuti o può essere impostata su never (mai).

Nel menu Power (Alimentazione) **[Display setup screen Power: Battery Operation]** è disponibile il parametro **Backlight Off** (Retroilluminazione disattivata) per consentire il risparmio energetico (l'illuminazione dello schermo consuma molta energia). Vale a dire che se non si utilizza l'AV 500, lo schermo si spegne per prolungare la durata della batteria. Per riattivare lo schermo, è sufficiente premere un pulsante. Consultare la sezione **Alimentazione** nel capitolo sulle **impostazioni** per una spiegazione completa.

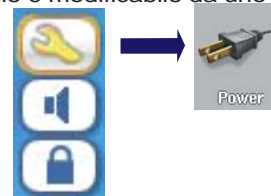

## 2.4 Modifica della lingua di interfaccia

Nell'interfaccia dell'AV 500 è possibile impostare la lingua inglese (impostazione predefinita), francese, spagnola, tedesca o russa.

- Mediante il pulsante di azione SU, evidenziare l'icona **Settings** (Impostazioni) (che mostra una chiave inglese) quindi fare clic sul pulsante di azione centrale SELECT (Selezione).
- Evidenziare l'icona Display e fare clic su PLAY/ENTER o (Invio).
- Evidenziare il parametro **Language** (Lingua) mediante i pulsanti Su/Giù.
- Utilizzare il pulsante DESTRA o SINISTRA per scegliere la lingua desiderata.
- La lingua visualizzata cambia immediatamente.
- Fare clic due volte sul pulsante STOP/ESC x per tornare alla schermata di impostazione e ritornare alla schermata del menu principale.



## 2.5 Set di caratteri stranieri

È possibile visualizzare nomi di file, di cartelle e di tag musicali con vari set di caratteri (ad esempio: coreano, giapponese, cinese semplificato ecc.). È possibile trovare i file della lingua *CodePage\_name.4FZ* nella cartella dei font in **/Data/Asian Fonts** sul disco rigido dell'AV 500 oppure selezionando il collegamento Software sul sito Web di Archos. Se, ad esempio, si desidera visualizzare la lingua coreana, si dovrà copiare il file *CP949.4FZ* nella cartella **/system** dell'AV 500 e spegnere e riavviare l'AV 500. I nomi dei file, delle cartelle e le tag musicali scritte utilizzando la tabella di codici Microsoft® per le lingue verranno visualizzate nel set di caratteri prescelto. È possibile utilizzare solo un file .4FZ alla volta, pertanto copiarne solo uno nella cartella **System**. Quando si utilizza un file di lingua .4FZ, verrà ripristinata automaticamente la lingua inglese nell'interfaccia.

## 2.6 Manutenzione dell'AV 500

L'ARCHOS™ Video AV 500 è un prodotto elettronico che, rispetto ad altri prodotti elettronici di consumo, deve essere trattato con maggiore attenzione.

- Fare in modo che non subisca urti.

11

- Non esporlo al calore. Assicurare un'adeguata ventilazione, specialmente quando è connesso a un computer.
- Tenere l'AV 500 lontano da acqua o zone eccessivamente umide.
- Tenere l'AV 500 lontano da intensi campi elettromagnetici.
- Tenere tutti i cavi collegati all'AV 500 disposti in modo ordinato. Questo prodotto è leggero e potrebbe cadere se un cavo venisse accidentalmente tirato da un bambino.
- Non aprire l'AV 500. Al suo interno non vi sono parti su cui possa intervenire l'utente. L'apertura invalida la garanzia.

## 2.7 Ripristino hardware

Nel caso in cui l'AV 500 smetta di funzionare a causa, ad esempio, di un fenomeno elettrostatico, è possibile reimpostare l'AV 500 tenendo premuto il tasto STOP/ESC x per 15 secondi. In condizioni operative normali, tenendo premuto il pulsante STOP/ESC x per 3 secondi l'AV 500 si arresta.

## 3 VIDEO – Riproduzione di file video



Fare clic sull'icona **Video** nel menu principale, evidenziare il file video desiderato e fare clic su **PLAY/GO**. Sul lato destro sarà mostrato un fotogramma di anteprima del file video evidenziato (al centro) e un fotogramma del file precedente e del file successivo a quello evidenziato. Facendo clic sull'icona Video nel menu principale, si entra nella modalità "video only" (solo video). Gli altri tipi di file riproducibili, ad esempio i file musicali, presenti in questa cartella vengono elencati solo se la cartella viene aperta mediante il Browser.



Per riprodurre i video nel televisore, è necessario tenere premuto il pulsante LCD/TV per due secondi (oppure fare clic sul pulsante **TV** del telecomando). Lo schermo dell'AV 500 diventa nero e viene inviato un segnale video al televisore collegato. Impostare il televisore sull'ingresso video ausiliario (spesso situato immediatamente sotto al canale 1 e, a volte, definito L1 o L2). Se l'immagine a colori non è chiara, sarà necessario impostare l'AV 500 sullo standard televisivo locale (NTSC-Nord America o PAL-Europa) in **Display (Icona Setup > Display)**.

### Controlli del pulsante durante la riproduzione di un file video

Vol +	Aumentare il volume
Vol -	Diminuire il volume
Rew.	Indietro veloce
FF	Avanti veloce
HSR	Indietro ad alta velocità
HSA	Avanzamento alta velocità
O	Play/Pause
X	Stop

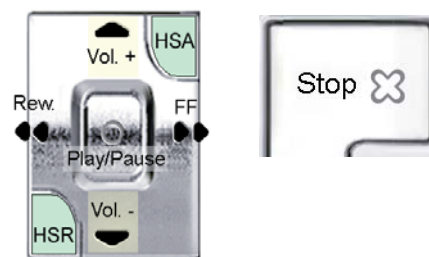

13

14

### Icone di azione del browser video



Nasconde le miniature



Reimposta le miniature. Le immagini di miniatura sul lato destro dello schermo verranno ripristinate alle loro originali impostazioni predefinite.

### 3.1 Icone di azione della riproduzione video

Durante la riproduzione di un file **Video**, fare clic sul pulsante di azione Select (Seleziona). Le icone di azione sulla destra dello schermo consentiranno di effettuare le regolazioni video in base al proprio gusto personale.

#### Impostazioni di riproduzione e audio



Utilizzare quest'impostazione se si desidera che i file video vengano riprodotti l'uno dopo l'altro, oppure che ne venga riprodotto uno e poi la riproduzione si fermi. È possibile anche regolare le impostazioni audio e la durata di tempo in cui le informazioni OSD rimangono sullo schermo quando si avvia un file video.

#### Altoparlante incorporate



Attiva/disattiva gli altoparlanti incorporate.

#### Rallentatore



Visualizza l'immagine al rallentatore. È possibile scegliere a rotazione tra i valori Normal (Normale), 1/2 (Dimezzata), 1/4 e 1/8. Il suono è disattivato quando l'immagine viene rallentata. Durante la modalità al rallentatore e in pausa, è possibile passare da un fotogramma all'altro con il pulsante DESTRO.

#### Impostazione formato schermo



I file video sono in varie proporzioni. Ossia, possono essere delle dimensioni della TV (quasi un'immagine quadrata), oppure delle dimensioni del cinema (molto più estese in lunghezza che in altezza). Per modificare lo schermo in base ai propri gusti personali, sono disponibili le seguenti opzioni del formato schermo.



<b>Auto Format (Formato automatico)</b>	Modalità predefinita. Regola le dimensioni video per adattarsi meglio allo schermo incorporato o alla televisione.
<b>Maximized Image (Immagine ingrandita)</b>	Ingrandisce l'immagine a schermo intero (LCD o TV). È possibile che in questa modalità i lati vengano leggermente tagliati.
<b>Full Picture Format (Formato immagine intera)</b>	Verrà visualizzata sempre l'immagine intera sulla televisione e sullo schermo incorporato. Senza tagli.

### Impostazione di un segnalibro

Se, mentre si guarda un video, si desidera interrompere per poi riprendere in un altro momento dallo stesso punto, è possibile contrassegnare il punto utilizzando la funzione Bookmark (Segnalibro). Evidenziare l'icona e fare clic sul pulsante di azione **Select** (Seleziona). In tal modo verrà inserito un segnalibro nel file video alla posizione corrente. È possibile impostare un solo segnalibro per file. Quando si visualizza il file nel browser, esso presenterà un segno di spunta giallo sull'icona che indica che il file contiene un segnalibro. Non è possibile inserire segnalibri in più di 16 file. Se se ne inseriscono di più, quelli più vecchi saranno cancellati. La prossima volta che viene riprodotto il file video, saranno disponibili tre opzioni:

<b>Resume (Riprendi)</b>	La riproduzione riprende dalla posizione del segnalibro.
<b>Ignore (Ignora)</b>	Il segnalibro rimane, ma la riproduzione comincia dall'inizio.
<b>Clear (Cancella)</b>	Il segnalibro viene cancellato dal file e la riproduzione comincia dall'inizio.

### Save as thumbnail (Salva come miniatura)



Salva l'immagine corrente sullo schermo come miniatura del file video nella visualizzazione del browser Video.

### On Screen Display (OSD) disattivo



Selezionare quest'icona per disattivare l'OSD (la barra di stato, le icone di azione e altra grafica informativa in sovrapposizione).

## 3.2 Funzione Resume (Riprendi)

Quando si avvia L'AV 500, l'icona evidenziata nella schermata principale non è l'icona **Video** ma l'icona **Resume** (Riprendi). Tale icona è evidenziata quando l'AV 500 può riprendere l'ultimo brano audio o file video riprodotto.



15

## 4 VIDEO – Riproduzione di file video da Internet



Quando si utilizza Windows Media® Player 10, è possibile scaricare contenuti video protetti da Internet. Quando viene visualizzato il simbolo PlaysForSure™ su un sito Web per Windows® Portable Media Center (PMC)\*\*, indica che questi download protetti sono riproducibili sull'AV 500.

### 4.1 Contenuto video Internet protetto

Sul sito Web di PlaysForSure™ (www.playsforsure.com) è possibile trovare rivenditori Web che offrono noleggio, abbonamento o acquisto di contenuti video. Tenere presente che i siti Web devono avere il simbolo PlaysForSure™ perché i video contenuti possano essere riprodotti sull'AV 500.

### 4.2 Contenuto video Internet non protetto

L'AV 500 riproduce file .AVI in formato MPEG-4 SP. Riesce a riprodurre tali file se questi hanno una dimensione massima di 720 x 576 pixel (25 fotogrammi/secondo). Ma è possibile riprodurre anche file .WMV (WMV9 SP) fino a un massimo di 352 x 288\*\*. L'AV 500 non riproduce direttamente file di tipo .mov, .mpg o .mpeg.

Gli schemi di codifica e di compressione oggi utilizzati per creare i file video sono numerosissimi e pare cambino di settimana in settimana. Esistono così tanti standard e formati che spesso non si riesce a riprodurre correttamente i file video scaricati da Internet. È possibile che non si riesca a riprodurre correttamente i file neanche quando sono in formato "MPEG-4", a causa di alcune "variazioni".

Se si dispone di file video che non vengono eseguiti direttamente sull'AV 500, è necessario prima convertirli. Windows Media® Player 10 (disponibile solo per Windows XP) converte automaticamente un file video quando si sincronizza il file dal PC nell'AV 500. Viene visualizzato un breve messaggio 'converting' ('conversione in corso').

È possibile inoltre utilizzare il software **MPEG-4 Translator** incluso nel disco rigido dell'AV 500 per ricodificare alcuni file video in un formato MPEG-4 corretto che è possibile riprodurre con l'AV 500. Per ulteriori informazioni, consultare il capitolo **Video - Creazione di file video MPEG-4 con il computer**.

\* MPEG-4: standard ISO di Moving Picture Experts Group; AVI: contenitore file audio/video di Microsoft. AVI MPEG-4 SP con B-frame fino a 704x480 a 30 f/s NTSC o 720x576 a 25 f/s PAL.

\*\* Microsoft WMV9 SP fino a 352 x 288 a 30 f/s e 800 kb/s; supporta WM DRM.



## 5 VIDEO – Registrazione di file video



Con la tua base di collegamento alla TV (opzionale) o il cavo AV giustamente connesso al Video, al ricevitore satellitare o digitale terrestre, effettuare le tue registrazioni sarà semplice.

### 5.1 Connessioni alle registrazioni video

Controlla i capitoli rilevanti per le istruzioni sulle connessione alla base di collegamento TV al tuo sistema televisivo.

Per connettere il tuo AV500 alla TV ( o un altro tuner come VCR, digitale terrestre o ricevitore satellitare) usando il cavo AV (opzionale) e l'adattatore multi connessione, guarda le immagini.

Collega i connettori colorati alle uscite audio e video del tuo televisore.

Gli utenti europei avranno forse bisogno di usare le prese scart in uscita. Quindi collegare l'altra parter del cavo all'adattatore multi connessione e collegare quest'ultimo all'AV500.

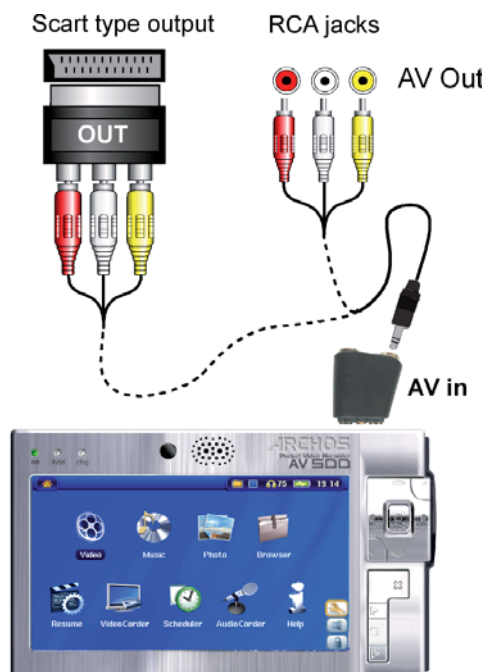

Connessione di registrazione usando solo l'adattatore multi connessione.

17

### 5.2 Registrazione di file video

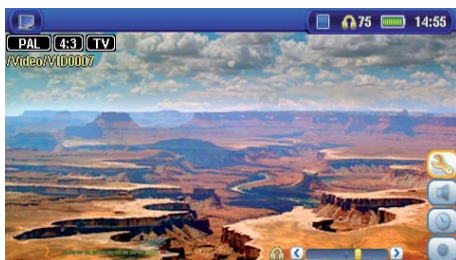

#### Schermata di preregistrazione

1. Selezionare VideoCorder nella schermata del menu principale. Sulla seguente schermata (la schermata di preregistrazione), viene visualizzato un movimento sulla barra del livello dell'audio che indica la registrazione dell'audio. Regolare il livello dell'audio facendo clic sui pulsanti sinistro/destro. Prima di avviare la registrazione, è possibile regolare i parametri di registrazione mediante l'icona di azione **Setup** (Impostazione).



#### Parametri di impostazione

2. Nella maggior parte delle situazioni, la registrazione video funziona correttamente senza dover regolare le impostazioni. Tuttavia, selezionando le impostazioni di registrazione, si accede a diversi parametri che è possibile modificare prima di avviare la registrazione. Per le descrizioni, fare riferimento alla tabella seguente.



#### Durante la registrazione

3. Fare clic sul pulsante PLAY/PAUSE o per avviare la registrazione. Durante la registrazione, in alto della schermata viene visualizzata la durata della registrazione e un indicatore di registrazione rosso. Fare di nuovo clic sul pulsante PLAY/PAUSE o per mettere in pausa la registrazione. Fare clic sul pulsante STOP/ESC x per arrestare la registrazione. L'AV 500 impiegherà alcuni secondi per completare il salvataggio del file video.

18

### 5.3 Impostazione dei parametri di registrazione

È possibile impostare i parametri di registrazione manualmente in base alle proprie esigenze. Fare clic sull'icona di azione **Setup** nella schermata di pre-registrazione del VideoCorder.

<b>Rename (Rinomina)</b>	Consente di modificare il nome del file prima che inizi la registrazione.
<b>Auto Stop Rec (Arresto autom. reg.)</b>	On, Off. Se impostato su On, l'AV 500 arresta la registrazione dopo la durata impostata nella riga successiva. Ad esempio, se si desidera registrare una trasmissione televisiva di due ore e allontanarsi senza dover attendere che la registrazione termini per interromperla manualmente, impostare questo parametro su On e il parametro successivo a 2 ore. Se impostato su Off, la registrazione continuerà finché non si fa clic sul pulsante di arresto o finché non si riempie tutto il disco rigido.
<b>Duration (Durata)</b>	È la durata della registrazione manuale se Auto Stop Rec (Arresto autom. reg.) è impostato su On.
<b>Pre-record (Preregistrazione)</b>	È un margine di sicurezza aggiunto all'inizio di una registrazione programmata impostato mediante il programmatore TV My Yahoo!® del calendario personale Yahoo!®. Riguarda SOLO queste registrazioni. Serve nel caso in cui gli orari dell'AV 500 e della stazione di trasmissione siano diversi o se la stazione inizia a trasmettere prima del previsto.
<b>Post-record (Postregistrazione)</b>	È un margine di sicurezza aggiunto alla fine di una registrazione programmata impostato mediante il programmatore TV My Yahoo!® del calendario personale. Riguarda SOLO queste registrazioni. Serve nel caso in cui gli orari dell'AV 500 e della stazione di trasmissione siano diversi o se la stazione finisce di trasmettere dopo l'ora prevista.
<b>Source (Origine)</b>	Composite (Composito), S-Video, Auto. È possibile scegliere l'ingresso video da utilizzare. Di norma, con un buon segnale video, è possibile impostare l'origine su Auto e l'AV 500 farà una scansione nei due ingressi della base di connessione TV (opzionale) per verificare quale stia ricevendo dati video (ingresso AV o S-Video).
<b>Format (Formato)</b>	Auto, 4:3, 5:3, 16:9, 2.35. Queste sono le proporzioni dello schermo che l'AV 500 registrerà. È possibile impostare manualmente questo parametro, ma nella maggior parte dei casi è possibile lasciarlo su Auto.
<b>Resolution (Risoluzione)</b>	<b>Optimal, VGA.</b> Utilizzare questo parametro per impostare la risoluzione dell'immagine registrata. Nella maggior parte dei casi è possibile lasciarlo su <b>Optimal</b> . L'opzione <b>Optimal</b> (448 x 336) fornisce la maggiore scorrevolezza delle immagini con la minima dimensione dei file. <b>VGA</b> (640 x 480) fornisce immagini più nitide, meno scorrevoli durante scene con movimento veloce. Comunque, la dimensione del file è superiore.

19

<b>Bitrate (Velocità di bit)</b>	<b>500 kb/s, 1000 kb/s, 1500kb/s, 2000 kb/s, 2500kb/s.</b> Utilizzare questo parametro per impostare la qualità di codifica (analogamente alle impostazioni della qualità delle immagini JPEG). Più alta è la velocità di codifica, migliore è la qualità delle immagini ma maggiore è lo spazio utilizzato sul disco rigido. Velocità di trasferimento inferiori utilizzeranno meno spazio sul disco rigido.
<b>Sampling (Campionamento)</b>	<b>32 kHz, 48 kHz.</b> La velocità di campionamento audio. Un valore più alto dà luogo a suoni di migliore qualità ma richiederà uno spazio maggiore sul disco rigido.
<b>Brightness (Luminosità)</b>	Utilizzare questo parametro per aumentare o diminuire la luminosità dell'immagine registrata.
<b>Contrast (Contrasto)</b>	Utilizzare questo parametro per aumentare o diminuire il contrasto dell'immagine registrata.
<b>Saturation (Saturazione)</b>	Utilizzare questo parametro per deenfattizzare o saturare i colori dell'immagine registrata.
<b>Hue (Colore)</b>	Utilizzare questo parametro per modificare lo spettro dei colori dell'immagine registrata.
<b>Reset (Reimposta)</b>	Modifica le impostazioni precedenti con le impostazioni predefinite dell'AV 500.

- Una volta terminata la modifica dei parametri, fare clic sul pulsante Stop/Uscita per tornare alla schermata di pre-registrazione.
- Per quanto riguarda lo standard video, l'AV 500 riconosce automaticamente se il segnale video in entrata è NTSC (America), SECAM o PAL (Europa). Non è necessario eseguire alcuna impostazione. In altro a sinistra nella schermata di pre-registrazione vengono indicati il tipo di segnale e le proporzioni selezionate.
- Fare clic sui pulsanti sinistro/destro per regolare il livello d'ingresso audio. Un'impostazione troppo a destra produrrà una qualità eccessivamente distorta. Un'impostazione troppo a sinistra può produrre un suono molto basso. Tentare qualche registrazione per individuare il miglior livello audio. Il volume delle cuffie può trarre in inganno. È possibile regolarlo indipendentemente utilizzando i pulsanti SU e GIÙ.
- Se si desidera eseguire la registrazione in una cartella diversa da quella predefinita (la cartella "Video"), aprire la cartella desiderata utilizzando l'icona **Video** principale, quindi fare clic sull'icona di azione **Videocorder** (Avvio Videocorder).

### 5.4 Posizione delle registrazioni salvate

La posizione predefinita per le registrazioni video è la cartella **Video**. Quando si fa clic sull'icona Video nel menu principale, la cartella viene aperta. Si noti che c'è l'icona di azione **Videocorder** (Avvia Videocorder). Ogni volta che si utilizza questo pulsante per la registrazione video invece dell'icona VideoCorder nel menu principale, la posizione di registrazione predefinita viene impostata nella cartella corrente. Ad esempio, si è

creata una cartella denominata /Video/Televisione/Documentari. Se si seleziona questa cartella e poi si esegue una registrazione utilizzando l'icona di azione **Videocorder** (Avvia videocorder), la posizione di registrazione predefinita viene impostata in questa cartella. Pertanto, ogni volta che si utilizzerà l'icona VideoCorder per avviare una registrazione, questa verrà salvata nella cartella /Video/Televisione/Documentari.

## 5.5 Protezione delle copie

Il sistema di registrazione video dell'AV 500 è progettato in modo da rispettare il sistema di protezione dei copyright Macrovision®. Se l'origine del video è protetta contro le copie, l'AV 500 lo registra in modalità protetta. Sulla schermata di registrazione (non durante la riproduzione) viene visualizzata l'icona di una "P" che indica che il file è protetto. I file protetti possono essere riprodotti solo sull'apparecchio AV 500 che l'ha creato. Non sarà possibile riprodurlo su un computer. Inoltre, la riproduzione dei file protetti è possibile solo sullo schermo LCD incorporato e non su un televisore esterno.

## 5.6 Impostazione manuale del programmatore



Se si desidera effettuare una registrazione video per una data o un'ora nel futuro, è possibile utilizzare il programmatore. Lo si troverà nel menu principale. Si possono programmare fino a 5 diverse registrazioni e con un mese di anticipo. Una volta programmate le date e l'ora di registrazione, premere il pulsante di azione OK per impostarle. Ora è necessario mettere l'AV 500 in modalità standby premendo il pulsante rosso Standby/wake-up (Standby/riprendi) sul telecomando ARCHOS™ o lasciarlo solo. Lasciato solo, l'AV 500 andrà in standby dopo pochi minuti.

**Nota:** L'uso delle programmazioni può essere particolarmente indicato quando hai la tua base di connessione TV e configurato la connessione Infrarosso. Altrimenti l'AV500 non sarà in grado di cambiare i canali nel tuner. Registrerà solo il canale selezionato correntemente. L'AV 500 ha bisogno di essere alimentato dal caricabatteria per entrare nella modalità stand-by piuttosto che spegnerlo completamente.

1. Fare clic sull'icona del programmatore.
2. Selezionare la riga che si desidera modificare utilizzando i pulsanti Su e Giù, quindi fare clic su DESTRA per avviare la modifica.
3. Impostare ogni riga alla data e all'ora desiderate (e canale se si utilizza l'emettitore a infrarossi per controllare il VCR, il decoder via cavo o il ricevitore satellitare).
4. Fare clic sull'icona di azione di modifica del titolo del programma in basso e assegnare un nome alla propria scelta. Fare clic sull'icona di salvataggio per salvare il programma. Fare clic sul pulsante STOP/ESC x per tornare alla schermata precedente.
5. **NON** spegnere l'AV 500! Impostare l'AV 500 su Standby (pulsante rosso di 'standby' sul telecomando) oppure tornare alla schermata del menu principale e consentirgli di passare automaticamente (dopo un paio di minuti di inattività) in modalità standby.

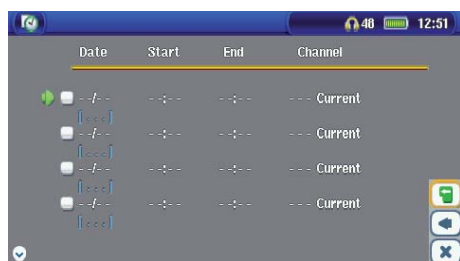

Programmatore vuoto, pronto per essere programmato. Immetta una data e un'ora di registrazione valide e premuto il pulsante di salvataggio, nella casella vuota viene visualizzato un segno di spunta verde.

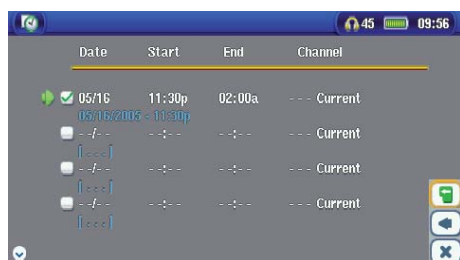

Programmatore dopo l'impostazione. "--- Current" (--- Corrente) indica che l'AV 500 registrerà il segnale video corrente (nessun cambio canale). Per coloro che non utilizzano l'emettitore a infrarossi.

### Note sull'impostazione del programmatore.

- Il programmatore riorganizza automaticamente la registrazione degli eventi cronologicamente.
- Per avviare una registrazione programmata, è necessario lasciare l'AV 500 nella schermata del menu principale o impostarlo nella modalità di standby (premere il pulsante Standby sul telecomando). Vale a dire, se si sta ascoltando della musica, guardando un video o delle foto sull'AV 500, non si verrà interrotti per eseguire la registrazione programmata.
- Se si è collegato e verrà utilizzato un sistema di emissioni a infrarossi (consultare il capitolo sull'alloggiamento di espansione per TV, nonché il capitolo **Impostazione del codice dell'emettitore a infrarossi** in basso) con un videoregistratore (VCR), si noti che, affinché l'emettitore IR controlli correttamente il VCR, il VCR in uso non deve essere lasciato nella modalità di sospensione.
- Quando l'interfaccia utente dell'AV 500 è in inglese, il formato della data è impostato su Mese/Giorno.
- Se l'ora della fine della registrazione è precedente all'ora di inizio, si presume che si inizi la registrazione alla data di inizio e che la registrazione termini il giorno successivo all'ora impostata per la fine della registrazione.
- Una volta effettuata la registrazione programmata o se la data di una registrazione è passata, senza che la registrazione sia stata effettuata (l'AV 500 non era collegato all'alloggiamento di espansione o non era in modalità Standby), l'immissione del programma verrà cancellato dal programmatore.
- Tempi lunghi di registrazione (2 ore o più) possono generare file più grandi di 2 GB ciascuno. L'AV 500 creerà file multipli per le lunghe registrazioni. Perciò una registrazione video programmata molto lunga può produrre file nominati VID0000, VID0001 e VID0002. Questo avviene solo in caso di registrazioni di dimensioni superiori a 2 GB. Il limite di 2 GB è dovuto alle caratteristiche dei file di tipo FAT32 AVI di Windows®.
- Quando si imposta il programmatore, l'AV 500 crea un file di testo nella cartella **System** (Sistema) chiamato DVRTimer.txt. Non cancellare questo file.

## 6 VIDEO – Programmatore automatizzato delle registrazioni TV Yahoo!®

Per chi possiede un account **My Yahoo!**® e utilizza la funzione di calendario, l'AV 500 è in grado di leggere i programmi TV programmati nel calendario personale e di trasmetterli all'AV 500 per includerli nel programmatore dell'AV 500. In tal modo, non è necessario inserire manualmente tutte le registrazioni programmate. È possibile effettuare l'iscrizione a un account e imparare a usare le funzioni TV e calendario di **My Yahoo!**® sul sito Web di Yahoo!® ([www.yahoo.com](http://www.yahoo.com)).

**Nota:** L'uso delle programmazioni può essere particolarmente indicato quando hai la tua base di connessione TV e configurato la connessione Infrarosso. Altrimenti l'AV500 non sarà in grado di cambiare i canali nel tuner. Registrerà solo il canale selezionato correntemente. L'AV 500 ha bisogno di essere alimentato dal caricabatteria per entrare nella modalità stand-by piuttosto che spegnerlo completamente.

È necessario attenersi alla seguente procedura:

1. Collegare l'AV 500 al computer.
2. Andare al calendario personale di Yahoo!® che contiene i programmi TV pianificati.
3. Scegliere la visualizzazione **Week** (Settimana) – la settimana inizia dal giorno corrente.
4. Fare clic su **Printable View** (Visualizzazione stampabile) per visualizzare una versione stampabile più chiara.
5. Dal menu del browser fare clic su **File > Save As...** (Salva con nome) per salvare il file.
6. Non cambiare il **nome del file**, ma cambiare **Save as Type** (Salva come tipo) in **Web page, html only** (Pagina web, solo html). Salvare ora il file nella cartella **System** (Sistema) sull'AV 500.
7. Una volta scollegato l'AV 500 dal computer, l'AV 500 aggiorna automaticamente il proprio programmatore con i programmi TV appena salvati del calendario di My Yahoo!®. Se l'AV 500 riscontra un nome di una stazione televisiva della quale non conosce il numero di canale (mai impostato), lo indica e dà istruzioni di assegnare manualmente un canale al nome della stazione nel programmatore.

**Note:**

- Se sembra che i programmi TV del calendario personale non siano stati copiati correttamente nel programmatore dell'AV 500, andare sul sito Web della ARCHOS™ per accertarsi di possedere l'ultima versione del firmware AV 500. Aggiornare il firmware (sistema operativo) seguendo le istruzioni fornite nel capitolo **Aggiornamento del sistema operativo del firmware dell'AV 500**.
- Se si cambia il calendario personale di Yahoo!® eliminando alcuni programmi TV e aggiungendone altri, solo quelli nuovi verranno aggiunti al programmatore dell'AV 500 quando si salva il file html nell'AV 500. Se si desidera eliminare gli elementi programmati, è necessario farlo nel programmatore dell'AV 500 stesso.
- Le mancate registrazioni (perché all'ora fissata per la registrazione l'AV 500 non era collegato all'alloggiamento di espansione) saranno eliminate dal programmatore.
- Se il calendario personale, registrando un evento, non trova il nome della stazione nell'elenco dei canali, inserisce l'evento nel programmatore e lo contrassegna con un ?, che indica che si deve assegnare un numero di canale al nome. Spostare il cursore alla linea che contiene il ? e fare clic sull'icona di azione "Set Channel" (Imposta canale). Ora è possibile scorrere tra i numeri di canale e assegnare un numero al nome della stazione di quell'evento. Sarà sufficiente farlo una sola volta. L'AV 500 manterrà il nome della stazione e il suo numero di canale.

25

26

## 7 VIDEO – Impostazione del codice dell'emettitore a infrarossi\*



Si tratta di un unico passaggio per impostare l'AV 500 in modo che invii i codici a infrarossi corretti al videoregistratore, al decoder via cavo o al ricevitore satellitare. Questo viene effettuato perché l'AV 500, mediante l'alloggiamento di espansione per TV, possa attivare e disattivare il dispositivo video e cambiare anche i canali. Se non si ha intenzione di eseguire registrazioni programmate, non è necessario installare l'emettitore a infrarossi né impostarne il codice.

Prima di iniziare questa procedura di impostazione dell'emettitore a infrarossi, l'AV 500 deve essere collegato all'alloggiamento di espansione per TV, l'alloggiamento deve essere alimentato con l'adattatore/caricabatterie e l'emettitore IR deve essere collegato all'alloggiamento. Tenere l'emettitore IR di fronte al ricevitore IR (pannello del ricevitore del telecomando sul sintetizzatore) in modo che l'emettitore IR possa controllare il dispositivo in uso. Controllare il capitolo **Collegamento dell'alloggiamento di espansione per TV** sezione **Collegamento 6: l'emittente a infrarossi** di questo manuale qualora si sappia dove sia posizionato il ricevitore IR sul VCR, decoder via cavo o ricevitore satellitare. Quando si è verificato che l'AV 500 sta controllando il VCR, il decoder via cavo o il ricevitore satellitare (come illustrato di seguito), è possibile strappare l'anello bianco di protezione dell'adesivo e collegare l'emettitore IR all'apparecchio.

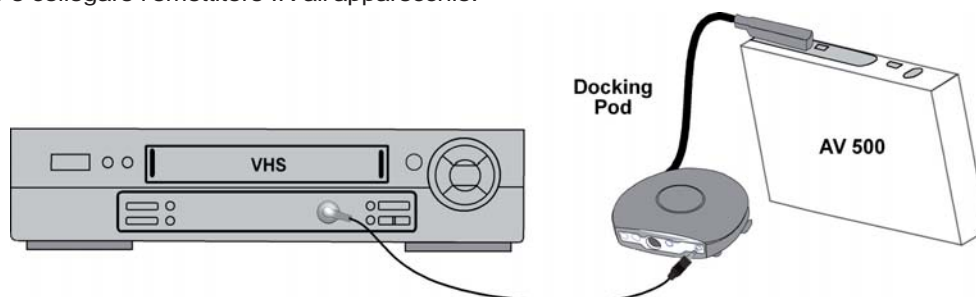

*Il sintetizzatore potrebbe essere il VCR, decoder via cavo o ricevitore satellitare.*

*\* Riferito ai soli utenti in possesso di base di collegamento TV.*

26



## 7.1 Parte 1 : scelta di apparecchio e marca

Selezionare l'icona di azione delle impostazioni e fare clic sull'icona di controllo TV.



1. Selezionare il tipo di apparecchio collegato all'emettitore a infrarossi. Le opzioni sono **VCR** (Videoregistratore), **Cable Box** (Decoder via cavo) o **Satellite Receiver** (Ricevitore satellitare).
2. Selezionare la marca dell'apparecchio.
3. Fare clic sul pulsante **Tune IR Emitter** (Sintonia emettitore IR).
4. Il pulsante dei canali TV consente di assegnare un nome a ciascun canale. Ad esempio se, nella zona in cui si abita, il canale 6 corrisponde alla CNN, è possibile specificarne il nome in questa schermata. Oppure, se si utilizza il calendario personale di My Yahoo!® per impostare il programmatore delle registrazioni, l'AV 500 consentirà di assegnare un numero di canale al nome della stazione dato dai programmi TV pianificati (consultare il capitolo **Programmatore automatizzato delle registrazioni TV Yahoo!®** per ulteriori dettagli).

## 7.2 Parte 2: come trovare i giusti codici dell'emettitore

Questa schermata consente di impostare correttamente i codici e i parametri per consentire all'emettitore a infrarossi un corretto controllo del sintonizzatore (VCR, decoder via cavo o ricevitore satellitare).

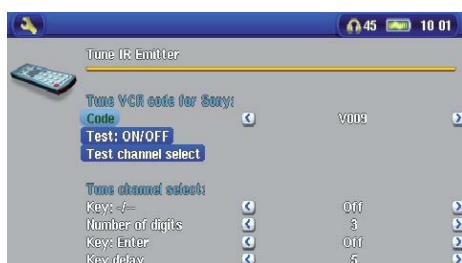

1. **Tune device code (one code available)** (Sintonia codice apparecchio – un codice disponibile): alcuni produttori utilizzano solo una serie di codici per tutti i prodotti. Il codice non varia a seconda del modello né dell'anno di produzione. In questo caso, sarà disponibile un solo codice. Ora è possibile testare la selezione dei canali.
2. **Tune device code (multiple codes available)** (Sintonia codice apparecchio – più codici disponibili): alcuni produttori di apparecchiature video non utilizzano la stessa serie di codici di controllo per tutti i prodotti. Dispongono di codici diversi per i vari modelli e anni. Sarà necessario provare ciascun codice per

27

individuare quello che funziona con il proprio apparecchio. Nella schermata di esempio è stato utilizzato il codice V009. Se non funziona durante l'operazione **Test: channel select** (Test: selezione canale), passare al codice successivo e sottoporlo a test per verificare se funziona o meno.

3. **Test channel select** (Test selezione canale): quando si preme il pulsante di selezione **Test channel select** (evidenziare Test channel select e premere il pulsante Enter (Invio)), l'AV 500 invia un segnale tramite l'alloggiamento di espansione all'emettente a infrarossi e cambia il canale sul sintetizzatore (VCR, decoder via cavo o ricevitore satellitare). Se il parametro Number of digits (Numero di cifre) è impostato su tre, tenterà di selezionare il canale 123. Se invece il parametro è impostato su 2, invierà il codice per il canale 12. Se il sintetizzatore non cambia canale quando si fa clic su questo pulsante di test, provare il codice successivo per il proprio dispositivo (passaggio 2 sopra).
4. **Test ON/OFF**: quando si fa clic sul pulsante Test On/Off, l'AV 500 invia un segnale all'emettitore a infrarossi e attiva e disattiva l'apparecchio. Fare di nuovo clic su questo pulsante di test e l'apparecchio passa dallo stato di attivazione a quello di disattivazione o viceversa. Se, quando si preme questo pulsante, l'apparecchio non si attiva o disattiva, provare con il codice successivo per l'apparecchio (consultare il passo 2 in precedenza). Se nessun codice funziona, controllare che l'emettitore a infrarossi sia direttamente collegato al sensore a infrarossi del sintonizzatore. *Nota: a volte, molto raramente, la funzione ON/OFF non funziona.*
5. **Tune channel select** (Sintonia selezione canale): in genere non è necessario impostare questi quattro parametri. All'inizio, lasciare i valori predefiniti. Per una spiegazione di ciascuno, consultare la tabella seguente.

Parametro	Descrizione
<b>Tasto: -/-</b>	Impostare questo parametro su <b>On</b> se, di solito, per selezionare un canale si deve premere sempre lo stesso pulsante del telecomando dell'apparecchio.
<b>Numero di cifre</b>	Impostare il numero di cifre che l'apparecchio riesce a riconoscere per un canale. <i>Esempio: specificare 3 se occorre scegliere un canale oltre il 99.</i>
<b>Tasto: Enter (Invio)</b>	Impostare questo parametro su <b>On</b> se, di solito, dopo aver specificato un numero di canale sul telecomando occorre premere Enter. <i>Esempio: se, normalmente, per selezionare il canale 13 si preme 1, 3, Enter (Invio), è necessario che questo parametro sia impostato su On.</i>
<b>Tasto Delay (Ritardo)</b>	Modifica il ritardo tra l'emissione di ciascuna cifra di un canale. Questa regolazione è necessaria se si ha l'impressione che l'AV 500 invii solo la metà delle cifre o più cifre di un canale. <i>Esempio: regolare il tasto del ritardo e rieseguire il test della selezione canali per verificare che non sia inviato 2 invece di 12 o 112 invece di 12.</i>

## 8 VIDEO – Modifica di file video

I file video registrati con l'AV 500 possono essere modificati eliminando le sezioni che non si desidera includere. È possibile prelevare o tagliare particolari segmenti. Va contrassegnato un segmento del file video, quindi si dirà all'AV 500 di eliminare tutto tranne il segmento contrassegnato (prelevamento), oppure di eliminare il segmento contrassegnato (taglio) dal file video. Queste operazioni possono essere eseguite diverse volte sullo stesso file video. Una volta terminato, è possibile salvare i contrassegni di modifica con il video oppure creare un nuovo file video. Se viene salvato il file con i contrassegni di modifica, è sempre possibile tornare indietro ed eseguire le modifiche in un altro momento. Le effettive informazioni video non vengono eliminate. Oppure è possibile creare un nuovo file che include solo le parti video specificate nella sessione di modifica. Questo file risulterà di dimensioni minori, però non sarà più possibile annullare le modifiche.

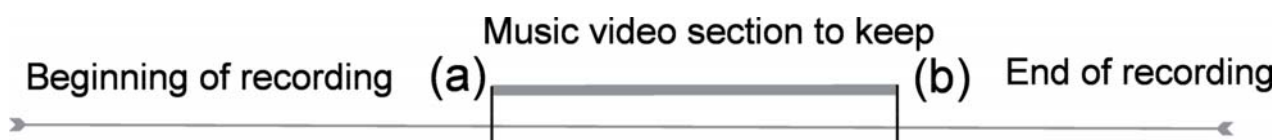

**Esempio 1:** dopo aver registrato un programma video musicale, si desidera conservare solo una presentazione musicale. Il resto della registrazione televisiva non interessa. In questo caso occorre impostare un contrassegno Start (Inizio) (a) all'inizio del segmento desiderato e un contrassegno End (Fine) (b) alla fine. Quindi è necessario selezionare l'icona di azione **Keep selected part** (Conserva parte selezionata) che consentirà di eliminare tutto tranne la sezione indicata.

29

30

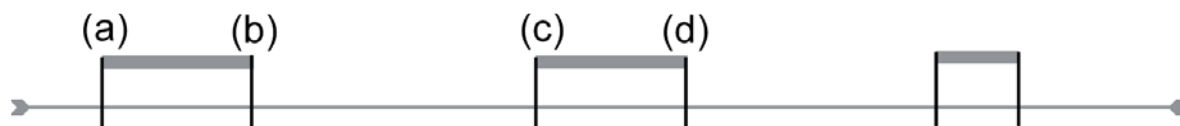

**Esempio 2:** dopo aver registrato un programma televisivo, si desidera eliminare alcune sezioni prima dell'inizio del programma, alcune parti durante il programma e le sezioni registrate dopo la fine del programma. In questo caso, è necessario impostare un contrassegno Start (a) all'ora 00:00 e un contrassegno End (b) alla fine della parte che si desidera eliminare, quindi scegliere **Remove selected part** (Rimuovi parte selezionata). Questa parte della registrazione verrà tagliata. Mediante la funzione di avvolgimento rapido, arrivare al centro della registrazione e impostare un contrassegno Start (c) all'inizio della sezione che si desidera eliminare e un contrassegno End (d) alla fine. Di nuovo, scegliere l'icona di azione di rimozione della parte selezionata e questa sezione verrà tagliata. Eseguire la stessa operazione per la sezione finale che si desidera eliminare.

### NOTA IMPORTANTE

Quando si effettua una pausa per impostare un contrassegno di inizio o fine, il taglio verrà eseguito dall'I-Frame più vicino. Gli I-Frame sono dei fotogrammi particolari di un video che ricorrono ogni 1-4 secondi circa. I tagli possono avvenire SOLO in corrispondenza di un I-Frame. Pertanto, quando si effettua la pausa nel punto in cui si desidera impostare un contrassegno di inizio o fine, è necessario fare clic sul pulsante sinistro (per passare all'I-Frame precedente) e poi sul pulsante destro (per andare all'I-Frame successivo) in modo da rendersi conto dei punti in cui si trovano gli I-Frame dove avverrà il taglio. Andare all'I-Frame desiderato e impostare il contrassegno. Se si cerca di impostare un contrassegno tra gli I-Frame non si otterrà alcun effetto perché l'AV 500 sceglie sempre l'I-Frame più vicino.





1. Riprodurre il file ed eseguire una **pausa** nel punto in cui si desidera impostare il contrassegno di inizio. Selezionare l'icona di azione **Set a mark-in here** (Imposta qui un segno di mark-in). Far proseguire la riproduzione del video – si noterà un piccolo segno blu.

2. Fare clic su Pause nel punto in cui si desidera inserire il contrassegno per la fine del segmento. Seleziona l'icona di azione **Set a mark-out** (Imposta un segno di mark-out). Ora che è stato definito un segmento nel video, è possibile fare clic sull'icona di azione **Remove selected part** (Rimuovi parte selezionata) o **Keep selected part** (Conserva parte selezionata). Per quanto siano disponibili le icone di impostazione del segno, è possibile solo selezionare un segno alla volta.

3. Continuare a selezionare o eliminare altri segmenti come in 2. Dopo aver apportato tutte le modifiche desiderate è possibile utilizzare l'opzione **Save the selection** (Salva la selezione), che conserva i punti di modifica e consente di reintervenire ancora, oppure l'opzione **Save Selection as a new File** (Salva la selezione come un nuovo file), che consente di creare un nuovo file con il nome (nome\_Edit0000).

31

## 9 VIDEO – Creazione di file video MPEG-4 con il computer

### Creazione di un file video MPEG-4

I file video di una videocamera digitale, inviati mediante posta elettronica o liberamente disponibili su Internet, vengono codificati in modi diversi. Se non si è già nel corretto formato MPEG-4 Simple Profile o WMV9 Simple Profile, è necessario effettuare un'operazione di trasformazione perché questi file video possano essere riprodotti dall'AV 500. Questo processo di trasformazione è chiamato ricodifica video.

Ci sono fondamentalmente due modi per fare ciò: 1) utilizzare il pulsante Synchronize (Sincronizza) in Windows Media® Player 10 oppure 2) utilizzare i tool per il PC che sono disponibili sul disco rigido dell'AV 500. Il primo metodo è molto semplice e richiede solo la sincronizzazione di un file video nella libreria Media Player sull'AV 500. Non si dispone di molto controllo su questo processo di conversione e Windows Media® Player determina quale tipo di video ricodificherà e quale no. Il secondo metodo, per quanto richieda un po' di esercitazione, consentirà di avere molto più controllo sulla qualità finale del file video ricodificato (convertito). È descritto in seguito. Esistono altri strumenti disponibili su Internet, alcuni gratuiti e altri a pagamento, in grado di convertire i file video nel formato di file video MPEG-4 SP adatto per l'AV 500. Vedere il sito Web [www.mpegmobile.com](http://www.mpegmobile.com) per un elenco di qualcuno di questi.

### Tool per il PC

L'AV 500 è dotato di due programmi basati su Windows® che consentono di creare file video .avi MPEG-4 SP. MPEG-4 Translator e Virtual Dub™. MPEG-4 Translator richiama il programma Virtual Dub e fornisce i parametri corretti per codificare il video dal formato originale, .avi o .mpg (mpeg 1) e lo codifica in un file .AVI MPEG-4 SP. Il file verrà scalato per essere riprodotto correttamente.

## 9.1 Installazione del software PC

Se il file video non è un file .avi MPEG-4 SP delle dimensioni appropriate, sarà necessario ricodificarlo utilizzando le seguenti utilità. Per l'AV 500, è necessario creare un file AVI MPEG-4 SP con una risoluzione di 720 x 576 (a seconda della frequenza di fotogramma) e brani audio in MP3 o WAV stereo. In realtà, una risoluzione maggiore di 640 x 480 non comporta alcun vantaggio aggiuntivo.

### **MPEG-4 codec (Compressione/decompressione)**

Per far sì che l' MPEG-4 Translator comprima il video in un file con formato MPEG4- SP che possa essere letto dal AV 500, è necessario che il codec MPEG-4 sia installato sul vostro computer. Se non avete il codec appropriato installato sul computer, MPEG-4 Translator vi dirà, appena avviato, quale tipo di codec è richiesto. Potrete scaricarlo gratuitamente da Internet.

### **Virtual Dub™**

Utilità per la transcodifica di un file video in un altro, con finalità generali di trasferimento e pulizia, ricca di opzioni che effettua, anche, le transcodifiche video più complesse. Quando la si installa con l'utility di installazione Archos, viene decompressa automaticamente. Utilizzare il percorso predefinito proposto. In caso contrario, sarà necessario indicare al programma di decodifica MPEG-4 dove individuare il programma. Per maggiori informazioni su Virtual Dub™, vedere <http://www.virtualdub.org>.

### **MPEG-4 Translator**

Questo programma, sviluppato da Archos, è un "front-end" per il programma Virtual Dub. Propone un'interfaccia di facile impiego che indica a Virtual Dub come elaborare il file video. Vengono impostati tutti i parametri per Virtual Dub proprio per creare un file video delle dimensioni e del formato leggibile dall'AV 500. Quando si esegue per la prima volta, MPEG-4 Translator deve individuare il programma Virtual Dub. Se Virtual Dub non è stato installato nel percorso predefinito, sarà necessario indicare il nuovo percorso. In caso di dimenticanza, Windows® invia un errore quando si tenta l'avvio.

33

34

### **Codec audio MP3**

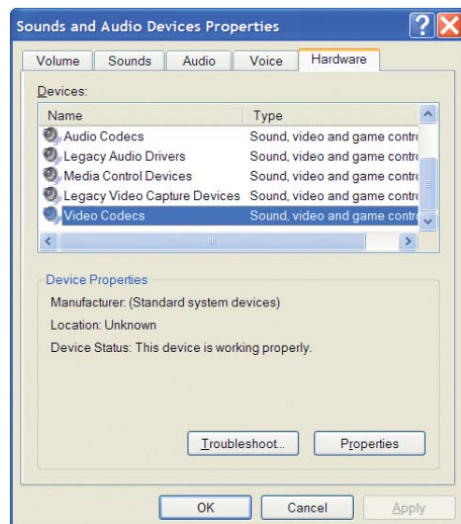

Se MPEG-4 Translator rileva un codec MP3 adatto sul PC, lo utilizza e la traccia audio del file video sarà MP3. In caso contrario, utilizza il codec standard IMA ADPCM. Diversi encoder MP3 (in genere forniti insieme come encoder e decoder) sono disponibili sul Web. Se si sceglie di utilizzare il codec *LAME*, assicurarsi di disporre di una versione generata con il front-end ACM. È possibile trovare i codec MP3 sul Web ricercando i termini *ACM*, *MP3* e *CODEC* mediante un qualsiasi motore di ricerca. Una volta installato il codec MP3 nel sistema, MPEG-4 Translator sarà in grado di creare i file video finali con audio Mp3, anche se il file video di origine non ha un traccia audio Mp3.

Se non si è al corrente dei codec (audio e/o video) disponibili sul computer, è possibile visualizzarne l'elenco mediante il seguente percorso.

Per Windows XP, fare clic su **Start > Impostazioni > Pannello di controllo > Proprietà Suoni e periferiche audio > Hardware**, scegliere **Codec Audio**, quindi fare clic su **Proprietà**. Viene fornito un elenco di tutti i codec audio installati sul computer. La decodifica dei file video MPEG 2 non è attualmente supportata da MPEG-4 Translator. Si tratta in genere di file in formato .mpg oppure .mpeg, non AVI. Altri tool sono scaricabili da Internet (FlaskMPEG, Rippack, ecc.) per utilizzare questi tipi di file. Ad esempio, visitare il sito Web [www.mpegmobile.com](http://www.mpegmobile.com).

## 9.2 Utilizzo di MPEG-4 Translator

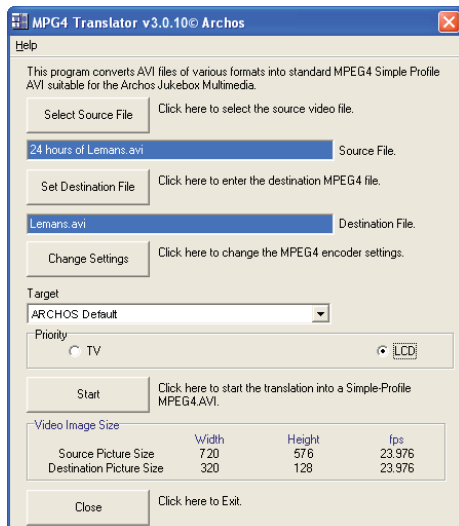

Qui vedi l'immagine della schermata principale del programma MPEG-4 Translator. Quando si esegue il programma per la prima volta, se il codec non è ancora stato installato, si riceve una notifica. Sarà necessario effettuare il download del codec e installarlo sul computer. Se il programma Virtual Dub non è stato installato, si riceve una notifica ed è necessario installarlo. Se il programma Virtual Dub è stato collocato in una cartella diversa da quella predefinita, verrà richiesto di individuare la posizione del file sul disco.

### Selezione dei file di origine e di destinazione

In questo esempio, il file di origine **24 hours of Lemans.avi** è stato selezionato come video di origine. Sul margine inferiore della finestra sono riportate le caratteristiche originali (larghezza 720, altezza 576, frequenza di fotogramma 24). Quindi, è necessario indicare la destinazione (Set Destination file, Imposta file di destinazione) della nuova versione ricodificata del file, evitando di sovrascrivere su quella originale. Assegnare un nuovo nome descrittivo, come illustrato in alto **Lemans.avi**. Accertarsi di aggiungere l'estensione **.avi**.

### Modifica delle impostazioni



In seguito, è possibile modificare i parametri (Change Settings, Modifica impostazioni) dell'encoder per regolare il livello di qualità dell'immagine finale. Come per la musica MP3, più elevata è la velocità di trasferimento, migliore è la qualità della musica o, in questo caso, dei video. Tuttavia, ciò occupa più spazio sull'unità disco. Un'impostazione di 900 kbps è un valore che garantisce una buona resa dell'immagine sul televisore. Per ottenere una qualità simile a quella dei DVD, impostarla su 1200 kbps.

35

### Destinazione e priorità

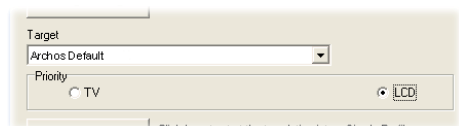

dall'AV 500. Di conseguenza, il programma MPEG-4 Translator dovrà ridurre la risoluzione. Se si sceglie **LCD** si ottiene un formato video finale ottimale per la visione con lo schermo LCD incorporato. Se si sceglie l'opzione **TV** il filmato avrà la maggiore frequenza di immagini possibile. È anche possibile visualizzare le dimensioni e la frequenza di immagini controllando nei parametri **Video Image Size : Destination** (Dimensioni immagini video: Destinazione). Quando si sceglie **TV**, l'uscita sarà ottimizzata per il televisore e non per lo schermo incorporato.

### Start (Avvio)

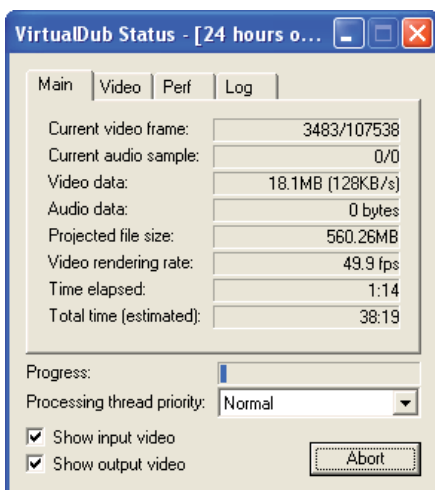

Fare clic su Start (Avvio) e il programma richiamerà Virtual Dub per avviare l'elaborazione del video. A seconda della potenza e della velocità del computer, quest'operazione potrebbe richiedere un lasso di tempo pari alla durata del video (un video lungo 60 minuti viene ricodificato in circa 60 minuti) o molto di più. Come mostrato a sinistra, una barra di stato indica il progresso compiuto nella fase elaborativa. Un pulsante Start disabilitato, può essere dovuto a due motivi: 1) Il file di origine non è un vero file AVI. Anche se il nome del file termina con **.avi**, i dati interni del file non corrispondono effettivamente al formato AVI.2) Il programma Virtual Dub non è stato individuato all'avvio di MPEG-4 Translator. Chiudere il programma, riavviarlo e assicurarsi che Virtual Dub venga individuato.

36

## 10 MUSICA – Riproduzione di file musicali



Quando si fa clic sull'icona musicale nella schermata principale, si passa direttamente a ARCLibrary. Da qui è possibile scegliere se ricercare brani musicali dal file system (Browse hard drive – Sfoglia disco rigido) oppure dalle caratteristiche musicali (album, artista, titolo, genere, anno). Utilizzare i pulsanti direzionali SINISTRA, DESTRA, SU e GIÙ per trovare uno degli esempi musicali preinstallati, quindi fare clic su PLAY. Se all'inizio l'unità non emette alcun suono, accertarsi di avere regolato il controllo del volume sul cavo delle cuffie.



### Visualizzazione - riproduzione di file musicali

1. Directory corrente
2. Modalità di riproduzione: una direzione
3. Stato: riproduzione
4. Livello batteria
5. Volume (max:99)
6. Titolo del brano\* o nome file
7. Cartella Artist\* o principale
8. Cartella Album\* o corrente
9. Brano successivo da riprodurre
10. Posizione relativa nel brano
11. Tempo residuo trascorso, rimanente e totale
12. Ora
13. Immagine album\*
14. Formato file e informazioni sulla registrazione
15. Indicatori del livello del volume

\*Se il file contiene questi dati di tag



37

### 10.1 Controllo pulsanti

- |        |   |
|--------|---|
| Vol +  | Aumentare il volume   |
| HSA    | Avanzamento alta velocità   |
| FF     | <b>Fare clic una volta:</b> viene riprodotto il brano precedente nella cartella o nell'elenco di riproduzione (durante i primi 10 secondi del brano) oppure si passa all'inizio del brano.<br><b>Tenere premuto:</b> riavvolgimento rapido del brano. |
| RW     | <b>Fare clic una volta:</b> viene riprodotto il brano successivo nella cartella o nell'elenco di riproduzione.<br><b>Tenere premuto:</b> avvolgimento rapido del brano.   |
| HSR    | Indietro ad alta velocità   |
| Vol. - | Abbassa il volume   |
| o      | Riproduce/mette in pausa/riprende   |
| X      | Interrompe brano  |

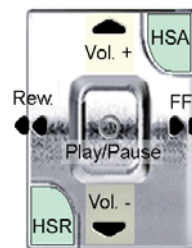

Per bloccare i pulsanti dell'AV 500, selezionare l'icona di azione del blocco sulla schermata principale e premere il pulsante Select (Seleziona).





L'AV 500 visualizzerà l'icona "bloccata" nell'angolo in alto a sinistra della schermata. Premere di nuovo il pulsante Select (Seleziona) per sbloccare i pulsanti. Per modificare il volume, è sempre possibile utilizzare i pulsanti Su e Giù.

### 10.2 Icone del pannello LCD







#### Stato

- Interrotto
- A intermittenza durante la riproduzione
- La traccia corrente è in pausa
- Registrazione di una traccia

### Ordine di riproduzione (senza icona)

-  Riproduce una volta
-  Ripete la riproduzione
-  Sposta (a caso) la selezione di brano

### Modalità di riproduzione

-  AV 500 sta riproducendo un elenco di riproduzione
-  **Cartella:** riproduzione di tutti i brani della directory corrente
-  **All (Tutti):** riproduzione di tutti i brani nell'AV 500
-  **Singolo:** riproduzione di un solo brano con successiva interruzione
-  **Coda:** consente di inserire in coda il brano successivo da riprodurre\*
-  **Scansione:** riproduce i primi 10 - 90 secondi di ogni brano\*

\* Per i dettagli vedere la sezione Modalità di riproduzione nel capitolo Impostazioni del presente manuale.

## 10.3 Ricerca attraverso la libreria musicale

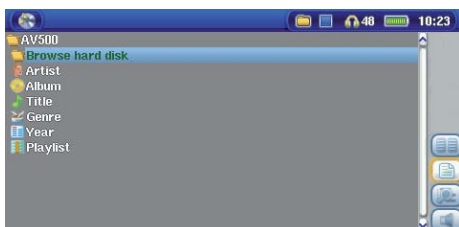

L'ARCLibrary è la libreria musicale dell'AV 500. È un sistema che consente di ordinare la musica per album, artista, titolo del brano e via di seguito. Quando si sincronizzano file musicali dal PC con Windows Media® Player sull'AV 500, l'ARCLibrary viene aggiornata per inserire i nuovi brani aggiunti. Come mostrato in quest'immagine, è possibile selezionare la musica in base ad Artist (Artista), Album, Title (Titolo del brano) Genre (Genere) o Year (Anno).

Tutti i file musicali acquistati contengono 'tag' interne che identificano l'artista, l'album e il titolo del brano. Se i file musicali non contengono tag interne (ad esempio: file formato WAV o file WMA o MP3 senza tag) l'ARCLibrary li colloca nella categoria (**Unknown** – Sconosciuto).

I file audio creati con l'AV 500 da sorgenti analogiche vengono inseriti nell'indice come Artist = (ARCHOS) e Album = (**Registrazioni audio**).

È possibile raggiungere la schermata delle impostazioni PlayMode (Modalità di riproduzione) dall'icona di azione **Setup > PlayMode** (Impostazione > Modalità di riproduzione). La modalità di riproduzione determina il modo in cui viene riprodotta la musica (solo la cartella corrente di brani musicali, tutta la musica, un file e così via). Vedere **Modalità di riproduzione** nella sezione **Impostazioni** per una descrizione del funzionamento di ciascuna voce.





## 10.4 Riproduzione su un impianto stereo

Per riprodurre la musica con il proprio impianto stereo, è possibile collegare le uscite audio dell'alloggiamento di espansione (opzionale - spine rosse e bianche del cavo collegato all'uscita AV) agli ingressi del proprio impianto stereo. È anche possibile utilizzare il cavo AV forniti da viaggio e collegarlo direttamente.

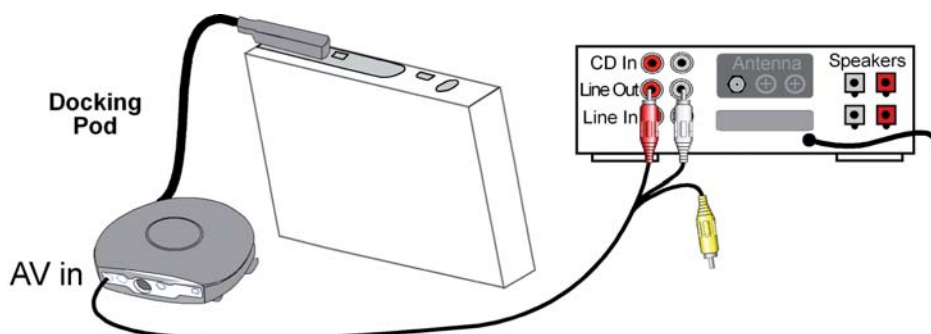

Riproduzione su un impianto stereo con un cavo AV

## 10.5 Impostazione di un segnalibro



Se, mentre si ascolta un brano o si sta effettuando una lunga registrazione, si desidera interrompere per poi riprendere in un altro momento dallo stesso punto, è possibile contrassegnare il punto utilizzando la funzione Bookmark (Segnalibro). Selezionare semplicemente l'icona di azione **Set Bookmark** (Imposta segnalibro). In tal modo nel punto corrente del file audio viene inserito un segnalibro. È possibile impostare un solo segnalibro per file. Quando si visualizza il file nel browser, esso presenterà un segno di spunta giallo sull'icona che indica che il file contiene un segnalibro. Non è possibile inserire segnalibri in più di 16 file. Se ne inseriscono di più, quelli più vecchi saranno cancellati. La prossima volta che viene riprodotto un file audio che contiene un segnalibro, saranno disponibili tre opzioni:

41

**Resume (Riprendi):** La riproduzione riprende dalla posizione del segnalibro.

**Ignore (Ignora):** Il segnalibro rimane, ma la riproduzione comincia dall'inizio.

**Clear (Cancella):** Il segnalibro viene cancellato dal file e la riproduzione comincia dall'inizio.

## 10.6 Funzione Resume (Riprendi)



Quando si avvia l'AV 500, l'icona evidenziata nella schermata principale non è l'icona Browser ma l'icona Resume (Riprendi). Tale icona è evidenziata quando l'AV 500 può riprendere l'ultimo brano audio o file video riprodotto.

## 11 MUSICA – Come inserire la musica nell'AV 500



Il prodotto Archos™ è un apparecchio digitale certificato PlaysForSure™ che implica che ogni volta che si trova musica da acquistare su Internet con questo simbolo, si tratta certamente di musica riproducibile sull'AV 500\*.

L'AV 500 è progettato per funzionare in maniera integrata con Windows Media® Player (WMP) versioni 9 e 10. Il software di Windows Media® Player viene utilizzato per scaricare da Internet contenuti per supporto digitale nel computer e organizzarli. È anche possibile utilizzarlo per sincronizzare (copiare) il contenuto della libreria di Windows Media® Player sul dispositivo Archos™. Vedere il grafico di confronto riportato di seguito per una spiegazione sulle varie funzioni disponibili durante l'esecuzione di Windows Media Player 9 e 10 oppure visitare il sito Web [www.playsforsure.com](http://www.playsforsure.com).

\*Per la sottoscrizione è necessario Windows Media® Player 10.

### 11.1 Sincronizzazione di musica da Windows Media® Player (WMP) all'AV 500



Il pulsante Synchronize (Sincronizza) in Windows Media® Player (WMP) è un pulsante di sincronizzazione unidirezionale. Significa che può aggiungere file musicali, video e foto nell'AV 500 per ottenere lo stesso supporto digitale sull'AV 500 di cui si dispone nella libreria Windows Media® Player. Naturalmente, è possibile sincronizzare solo alcuni brani, video o foto, oppure l'intera libreria. Su WMP10, è possibile fare clic sul pulsante **Set up Sync** (Configura sincronizzazione) nella scheda **Sync** (Sincronizza) e selezionare la casella **Synchronize Device Automatically** (Sincronizza dispositivo automaticamente). Questo è il vantaggio della sincronizzazione automatica di WMP10. Se questa casella è selezionata, ogni volta che si collega l'AV 500 al PC, Windows Media® Player viene avviato automaticamente e verifica se nella libreria sono presenti musica, video o foto nuove, e in caso positivo invia tutto all'AV 500. È possibile inoltre decidere i tipi di supporto da sincronizzare automaticamente quando si collega l'AV 500. Ad esempio, è possibile sincronizzare solo file musicali. D'altra parte, con Windows Media® Player 9, è necessario indicare cosa si intende sincronizzare, poiché WMP9 non è in grado di sincronizzare automaticamente con il semplice collegamento dell'AV 500 al computer.



43

44

*Nota per gli utenti di WMP10: i file aggiunti all'AV 500 da un altro computer o i file registrati da una fonte analogica non possono essere aggiunti sulla libreria di Windows Media® Player quando si collega l'AV 500 al computer. I brani che sono stati aggiunti verranno tuttavia inserirsi nell'elenco della libreria ARC del dispositivo.*

### 11.2 Confronto tra Windows Media Player 10 e Windows Media Player 9

Windows® Media Player 10 è disponibile solo per Windows® XP (Service Pack 1) e per i sistemi operativi più recenti. Vale la pena di passare a Windows® XP (Home/professional) e a Windows® Media Player 10. Di seguito è riportato un elenco dei vantaggi.

#### Funzionalità

Sincronizza automaticamente la libreria WMP su ARCHOS™ AV 500 collegandosi al PC

È possibile sincronizzare la musica di sottoscrizione (servizi 'to go') sull'AV 500

Scollegamento USB (nessuna procedura speciale di smontaggio con freccia verde)

Converte file video\* da riprodurre sull'AV 500 se non sono in formato corretto

Supporta download di file video protetti da Internet

#### WMP9

#### WMP10

no\*

sì

no

sì

no

sì

no

sì

no

sì

Contenuto audio PlaysForSure™



\* Utilizzare la funzione di sincronizzazione manuale WMP9 per copiare la musica acquistata sull'AV 500.

\*\* Microsoft si riserva il diritto di limitare i formati video convertiti con WMP10.



### 11.3 Trasferimento della raccolta CD sull'AV 500

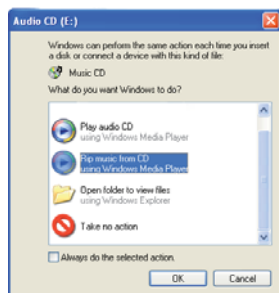

La procedura di trasferimento della musica da un CD in file musicali per l'AV 500 viene denominata 'ripping', ovvero copia. Si tratta di una procedura di ricodifica, il formato CDA (CD Audio) viene convertito in formato WMA o MP3 che è possibile leggere con l'AV 500. Esistono molti programmi di ripping musicale in commercio, ma ARCHOS™ raccomanda di utilizzare Windows Media® Player. Quando si inserisce nel computer un CD musicale, Windows® chiede se l'utente intende copiarlo. A seconda della potenza del computer, per copiare un CD da 60 minuti sono necessari da 10 a 60 minuti. Una volta eseguita tale operazione, l'album diventa parte della libreria musicale dell'utente. Collegare l'AV 500 al computer con il cavo USB fornito. Quindi, selezionare la scheda Sync (Sincronizza) e avviare la sincronizzazione dell'album sull'AV 500 con Windows Media® Player. L'album viene trasferito sull'AV 500.

*Nota: alcuni CD musicali dispongono di un sistema speciale di protezione contro la copia che non consente a Windows Media® Player di creare file musicali.*

### 11.4 Installazione di Windows Media® Player 9 (WMP9)

Se si dispone di Windows® ME o Windows® 2000, è possibile utilizzare Windows Media® Player 9. È possibile visitare il sito Web Microsoft® per scaricare la versione più aggiornata oppure installare la versione che si trova sull'AV 500 nella cartella/Data/PC Installation.

### 11.5 Installazione di Windows Media® Player 10 (WMP10)

È necessario eseguire Windows® XP (Service Pack 1 o superiore) per poter installare Windows Media® Player 10. Visitare il sito Web Microsoft® [www.playsforsure.com](http://www.playsforsure.com) e scaricare e installare la versione più aggiornata.

45

46

## 12 MUSICA – Elenchi di riproduzione

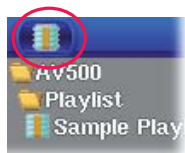

Un elenco di riproduzione contiene brani che l'AV 500 esegue automaticamente l'uno dopo l'altro. L'AV 500 carica nella memoria interna un elenco di riproduzione alla volta. Si ha la possibilità di creare nuovi elenchi di riproduzione, aggiungerli o eliminarne brani oppure salvare la sequenza da utilizzare successivamente. Non ci sono limiti al numero di elenchi di riproduzione che è possibile salvare sul disco rigido dell'AV 500. Gli elenchi di riproduzione vengono indicati con un'icona particolare (icona cerchiata a sinistra).

### 12.1 Ascolto di un elenco di riproduzione



Per eseguire un elenco, scorrere l'elenco stesso, ad esempio 'Sample Playlist' (Elenco di riproduzione campione) illustrato a sinistra e fare clic su PLAY o. L'elenco dei brani verrà caricato nella memoria interna dell'AV 500 e i brani verranno visualizzati in un pannello a parte.

Fare clic su PLAY o e i brani verranno riprodotti nell'ordine illustrato.

Per una riproduzione casuale dei brani musicali, fare clic sull'icona di azione **Manage Playlist** (Gestione degli elenchi di riproduzione) quindi scegliere **Shuffle** (Riproduzione casuale). Se si elimina un elenco di riproduzione dall'AV 500, si elimina l'elenco e non la musica contenuta.

### 12.1 Creazione di un elenco di riproduzione

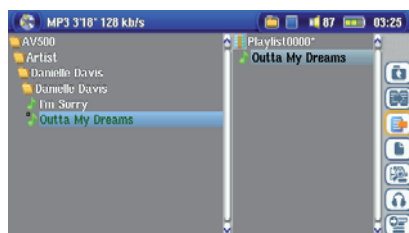

Per creare un elenco di riproduzione, selezionare l'icona di azione **Open Playlist** (Apri elenco di riproduzione) mentre si è nel browser Music. Si apre un secondo pannello sul lato destro per visualizzare il contenuto dell'elenco di riproduzione. Ora è possibile aggiungere brani all'elenco di riproduzione corrente. Nel pannello sinistro, posizionare i brani che si desidera aggiungere all'elenco di riproduzione. Una volta evidenziato un brano, fare clic sul pulsante destro o Enter (Invio), oppure selezionare l'icona di azione. A questo punto, accanto all'icona musicale apparirà un contrassegno a conferma dell'avvenuta operazione. Continuare la ricerca

46

e aggiungere tutti i brani desiderati. È possibile selezionare i pulsanti di azione **Add** (Aggiungi) o **Insert** (Inserisci) dopo aver evidenziato una cartella, un artista o un album. Tutti i contenuti della cartella, dell'artista o dell'album verranno aggiunti o inseriti prima del brano selezionato nell'elenco di riproduzione corrente.

È possibile passare tra browser ed elenco di riproduzione selezionando i pulsanti di **messa a fuoco**. Un elenco di riproduzione può contenere al massimo 5000 brani. Si consiglia di salvare gli elenchi di riproduzione creati.



### 12.3 Salvataggio di un elenco di riproduzione



Ogni volta che si crea un elenco di riproduzione, si consiglia di salvarlo in una cartella separata denominata **Playlists** (Elenchi di riproduzione). Questi elenchi occupano poco spazio sul disco rigido e, se denominati correttamente, forniscono un facile accesso ai brani preferiti. Passare a Playlist (Elenco di riproduzione) selezionando **Music** (Musica) dal menu principale, quindi selezionare l'icona di azione del pannello **Open Playlist** (Apri elenco di riproduzione). Verranno visualizzati i brani nell'elenco di riproduzione. Utilizzare il pulsante di azione per mettere a fuoco sul pannello di destra, quindi selezionare l'icona di azione **Manage Playlists** (Gestione elenchi di riproduzione) e selezionare **Save** (Salva). **ATTENZIONE:** controllare che nel pannello a sinistra sia visualizzata la cartella dell'**elenco di riproduzione**, perché sarà lì che l'AV 500 lo salverà.

<b>Save (Salva)</b>	Salva l'elenco di riproduzione corrente nel pannello <b>Playlists</b> o nel pannello aperto nella finestra a sinistra. Un * dopo il nome dell'elenco di riproduzione indica che non è stato salvato.
<b>Close (Chiudi)</b>	Cancella l'elenco di riproduzione e chiude il pannello dell'elenco di riproduzione.
<b>Rename (Rinomina)</b>	Rinomina l'elenco di riproduzione corrente.
<b>Clear (Cancella)</b>	Cancella il contenuto dell'elenco di riproduzione corrente.
<b>Shuffle (Riproduzione casuale)</b>	Cambia a caso l'ordine dei brani nell'elenco di riproduzione corrente.

47

Sono disponibili anche le seguenti icone di azione dell'elenco di riproduzione

<b>Icona: Remove Track (Rimuovi brano)</b>	Elimina il brano evidenziato dall'elenco di riproduzione. Il brano non viene eliminato dal disco rigido, ma solo dall'elenco di riproduzione corrente.
<b>Icona: Move track (Sposta brano)</b>	Consente di modificare la posizione in elenco del brano evidenziato. Fare clic su <b>Move</b> quindi sulle frecce SU o GIÙ per spostare il brano più in alto o più in basso all'interno dell'elenco. Al termine, fare clic su OK.

**Importante: una volta salvato un elenco di riproduzione, è importante non spostare o rinominare i file musicali effettivi, poiché l'elenco di riproduzione effettua la ricerca nel percorso del file originale. Se i file musicali vengono spostati in una cartella diversa, sarà necessario ricreare l'elenco di riproduzione.**

### 12.4 Aggiunta di brani a un elenco di riproduzione durante l'ascolto di musica

Questa operazione può essere effettuata solo se si apre la cartella Music utilizzando l'icona **Music** e non il browser generale. Per aggiungere il brano che si sta ascoltando o un altro brano all'elenco di riproduzione corrente, attenersi alla seguente procedura:

- Durante l'esecuzione del brano, selezionare **Playlist Editor** (Editor dell'elenco di riproduzione). Si aprirà una nuova finestra con due pannelli, i contenuti del disco rigido sulla sinistra e l'elenco di riproduzione sulla destra.
- Selezionare la **messa a fuoco** sull'icona di azione del pannello a sinistra e passare al browser del disco rigido.
- Selezionare il brano o la cartella di brani da aggiungere e fare clic su **PLAY** o sull'icona di azione **Add to Playlist** (Aggiungi all'elenco di riproduzione).
- Fare clic su **ESC** per ritornare nella schermata di riproduzione. Ricordarsi di salvare le modifiche prima di chiudere l'elenco di riproduzione.

## 13 MUSICA – Registrazione di brani musicali

Con la serie AV 500, non è necessario un computer per creare file musicali. È in grado di registrare da qualunque sorgente analogica standard (ad esempio, impianto HiFi, mini HiFi, lettore CD, ecc) in un formato .WAV Windows® standard, PCM (non compresso) o ADPCM (compressato).

### 13.1 Collegamento dei cavi per la registrazione audio

Se si utilizza l'alloggiamento di espansione per TV, sarà necessario collegare i connettori rosso e bianco dei cavi di **ingresso AV** all'uscita dell'impianto Hifi o di qualsiasi altro apparecchio audio (opzionale) da cui si sta eseguendo la registrazione.

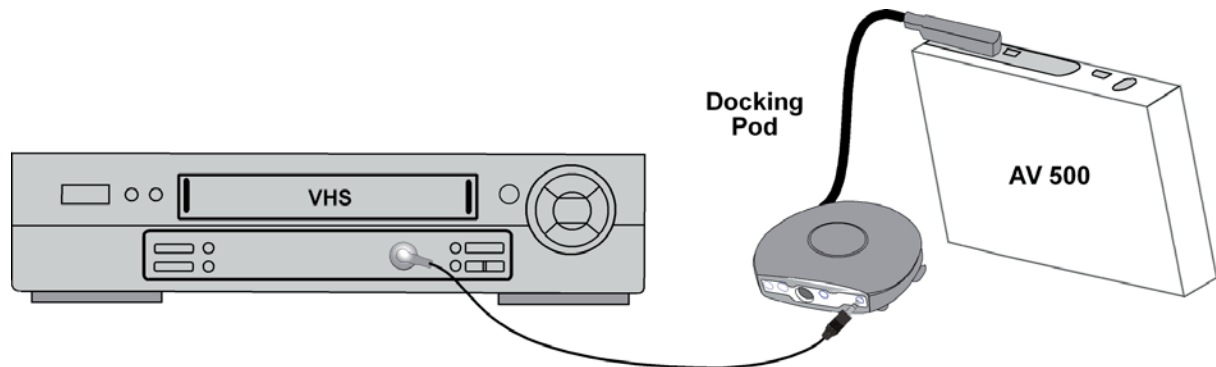

49

50

Se si utilizza l'adattatore a connessione multipla (opzionale - acquistabile tramite il sito Web ARCHOS - [www.archos.com](http://www.archos.com)) e un cavo AV, è necessario collegare il cavo AV all'ingresso AV dell'adattatore e poi collegare l'adattatore all'AV 500.

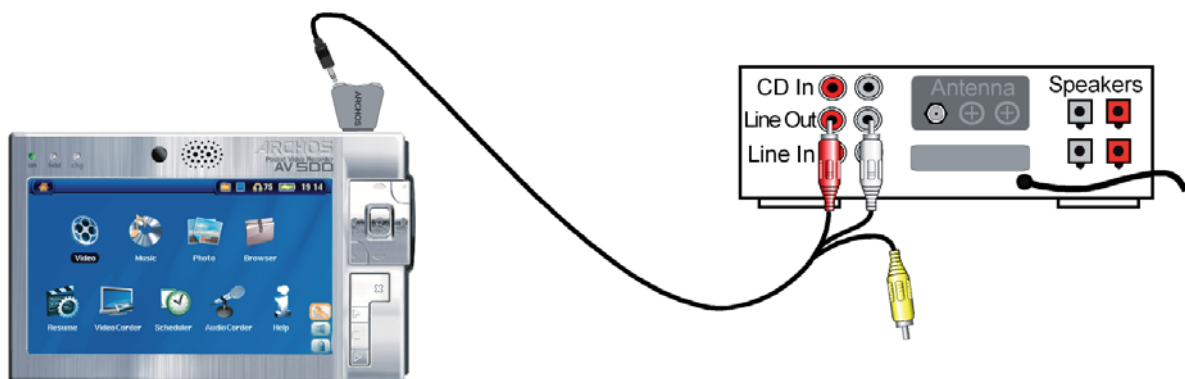

50

## 13.2 Procedura di registrazione

Prima che inizi l'effettiva registrazione audio, viene visualizzata una schermata di pre-registrazione che consente di regolare le impostazioni di registrazione.



1. Dalla schermata principale, selezionare **AudioCorder**, quindi fare clic su Enter (Invio).

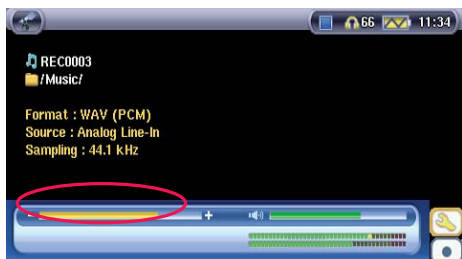

2. Nella schermata che precede la registrazione, regolare il livello di registrazione\* facendo clic sui pulsanti destro e sinistro. Fare clic sull'icona di azione di registrazione (oppure sul pulsante Enter) per avviare la registrazione. Attenzione, la prima registrazione richiede la regolazione delle **impostazioni**.

\* È opportuno effettuare delle registrazioni di prova per poter definire il livello di registrazione che produce la migliore qualità audio. Non lasciatevi ingannare dal volume delle cuffie che è possibile regolare indipendentemente con i pulsanti su/giù.

51

52



3. Fare clic sull'icona di azione **Settings** (Impostazioni) per visualizzare la schermata dei parametri di registrazione come illustrato in alto.



4. Una volta premuto l'icona di azione **Record** (Registrazione) (oppure il pulsante Enter), è possibile interrompere la registrazione facendo clic sull'icona di azione Pause (Pausa) (oppure il pulsante Enter) e quindi fermare la registrazione facendo clic sul pulsante STOP.

È possibile registrare da una qualsiasi sorgente audio sull'AV 500. Accertarsi che la sorgente audio fornisca un livello di linea e non un segnale amplificato (se si utilizza il segnale di uscita delle cuffie dell'apparecchio audio, è sufficiente abbassare il volume del lettore). Un segnale che è troppo amplificato comporta una registrazione estremamente distorta.

### Microfono

Il microfono interno si trova sulla parte superiore di AV 500. Accertarsi di aver selezionato **Microphone** (Microfono) come sorgente di ingresso nella schermata di configurazione che precede la registrazione. Il livello di registrazione del microfono è preimpostato.

### Registrazione incrementale



Durante la registrazione, verrà visualizzata l'icona di azione della registrazione incrementale. Questo consente di effettuare registrazioni incrementali, ovvero l'interruzione della registrazione corrente immediatamente seguita da una nuova. Alla registrazione successiva verrà aggiunto un numero incrementale accanto al nome. Pertanto, se si creano più registrazioni incrementali, si potrebbero avere ad esempio nomi di file quali REC0000\_01, REC0000\_02, ecc. Questo sistema è adatto per le registrazioni da audiocassette o dischi in vinile. È possibile premere quest'icona durante l'intervallo di tempo vuoto tra un brano e un altro. In questo modo, ciascun brano del disco in vinile o dell'audiocassetta verrà inserito in un solo file musicali.

### 13.3 Posizione delle registrazioni salvate

La posizione predefinita per le registrazioni audio è la cartella **Music**. Questa può essere modificata. Ad esempio, si fa clic sull'icona Music (Musica) nel menu principale e si sceglie **Browse Hard Drive** (Sfoggia disco rigido). Si noti che c'è l'icona di azione **Launch Audiocorder** (Avvia Audiocorder). Ogni volta che si utilizza questo pulsante per avviare l'applicazione Audiocorder invece del pulsante AudioCorder nel menu principale, la posizione di registrazione predefinita viene impostata nella cartella corrente. Ad esempio, ipotizzando che si dispone di una cartella denominata */Music/Vinyls/Soul*. Se si seleziona questa cartella e poi si esegue una registrazione utilizzando l'icona di azione, la posizione di registrazione predefinita viene impostata in questa cartella. A questo punto, tutte le registrazioni effettuate con l'icona Audiocorder verranno salvate nella cartella */Music/Vinyls/Soul*.

### 13.4 Modifica dell'audio

È possibile modificare i file audio (solo registrazioni analogiche effettuate con l'icona AudioCorder) eliminando le sezioni che non si desidera includere. Se si desidera modificare una registrazione audio, è possibile tagliare il file fino alla parte precisa che si ha intenzione di salvare. Nell'esempio in basso, è stata registrata una conferenza della durata di 33 minuti e 22 secondi. Si desidera salvarne solo una particolare sezione compresa tra i 12 minuti e 15 secondi e i 21 minuti e 5 secondi. Nella figura seguente è illustrata la situazione.

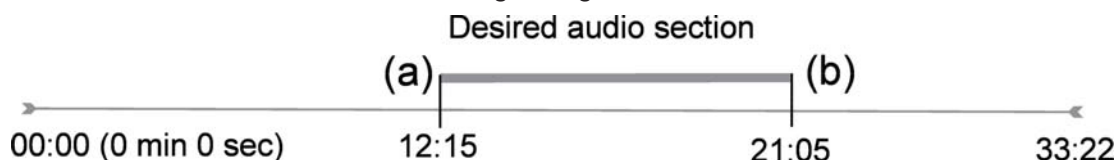

53

54

Per conservare solo questa sezione (prelevandola), è necessario:

- Posizionare questo file mediante **Browse hard disk** (Sfoggia disco rigido) nell'applicazione Music.
- Dalle icone di azione, selezionare l'icona di azione **File Management** (Gestione dei file) e selezionare **Edit** (Modifica).
- Nella modalità di modifica, impostare il **punto di inizio del taglio** (nell'esempio 12:15). Questo rimuoverà la parte del file PRECEDENTE al segmento desiderato.
- A questo punto impostare il **punto di fine del taglio** (nell'esempio 21:05). Si noti: poiché si è tagliata parte del file, a questo punto questa posizione arriverà prima nel file).
- Convalidare e salvare la modifica. Il file verrà salvato con la parola "edit" (modifica) aggiunta al nome del file nella stessa cartella dell'originale.
- Se si desidera salvare le modifiche effettuate, fare clic sul pulsante STOP/ESC e selezionare OK.

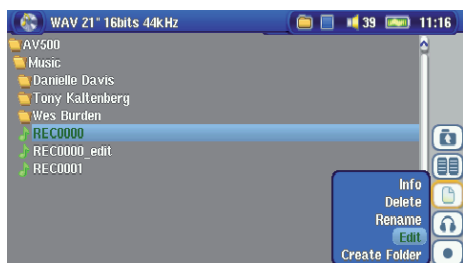

Evidenziare il file da modificare e selezionare l'icona di azione **File Management** (Gestione dei file). Scegliere **Edit** (Modifica). Solo per i file creati con la funzione di registrazione dell'AV 500 sarà disponibile la voce **Edit** nel menu File. Non è possibile modificare i file creati da CD o scaricati. Una volta attivata la modalità di modifica, il file audio viene riprodotto in un ciclo continuo in modo da consentire di sentire le modifiche mentre le si apporta.

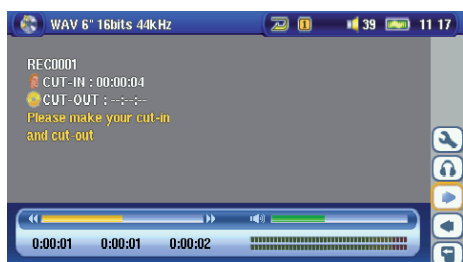

Utilizzare i pulsanti di avvolgimento e riavvolgimento rapido (pulsanti destro/sinistro) per individuare i punti di inizio e fine del nuovo file. Si tratta dei punti **Cut-IN** (inizio taglio) e **Cut-OUT** (fine taglio). Al termine dell'impostazione di questi punti, è possibile salvare le modifiche. In questo esempio, viene creato un nuovo file denominato **REC0001\_Edit**. Il file originale rimane inalterato. Si può notare che i minuti di Cut-IN e Cut-OUT sono indicati proprio sotto il nome del file.

54



## 14 MUSICA – Uso di iTunes™ con l'AV 500

Il modo più facile per trasferire file musicali da un Macintosh® all'AV 500 è utilizzare Macintosh® Finder™ per trascinare i file da e verso Macintosh®. Tuttavia, per gli utenti del Macintosh® che desiderano utilizzare l'AV 500 con iTunes®, ARCHOS™ ha sviluppato uno speciale plug-in i-Tunes®. Si trova nella cartella **/Data/i-Tunes Plug-in** sul disco rigido dell'AV 500 o sul sito Web della Archos. In questa cartella si trova un plug-in per Mac OS 9.x e un'altra cartella per Mac OS 10.x. C'è anche un'immagine JPEG che illustra dove copiare il plug-in. Una volta eseguita tale operazione, iTunes™ rileverà l'AV 500 come periferica. Ricordarsi delle seguenti informazioni:

### Attenzione:

l'AV 500 deve essere impostato sulla modalità "Hard drive" (Disco rigido). Per effettuare tale operazione, consultare la sezione Impostazioni di Sistema, capitolo Impostazioni o capitolo Collegamento/Scollegamento dell'AV 500 al/dal PC.

- 1) La musica acquistata al negozio online di Apple è protetta contro la copia grazie a un sistema di crittografia proprietario. Il dispositivo ARCHOS non è in grado di riprodurre musica o file acquistati in formato ACC eventualmente creato, ma può riprodurre file di formato MP3 senza problemi.
- 2) Quando si creano elenchi di riproduzione con iTunes® (è possibile creare elenchi solo dei brani copiati sull'AV 500), Macintosh® li salverà nella directory principale dell'AV 500. Non li salverà nella directory degli elenchi di riproduzione dell'AV 500. Sarebbe meglio utilizzare lo stesso AV 500 per creare gli elenchi di riproduzione e quindi salvarli nella cartella degli elenchi di riproduzione (vedere la sezione **Creazione di un elenco di riproduzione** nel capitolo **Musica - Elenchi di riproduzione**).
- 3) Quando si trascinano i file MP3 dall'archivio iTunes™ sull'AV 500, il programma i-Tunes® controllerà le informazioni sulle tag ID3 del file MP3 e creerà una cartella nella directory principale dell'AV 500 utilizzando il nome dell'artista come nome della cartella. Quindi utilizzerà la tag ID3 del nome dell'album per creare una sottocartella che verrà denominata come l'album. Infine, prenderà lo stesso brano MP3 e lo inserirà nella sottocartella dell'album. Pertanto, anche se questa è una struttura chiara di artisti e album, iTunes® non segue la convenzione dell'AV 500 di archiviare la musica prima nella cartella **Music**.

55

56

## 15 FOTO – Visualizzazione di foto



La serie AV 500 supporta la visualizzazione dei formati immagine JPEG (.jpg) e Bitmap (.bmp). Le immagini JPEG progressive non sono supportate. L'AV 500 ridimensionerà l'immagine in modo che si adatti allo schermo incorporato o di un televisore, se si sceglie questa opzione di uscita. Quando si è nella modalità Photo, ciò significa che solo file del tipo JPEG o BMP saranno visibili nella directory. Altri tipi di file non saranno visibili. Le tre immagini sulla destra sono anteprime del file evidenziato (al centro) e delle immagini precedente e successiva al file evidenziato.

### 15.1 Visualizzazione di foto

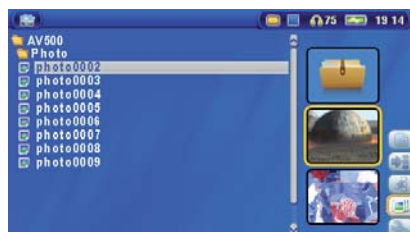

Quando si fa clic su Enter o (Invio) su un file di immagine evidenziato, l'AV 500 visualizzerà l'immagine in modalità a schermo intero. Visualizzata a schermo intero, è possibile ruotarla, ingrandirla o impostarla come sfondo di AV 500 con la funzione **Save as Wallpaper** (Salva come sfondo) nell'icona di azione **File Management** (Gestione dei file).



immagine 1 x 1

immagini 2 x 2  
(Zoom out 1x)immagini 3 x 3  
(Zoom out 2x)



Ruota l'immagine di 90° a sinistra

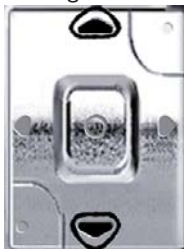

Ruota l'immagine di 90° a destra



Visualizzazione foto precedente/successiva

- Spostare il menu dell'icona di azione per selezionare l'opzione di immagine.
- Selezionare l'icona di azione **Zoom in/out** per modificare il numero di foto nell'anteprima.

### Ingrandimento di foto

Dopo aver visualizzato l'immagine a schermo intero, selezionando l'icona di azione Zoom in si ingrandirà l'immagine fino a due livelli. Ciascun clic successivo ingrandisce l'immagine di un livello. Con i pulsanti direzionali è possibile spostare l'immagine sullo schermo per visualizzare l'area ingrandita. I piccoli segni di addizione + in basso a sinistra nella schermata indicano il livello di ingrandimento, + oppure ++. Fare clic su STOP/ESC per tornare a una visualizzazione non ingrandita.

57

## 15.2 Visualizzazione di una presentazione di diapositive

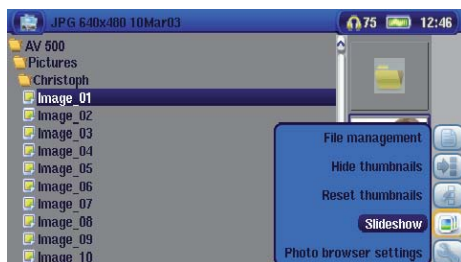

Facendo clic sull'icona di azione **Play a Slideshow** (Riproduci una presentazione di diapositive), l'AV 500 presenta ciascuna immagine nella cartella corrente per un determinato periodo di tempo, quindi passa all'immagine successiva. È possibile impostare il periodo di tempo di visualizzazione di ciascuna immagine nella schermata nell'icona di azione **Photo Browser Settings > Picture Pause** (Impostazioni del browser delle foto > Fermoimmagine). Questo parametro rappresenta il numero di secondi di visualizzazione dell'immagine sullo schermo.

## 15.3 Trasferimento di foto sull'AV 500

L'AV 500 è fornito di una porta host USB. Questa porta, insieme al cavo dell'adattatore host USB consentirà di collegare dispositivi USB Mass Storage Class (MSC) all'AV 500 e trasferire file da quel dispositivo all'AV 500. Molte fotocamere prodotte oggi sono apparecchi di tipo MSC. Così spesso è possibile collegare la porta host USB della fotocamera AV 500 e copiare le foto con il browser ARCHOS. Se non si dispone di una fotocamera del tipo MSC, è possibile utilizzare un lettore di memory card USB e collegarlo alla porta host USB dell'AV 500 (mediante il cavo dell'adattatore host USB). Infine, se nessuna di queste soluzioni è disponibile, è sempre possibile copiare le foto sul computer per poi ricopiarle dal computer all'AV 500 collegato.

### 3 metodi per copiare le foto sull'AV 500

- 1) Collegare la fotocamera per archiviazione di massa su PC alla porta host USB (mediante cavo dell'adattatore host USB).
- 2) Utilizzare un lettore di memory card USB singolo con il cavo dell'adattatore host USB.
- 3) Copiare foto sul proprio computer e quindi copiare (o sincronizzare con Windows Media® Player 10) sull'AV 500.





Una volta collegato un dispositivo del tipo MSC nella porta host USB (mediante il cavo dell'adattatore host), il pannello di sinistra del browser visualizzerà i contenuti del dispositivo USB esterno e il pannello di destra visualizzerà i contenuti del disco rigido dell'AV 500. Selezionare il pannello in cui sono contenute le fotografie (in questo esempio /DCIM/113CANON). Passare al pannello (azione) a destra e selezionare la cartella in cui si desidera salvare le fotografie (è anche possibile, se necessario, creare una nuova cartella selezionando l'icona di azione corrispondente). Vedere le immagini della schermata.

#### Metodo 1



Le photo dalla camera sono indicate sulla sinistra, e l'hard disk del tuo AV 500 sulla destra.

Sposta nella parte destra e scegli la cartella di destinazione

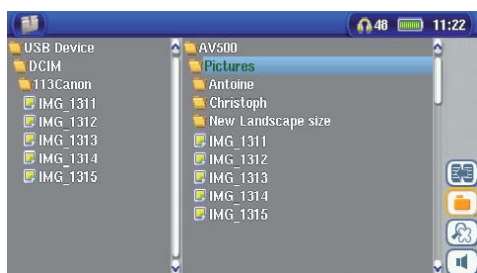

Adesso ritorna nella parte sinistra usando il comando **Select left pane** dell'icona Action e scegli il comando **Copy all files** sempre nell'icona di azione. I tuoi files verranno copiati nel tuo AV 500, nella cartella nella parte destra.

Puoi adesso scollegare la camera dal AV 500.

59

60

## 16 BROWSER – Uso del browser



Il browser è utilizzato per esplorare il file system nell'AV 500. Il file system è FAT32, lo stesso tipo presente sui computer con sistema operativo Windows®, un sistema gerarchico che include cartelle e sottocartelle. Siccome verranno inseriti centinaia di file sull'AV 500, SI CONSIGLIA CALDAMENTE di mantenere una struttura di file ben organizzata. In caso contrario, la ricerca dei file potrebbe risultare più lunga del tempo dedicato all'effettivo intrattenimento. La ARCHOS™ raccomanda di mantenere le cartelle create in fabbrica: Data, Music, Playlists, Video e Pictures (Dati, Musica, Elenchi di riproduzione, Video e Immagini).



Le cartelle **Music**, **Pictures** e **Video** sono cartelle che si distinguono dalle altre perché dispongono di icone utilizzabili dall'utente per il collegamento diretto. Se le cartelle vengono eliminate o rinominate, si ritorna al livello principale (livello superiore) della gerarchia della directory.

## 16.1 Esplorazione della struttura di directory

Per esplorare la struttura delle directory, utilizzare:



Enter (Invio): apre la cartella evidenziata (directory) o riproduce il file evidenziato.

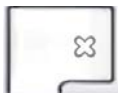

ESC/STOP: ritorna al menu di principale.



Spostare il cursore verso l'alto o il basso per spostarsi al file o alla cartella precedente o successiva.



DESTRA: apre la cartella correntemente evidenziata.

SINISTRA: torna indietro di un livello nella gerarchia della directory. Equivale a quanto detto sopra. Esempio: va dalla cartella AV 500/Music/Wes Burden/ a AV 500/Music.



61

62

## 16.2 Operazioni sui file e sulle cartelle

La posizione nel sistema di cartelle determinerà la disponibilità o meno delle opzioni di gestione di file e cartelle. Dal menu principale, fare clic su Browser. I file che l'AV 500 non può riprodurre saranno preceduti dall'icona del tipo di file sconosciuto.

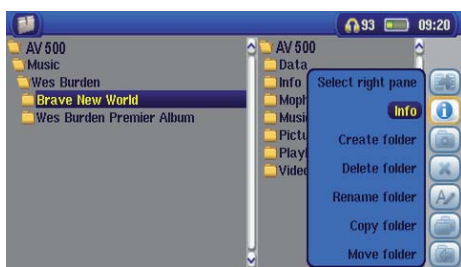

Operazioni sulle cartelle

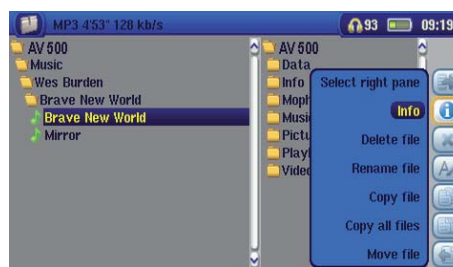

Operazioni sui file

### Info

Visualizza informazioni sul file come la durata del brano, la durata del video, le dimensioni della foto, il numero di kilobyte utilizzati dello spazio su disco rigido, la data di creazione del file, ecc.

### Create (Crea)

Consente di creare una nuova cartella nella corrente cartella.

### Delete (Elimina)

Elimina un file in maniera permanente dall'AV 500 (prima che venga eliminato, verrà visualizzato il messaggio "Delete file: xxxxx ?"). Utilizzare i pulsanti di azione per rispondere Sì o No. Per la cartella, eliminerà l'intero contenuto della cartella. Richiederà: "Delete folder: xxxxx and all files therein?" (Eliminare cartella: xxxxx e il relativo contenuto?). Utilizzare i pulsanti di azione per rispondere sì o no.

### Rename (Rinomina)

Modifica il nome di un file o di una cartella. Verrà visualizzata la tastiera virtuale (vedere la sezione **Tastiera virtuale**, nel **capitolo Browser**) per inserire il nuovo nome per il file o la cartella.

### Create (Crea)

Consente di creare una nuova cartella nel livello corrente della directory. Verrà visualizzata la tastiera virtuale (vedere la sezione **Tastiera virtuale**, nel **capitolo Browser**) per inserire il nuovo nome per la cartella.

62

### Copia e spostamento di file e cartelle

Grazie all'esclusivo sistema a doppio browser della Archos, è possibile copiare o spostare i file da una posizione della struttura di file a un'altra (al massimo 1000 file per cartella). Il doppio browser è utilizzabile in modalità:

#### Photo View (Visualizzazione foto)

Il pannello a sinistra corrisponde al dispositivo USB collegato (ad esempio: fotocamera digitale o disco rigido) e il pannello di destra corrisponde ai contenuti del disco rigido dell'AV 500.

#### Music View (Visualizzazione musica)

Il browser a sinistra rappresenta i contenuti del disco rigido dell'AV 500 e il browser destro l'elenco di riproduzione.

#### Browser View (Visualizzazione browser)

Due pannelli per sfogliare due parti diverse del disco rigido dell'AV 500.



Inoltre, in tale modalità, è possibile passare da un pannello all'altro mediante la **messa a fuoco sull'icona di azione del pannello a sinistra/destra**. Il pannello con il file o la cartella evidenziati dal cursore rappresenta l'origine della copia. La cartella di destinazione quindi sarà l'altro pannello. Ad esempio, per copiare il file **Project info.doc** dalla cartella **AV 500/Data/Files from Work** alla cartella **AV 500/Data/Completed projects**, è necessario iniziare dalla modalità browser della schermata principale.

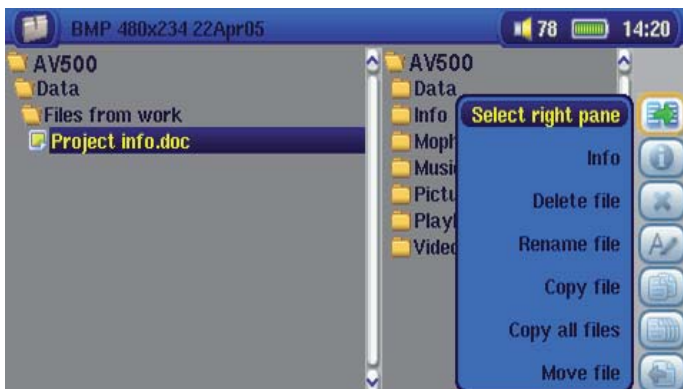

1) Utilizzando i pulsanti di azione, spostarsi sul pannello destro.

63

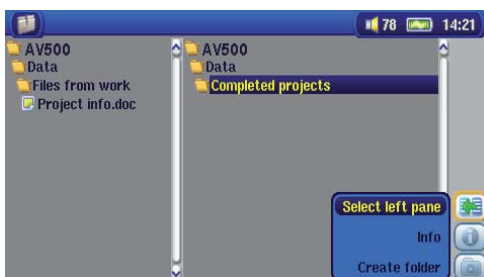

2) Nel pannello destro, localizzare la cartella di destinazione. Quindi, tornare al pannello sinistro.

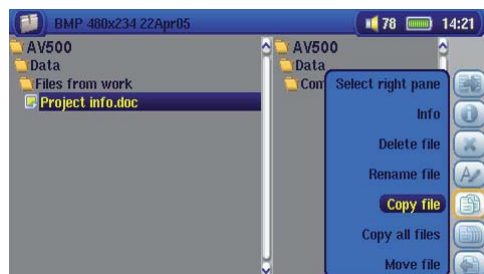

3) Evidenziare il file da copiare e selezionare l'icona di azione **Copy file** (Copia file).



4) Il file selezionato sarà copiato nella cartella di destinazione.

64

### 16.3 Utilizzo della tastiera virtuale

Si raccomanda di creare le cartelle e rinominare i file o le cartelle dal computer quando è connesso all'AV 500. La tastiera del computer è molto più facile da utilizzare. Tuttavia, a volte quando non si è vicini al computer e si necessita di immettere del testo direttamente con l'AV 500 (ad esempio, rinominando un file o creando una nuova cartella). Pertanto, viene visualizzata la tastiera virtuale.

Il nuovo testo che si sta digitando.

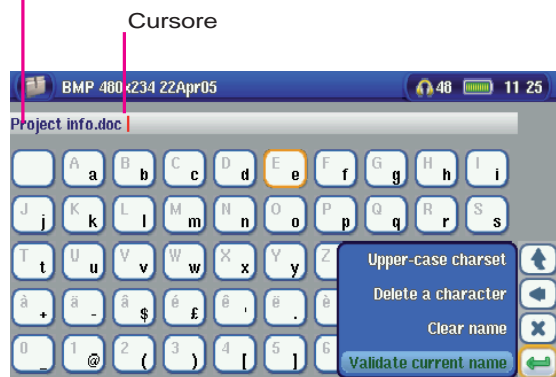

Premere ENTER (Invio) per inserire il tasto/lettera evidenziata.

Alterna tra modalità maiuscola e minuscola sulla tastiera.

Pulsante Backspace (Cancellazione)

Cancella il testo immesso

Conferma per utilizzare il testo immesso.

Tenere premuti i pulsanti sinistro o destro per spostare il cursore nella riga di immissione.

## 17 Collegamento/scollegamento\* dell'AV 500 al/dal computer

### 17.1 Tipo di connessione USB ('Hard Drive' o 'Windows Device' – Disco rigido o Dispositivo Windows)

Il dispositivo viene configurato come dispositivo Windows® Device e verrà immediatamente riconosciuto dal computer se si sta eseguendo Windows® XP (con almeno Service Pack 1) e Windows Media® Player 10. Se si dispone di un'altra versione di Windows®, se non si è sicuri sulla versione di Windows® XP utilizzata oppure si utilizza un Macintosh®, sarà necessario modificare l'impostazione della porta USB (Universal Serial Bus) sull'AV 500. Ciò è possibile andando all'icona di azione dell'impostazione e quindi a **System** (Sistema) e **USB Port** (Porta USB) e modificandola con **'Hard Drive'** (Disco rigido).

### 17.2 Collegamento all'AV 500

**Ordine di collegamento: per un sistema operativo specifico, vedere le sezioni di seguito.**

- 1) Connettere l'adattatore di alimentazione all'AV 500.
- 2) Con il computer in esecuzione, collegare il cavo USB al computer.
- 3) Con l'AV 500 spento, collegare l'altra estremità del cavo USB alla porta del dispositivo USB AV 500.
- 4) Avviare l'AV 500 (se il computer richiede di installare un nuovo driver per il nuovo hardware, è necessario scaricarlo e cambiare la porta USB nel disco rigido).

*\* Si noti, inoltre, che l'AV 500 ha un consumo energetico superiore quando è collegato a un computer. La batteria viene consumata con una velocità superiore a quella normale. È normale che l'AV 500 si riscaldi. Se si verifica un calo di tensione nell'AV 500 mentre si è collegati a un computer è possibile che si danneggi la struttura delle directory o si verifichi una perdita di dati. Pertanto, utilizzare sempre l'adattatore CA quando si è collegati al computer. Attenzione alla procedura di disconnessione: in caso di errori durante l'esecuzione, potrebbero verificarsi perdite di dati o il blocco dell'unità computer/AV 500. L'AV 500 non è compatibile con Windows® NT, Windows® 95 o Windows® 98. Fintanto che l'AV 500 è collegato al computer, i pulsanti risultano bloccati e non più funzionanti.*

## Windows® XP

**Verificare\*\* se si dispone di Windows® XP e se la versione è aggiornata almeno a Service Pack 1.** È necessario inoltre aver installato Windows Media® Player 10 (WMP10) nel computer. In questo modo, è possibile sfruttare il collegamento come un **'dispositivo Windows'**. Collegarlo al PC come descritto sopra per poi visualizzarlo in Gestione risorse di Windows® e WMP10. Senza Windows® XP Service Pack 1 (aggiornamento gratuito) o Windows Media® Player 10, non è possibile utilizzarlo come un 'dispositivo' Windows® riconosciuto ed è necessario seguire le istruzioni per Windows® ME e 2000 riportate di seguito.

\*\* Fare clic con il pulsante destro del mouse su 'Risorse del computer', selezionare 'Proprietà' e aprire la scheda Generale). Dovrebbe essere indicato "Service Pack 1" o superiore.

## Windows® ME e 2000

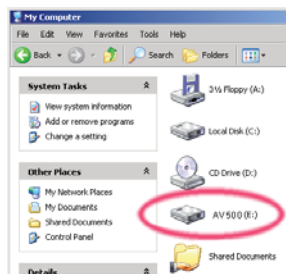

**Attenzione: prima di collegare l'AV 500 al computer con il cavo USB, andare all'icona di azione dell'impostazione e quindi a System (Sistema) e USB Port (Porta USB) e modificarlo con 'Hard Drive' (Disco rigido).**

Quando è collegato al computer, l'AV 500 sarà riconosciuto come disco rigido esterno e visualizzato automaticamente dopo pochi secondi dal collegamento. Verrà visualizzata una nuova lettera di unità, ad esempio E: in Risorse del computer denominata . È ora possibile utilizzare il disco rigido denominata come qualsiasi altra unità disco esterna. È sufficiente accedere mediante Esplora risorse di Windows® e trascinare e spostare i file da e verso l'unità disco dell'AV 500.

## Macintosh® OS X



Se si dispone di OS X, è necessario aggiornarlo alla versione 10.2.4 o successiva. È necessario modificare anche l'impostazione della porta USB dell'AV 500 su **'Hard Drive'** (Disco rigido). Dal menu principale, andare all'icona di azione dell'impostazione e quindi a **System** (Sistema) e **USB Port** (Porta USB) e modificarlo con **'Hard Drive'** (Disco rigido).

È sufficiente collegare l'AV 500 al Macintosh® come illustrato in precedenza ed entro pochi secondi, l'unità verrà riconosciuta come periferica di memorizzazione di massa (hard drive) e montata sul desktop. È ora possibile utilizzare il disco rigido denominato come qualsiasi altro disco rigido esterno.

67

## 17.3 Scollegamento dell'AV 500 dal computer

### Modalità Dispositivo Windows



Se l'AV 500 è collegato al computer come dispositivo Windows, verificare che non sia in corso alcun trasferimento dati tra l'AV 500 e il computer (la spia del disco rigido dell'AV 500 non lampeggia). A questo punto è possibile scollegare il cavo USB dall'AV 500 e/o dal computer.

### Modalità Hard Drive (Disco rigido)



AV 500

Se l'AV 500 è collegato al computer come disco rigido, **NON LIMITARSI A SCOLLEGARE IL CAVO USB SENZA DISATTIVARE PRIMA L'UNITÀ.**

**ATTENZIONE: è necessario scollegare (disinstallare) correttamente l'AV 500 dal computer prima di scollegare il cavo USB, al fine di evitare perdite di dati o il blocco del computer e/o dell'AV 500.**

### Modalità Disco rigido e Windows®

Per scollegare il disco rigido dell'AV 500 in modo sicuro, fare clic sull'icona di rimozione sulla barra delle applicazioni (una freccia verde illustrata in basso) e seguire le istruzioni. Prima di scollegare il cavo USB, attendere la visualizzazione di un messaggio indicante che è possibile scollegare la periferica.

1. L'icona di rimozione sicura si trova nella barra delle applicazioni accanto all'orologio.



Windows® XP      Windows® 2000 e Windows® ME

2. Fare clic sull'icona per espellere (scollegare) l'AV 500 dal computer e selezionare il messaggio 'Safely remove' (Rimozione sicura).



3. Verrà visualizzato un messaggio che indica che da quell'istante è sicuro scollegare l'AV 500. A questo punto è possibile scollegare il cavo USB dall'AV 500 e/o dal computer.

**Safe To Remove Hardware**  
The 'USB Mass Storage Device' device can now be safely removed from the system.

### Modalità Disco rigido e Macintosh®



Trascinare l'icona dell'unità disco dell'AV 500 nel cestino. Quest'ultimo si trasforma in una grossa freccia, come mostrato nell'immagine a sinistra. Rilasciare l'icona dell'unità disco sulla freccia. L'icona dell'unità disco non viene più visualizzata sulla scrivania. A questo punto è possibile scollegare il cavo USB dall'AV 500 e/o dal computer.

## 18 Collegamento dei dispositivi alla porta host USB

Grazie alla porta host USB, è possibile collegare i dispositivi USB Mass Storage Class (MSC) come molte fotocamere digitali e unità rigide esterne per trasferire immagini o dati sull'AV 500. (Controlla le informazioni sul produttore per scoprire se il vostro sia un dispositivo MSC.) Dispositivi Non Mass Storage Class come le stampanti, gli adattatori Ethernet, i mouse, le tastiere ecc., non sono supportati. Per collegare un dispositivo MSC, utilizzare l'adattatore host USB corto.



Se la fotocamera utilizza lo standard MSC (Mass Storage Class) per le connessioni USB, la fotocamera verrà visualizzata nel browser dei file come cartella **/External USB**. Guardando in questa cartella si potranno vedere le proprie foto o file. Consultare il capitolo sul **browser dei file**, per istruzioni su come copiare i file.



## 19 IMPOSTAZIONI

Dalla schermata principale, selezionare l'icona di azione **Settings** (Impostazioni) per visualizzare le opzioni di menu per diverse impostazioni.

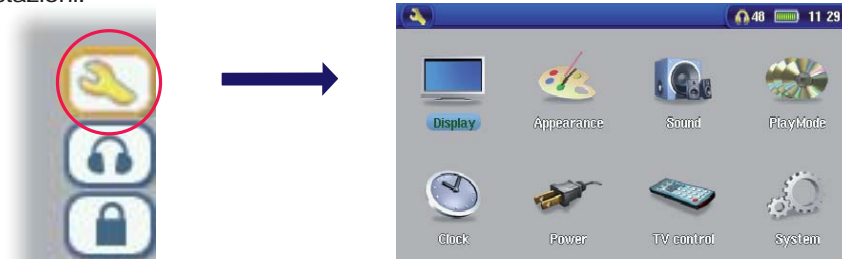

### 19.1 Impostazioni audio



Se si desidera personalizzare la qualità audio, è possibile regolare i bassi, gli alti e le altre impostazioni audio in base alle esigenze personali. In genere questa operazione si compie mentre si ascolta la musica in modo da poter controllare a orecchio le modifiche apportate. È sufficiente fare clic sull'icona di azione **Audio Setup** (Impostazione audio) mentre si sta ascoltando la musica.

- Quando viene visualizzata la schermata Settings (Impostazioni), spostarsi sull'icona **Sound** (Audio) e fare di nuovo clic su Enter o (Invio). Utilizzare i pulsanti di SINISTRA e DESTRA per modificare i valori dei parametri. Le modifiche sono percepibili immediatamente.
- Utilizzare i pulsanti su/giù per selezionare parametri diversi.
- Fare clic su STOP/ESC x al termine. Viene visualizzata nuovamente la schermata Setup.
- Fare nuovamente clic su STOP/ESC x per tornare alla schermata di riproduzione della musica.



71

72

### I parametri audio

Parametro	Descrizione
Volume	0 - 99
Bass (Bassi)	10 livelli. Diminuisce o aumenta le frequenze basse.
Treble (Alti)	10 livelli. Diminuisce o aumenta le frequenze alte.
Balance (Bilanciamento)	10 livelli. Predilige il canale destro o sinistro del segnale stereo.
Bass Boost (Potenziamento bassi)	10 livelli. Aumenta le frequenze molto basse.
Pulsante Reset (Reimposta)	Regolare di nuovo i valori predefiniti di tutte le impostazioni.

### 19.2 Impostazioni di Play Mode



Se si desidera che l'AV 500 riproduca un'intera cartella di brani, che scelga i brani in ordine casuale (shuffle) oppure adotti una qualsiasi delle opzioni di riproduzione, è possibile impostare questi parametri nelle impostazioni PlayMode. Fare clic sull'icona di azione **Settings** (Impostazioni) dal menu principale o durante l'ascolto di musica, quindi scegliere la **modalità di riproduzione**.

Parametro	Descrizione
Opzioni sul Playmode	
Folder (Cartella)	Riproduce tutti i brani della directory o dell'album corrente.
All (Tutti)	Riproduce tutti i brani sull'AV 500.
Single (Singolo)	Riproduce un solo brano con successiva interruzione.
Queue (Coda)	Durante la riproduzione del brano corrente, selezionare il pulsante di azione <b>Show ARCLibrary</b> (Mostra ARCLibrary), trovare il brano successivo da riprodurre, quindi premere Play. Viene riprodotto il brano in coda. È possibile inserire in coda un solo brano alla volta. Consultare la sezione Elenco di riproduzione per preparare più brani da riprodurre. Una volta terminata la riproduzione del brano corrente, verrà riprodotto il brano in coda. Se non viene accordato alcun brano, l'AV 500 riprodurrà il brano successivo nella directory.
Scan (Scansione)	Ciascun brano nella directory viene riprodotto per 10 -90 secondi. In questo modo si ascolta un saggio di ciascun brano. Se si desidera riprodurre l'intero brano, premere il pulsante Play durante i primi 10 - 90 secondi. L'AV 500 ritorna alla modalità della singola directory e riproduce i brani nella directory senza effettuare la scansione.

72



### Repeat & Shuffle (Ripetizione e riproduzione)

<b>Normal (Normale)</b>	riproduce i brani uno dopo l'altro e si ferma al termine dell'ultimo brano.
<b>Repeat (Ripeti)</b>	riproduce continuamente la serie corrente di brani (artista, album, cartella o elenco di riproduzione)
<b>Shuffle (Riproduzione casuale)</b>	riproduce a caso la serie corrente di brani (artista, album, cartella o elenco di riproduzione)

**Intro duration** Durata dell'introduzione da 10 a 90 secondi. Questo è il tempo per tutte quelle canzoni che saranno ascoltate quando selezionando Scan per le regolazioni del Playmode.

### 19.3 Impostazioni dell'orologio



L'AV 500 dispone di un orologio interno in tempo reale. L'ora viene visualizzata in alto a destra della schermata nel formato 24 o 12 ore. Per impostarla, selezionare l'icona di azione **Settings** (Impostazioni) e selezionare **Clock** (Orologio).



**Scegliere il parametro**



**Scegliere il valore per il parametro evidenziato**



Una volta terminata l'impostazione dei parametri, spostarsi verso il pulsante **Set** (Imposta), quindi fare clic sul pulsante ENTER o (Invio). Da adesso sono impostate data e ora dell'orologio. Fare clic sul pulsante STOP/ESC x per ritornare al menu delle impostazioni principali.

73

### 19.4 Impostazioni di visualizzazione



Queste impostazioni consentono di stabilire la lingua dell'interfaccia e l'aspetto della schermata.



#### Impostazioni

#### Descrizione

<b>Language (Lingua)</b>	Nell'interfaccia dell'AV 500 è possibile impostare la lingua inglese (impostazione predefinita), francese, tedesca, spagnola o russa.
<b>Icona di azione Notes (Note)</b>	Visualizza la spiegazione o il nome delle icone di azione quando ci si sposta verso l'alto o verso il basso attraverso il menu. Se si seleziona ON, il primo click del pulsante SELECT mostrerà il nome dell'icona. Il secondo click selezionerà l'icona.
<b>TV Standard (Standard TV)</b>	<b>NTSC (USA), PAL (Europa).</b> Per visualizzare correttamente le immagini o i video su un televisore esterno, selezionare una delle opzioni per inviare il segnale video compatibile con il sistema televisivo del proprio paese. I paesi non europei o americani utilizzano uno dei due sistemi indicati.
<b>TV format (Formato TV)</b>	4:3 o 16:9 – il rapporto con il quale vengono visualizzate le immagini sull'apparecchio televisivo.
<b>Video Output (Uscita video)</b>	<b>Internal LCD</b> (LCD interno) o <b>External TV</b> (TV esterno). Per visualizzare attraverso lo schermo LCD incorporato o un televisore esterno. Tenendo premuto il pulsante LCD/TV per due secondi si alternano le due opzioni. Accertarsi che il televisore stia a sua volta selezionando l'ingresso esterno corretto.
<b>LCD Brightness (Luminosità LCD)</b>	<b>0, 1, 2, 3</b> livelli di luminosità per l'LCD incorporato. Se si specifica un valore più basso si ottiene una maggiore autonomia della batteria.
<b>Quando accederete alle configurazioni del display durante l'esecuzione di un video voi avrete un ulteriore display con opzioni Video OSD</b>	
<b>Video OSD</b>	Durata di tempo in cui le informazioni video sull'On Screen Display verranno visualizzate all'inizio della riproduzione video.

## 19.5 Impostazioni dell'interfaccia

### Impostazioni

#### Wallpaper (Sfondo)

### Descrizione

On, Off. Se impostato su On, l'immagine selezionata (oggetto successivo) verrà visualizzata come sfondo dell'AV 500.

#### Picture name (Nome dell'immagine)

Questa opzione visualizza i nomi delle immagini JPEG nella cartella System (Sistema) dell'AV 500 che è possibile utilizzare come sfondo. Per aggiungere le immagini JPEG alla cartella System, è sufficiente trascinare i file JPEG dal computer. È anche possibile impostare lo sfondo nella modalità Photo (Foto).

#### Font Outline (Contorno caratteri)

Se lo sfondo dello schermo è scuro, la visione del testo nero risulta difficile. Se questo parametro viene impostato su On, i caratteri sono circondati da un contorno bianco.

#### Color scheme (Combinazione colori)

Consente di scegliere i colori per la barra di stato e i pulsanti sullo schermo.

#### Cursor color (Colore del cursore)

Modifica il colore del cursore e del suo sfondo.

#### Previous settings (Impostazioni precedenti)

Fare clic su questo pulsante per ritornare alle ultime impostazioni specificate.



## 19.6 Impostazioni di alimentazione



Queste impostazioni consentono di risparmiare l'energia delle batterie per garantirne una maggiore autonomia.

È possibile impostare l'AV 500 per il risparmio energetico in entrambe le modalità operative: alimentato a batteria o mediante il caricabatteria/adattatore CA (con tensione operativa CC).



75

### Parametro

### Descrizione

#### Power Off (Spegni)

**da 1 a 9 minuti o Never (Mai).** Il numero di minuti di inattività dell'utente (nessun pulsante premuto) prima che l'AV 500 si spenga. Durante la riproduzione di file musicali o video, questa impostazione viene applicata solo al termine della riproduzione dei file.

#### Backlight Off (Disattiva retroilluminazione)

**10-90 secondi o Never (Mai).** Il periodo di inattività (nessun pulsante premuto) prima dello spegnimento dello schermo dell'AV 500 per risparmiare energia. Durante la riproduzione di file video, questa impostazione è efficace solo al termine della riproduzione dei file.

#### Hard disk (Disco rigido)

**10-90 secondi.** Il numero di secondi che trascorrono dall'ultimo accesso prima che l'AV 500 comunichi al disco rigido interno di arrestare la rotazione. Più lungo è il periodo impostato, più spesso il disco rigido è attivo e più rapidi sono i tempi di risposta di accesso ai file. Tuttavia, ciò provocherà un maggiore consumo della batteria. Attenzione: questa impostazione deve essere modificata solo da utenti esperti.

#### Standby

**1-9 minuti o Never (Mai).** Il numero di minuti di inattività dell'utente (nessun pulsante premuto) prima che l'AV 500 vada in modalità Standby. Se alimentato da un caricabatteria/adattatore CA (o collegato a un alloggiamento di espansione per TV), l'AV 500 non si spegne del tutto. Va in modalità Standby. In questo modo può attivarsi per effettuare una registrazione video programmata.

In genere, questi parametri vengono impiegati per diminuire i valori impostati per lo spegnimento dell'unità, dello schermo e del disco rigido quando l'unità viene alimentata a batteria. Quando l'adattatore è collegato, non è necessario risparmiare energia e, pertanto, è possibile lasciare inalterati i parametri di alimentazione dell'unità e di retroilluminazione per un impiego dell'AV 500 più comodo. L'aumento del valore per il disco rigido oltre quello predefinito può scaricare la batteria anche quando il caricabatteria/adattatore è collegato. Si sottolinea che l'unità si potrebbe surriscaldare quando la retroilluminazione e il disco rigido sono attivi per periodi lunghi.



## 19.7 Impostazioni di sistema



Le impostazioni di sistema consentono di controllare i parametri di basso livello dell'AV 500.



76

Parametro	Descrizione
<b>ARCLibrary</b>	<p><b>Off:</b> dall'icona Music (Musica), ricercare semplicemente i file musicali nella cartella <b>Music</b> (Musica).</p> <p><b>On:</b> (solo nella modalità della porta USB 'Hard drive' - Disco rigido) ricerca la musica attraverso le caratteristiche delle tag ma è necessario aggiornare ARCLibrary manualmente.</p> <p><b>Automatic</b> (Automatico): la ARCLibrary viene aggiornata automaticamente quando il cavo USB è scollegato dal dispositivo.</p>
<b>Update ARCLibrary</b>	Questo pulsante consente di aggiornare la ARCLibrary se il parametro è stato impostato sopra ON.
<b>USB Port (Porta USB)</b>	<b>Windows Device</b> (Dispositivo Windows ) (predefinito), <b>Hard drive</b> (Disco rigido).
<b>Windows Device</b>	 <p>Quando è impostato su <b>Windows Device</b> (dispositivo Windows), l'AV 500 utilizza MTP (Media Transport Protocol) ogni volta che è collegato a un sistema operativo Windows XP (SP1 o superiore) con Windows Media® Player 10 installato, che sarà visualizzato come 'dispositivo' dell'AV 500 in Gestione risorse di Windows®. <b>AVVERTENZA:</b> non funziona con sistemi operativi Windows® o computer Macintosh® obsoleti.</p>
<b>Hard drive</b>	 <p>Quando è impostato su <b>Hard drive</b> (Disco rigido), l'AV 500 funziona come un disco rigido esterno (dispositivo di memorizzazione di massa) quando è collegato a un computer. Utilizzare questa modalità per tutti i sistemi operativi diversi da Windows XP.</p>
<b>Firmware Version</b>	Visualizza la versione corrente del sistema operativo (OS) e del sistema DRM (Digital Rights Management).
<b>Update Firmware</b>	Utilizzato per aggiornare l'AV 500 a una nuova versione del sistema operativo. Consultare il capitolo <b>Aggiornamento del sistema operativo del firmware dell'AV 500</b> .
<b>Product Key (Chiave prodotto)</b>	Ciascun apparecchio AV 500 ha un numero chiave unico del prodotto.
<b>Hard Disk (Disco rigido)</b>	Visualizza la quantità di spazio libero e di spazio utilizzato del disco rigido dell'AV 500. Il numero di megabyte riportato è basato su sistema di numerazione binaria (1 kb = 1024 byte). Ogni MB riportato rappresenta circa 1,05 megabyte (in decimali). Anche la formattazione occupa spazio.

## 19.8 Controllo TV

Vedere il capitolo **VIDEO – Impostazione del codice dell'emettitore a infrarossi** per una spiegazione esauriente sui tempi e le modalità di impiego di questa impostazione.

77

## 20 Aggiornamento del sistema operativo del firmware dell'AV 500

La ARCHOS™ aggiorna periodicamente il sistema operativo e lo mette a disposizione per il download gratuito presso il proprio sito Web ([www.archos.com](http://www.archos.com)). Gli aggiornamenti del sistema operativo riguardano nuove funzioni, miglioramenti e correzioni di errori. Accertarsi di avere la versione più recente del sistema operativo. Per controllare quale versione si ha, fare clic sull'icona di azione **Settings** (Impostazione) e poi andare su **System** (Sistema). La versione più recente del sistema operativo e il relativo numero di versione è reperibile presso il sito Web ([www.archos.com](http://www.archos.com)) nella sezione del download.

### Download del file di aggiornamento \_AV 500.AOS



Quando si fa clic sul collegamento per effettuare il download del nuovo file del sistema operativo (il nome del file è Update\_AV 500.AOS), il browser potrebbe avvisare che il contenuto del download potrebbe danneggiare il computer. Ciò accade perché il sistema Windows® non riconosce l'estensione del file .AOS. La ARCHOS™ fa tutto il possibile per garantire che i file non contengano virus. Fare clic sull'opzione **Save** (Salva) e definire un percorso conveniente in cui archiviare il file, ad esempio nella cartella **My Documents** (Documenti), per poi copiarlo nell'AV 500. Se l'AV 500 è collegato al PC, è possibile salvarlo direttamente sull'AV 500.

### Lettura del file History.txt

Oltre al download del firmware, è disponibile un file di testo con un elenco dettagliato delle modifiche effettuate alla versione precedente del sistema operativo.

### Copia sull'AV 500

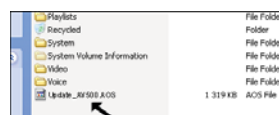

Quando si aggiorna il sistema operativo, tenere il caricabatteria/adattatore CA collegato all'AV 500, in modo che non si spenga mentre si esegue l'aggiornamento se le batterie sono scariche. Collegare l'AV 500 al computer (fare riferimento al relativo capitolo se non si è certi su questo) e poi copiare il file Update\_AV 500.AOS all'AV 500.

**'Hard Drive' (Disco rigido) o 'Windows Device' (Dispositivo Windows)?**

Se l'AV 500 è considerato un disco rigido, sarà necessario trascinare il file Update\_AV 500.AOS su questa icona, quindi il file verrà spostato nella directory di livello superiore (root) dell'AV 500. Il file non deve essere spostato in una cartella qualsiasi all'interno dell'AV 500. Una volta copiato questo file, scollegare in modo sicuro (fare riferimento al capitolo Collegamento/scollegamento) l'AV 500 dal computer.



Se l'AV 500 è considerato un dispositivo di Windows®, sarà necessario aprire il dispositivo AV 500 in Windows® Explorer e rilasciare il file Update\_AV 500.AOS nella cartella Data (Dati) e non nella cartella Media (Supporti). Se una versione precedente del file Update\_AV 500.AOS è già presente sull'AV 500, Windows® chiederà se si desidera sovrascrivere il file corrente. Fare clic su Sì. Scollegare l'AV 500 dal computer.

**Attivazione dell'aggiornamento**

Accertarsi che il vostro AV 500 è ancora sotto carica con il caricabatterie.

**Update Firmware**

Aprire i parametri di **sistema** nell'icona di azione Settings (Impostazioni) e poi spostarsi verso il basso fino a selezionare Update Firmware (Aggiorna firmware). L'AV 500 ricercherà il file .AOS. Seguire le indicazioni riportate sullo schermo. Una volta completato, l'AV 500 si riavvierà ed è possibile tornare a questa schermata per verificare di aver aggiornato il firmware alla nuova versione.

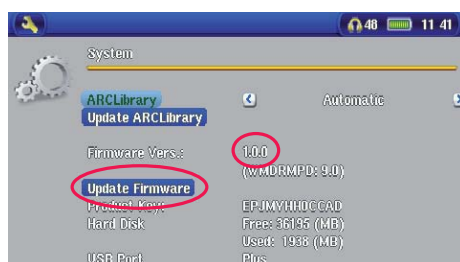

79

**21** Descrizione dell'alloggiamento di espansione per TV\*

Installando l'alloggiamento di espansione per TV, risulta più facile collegare e scollegare l'AV 500 dal sistema di intrattenimento domestico. Basta collegare la spina a connessione multipla dell'alloggiamento all'AV 500 come necessario. Se sono state programmate delle registrazioni televisive, collegare l'AV 500 all'alloggiamento e lasciarlo a registrare mentre si è fuori. Se si desidera effettuare delle registrazioni TV da un luogo diverso da quello in cui è collegato l'alloggiamento, acquistare il "kit da viaggio audio-video" da portare con sé insieme al dispositivo ARCHOS™ e registrare da un'altra sorgente audio/video.



- a Jack di ingresso AV – utilizzare uno dei cavi AV
- b Jack di uscita AV – utilizzare uno dei cavi AV
- c Ingresso S-Video (è possibile utilizzare un cavo s-video standard (non incluso) per l'ingresso video)
- d Collegamento dell'adattatore – collegare qui l'adattatore di alimentazione incluso
- e Jack dell'emettitore a infrarossi – collegare l'emettitore a infrarossi incluso se si desidera che l'AV 500 controlli un VCR, un decoder via cavo o un ricevitore satellitare.

\* Riferito ai soli utenti in possesso di base di collegamento TV.

## 21.1 Descrizione del telecomando

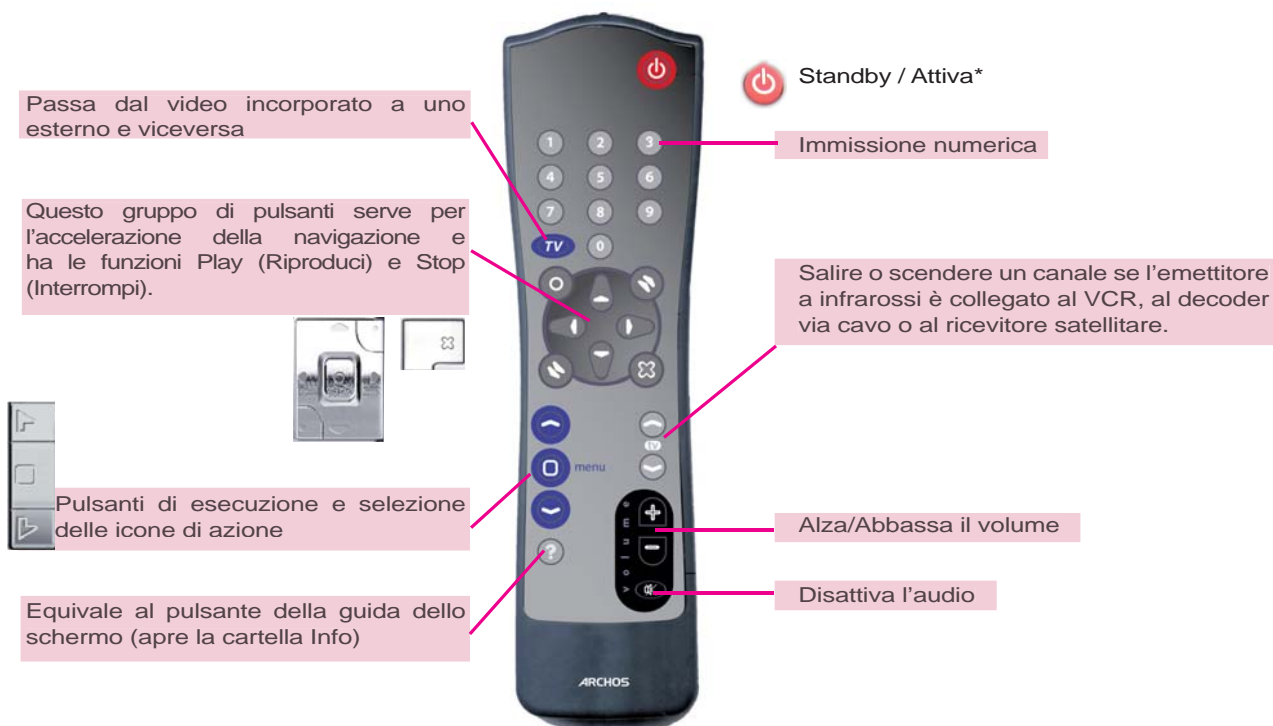

81

## 22 Collegamento dell'alloggiamento di espansione per TV\*

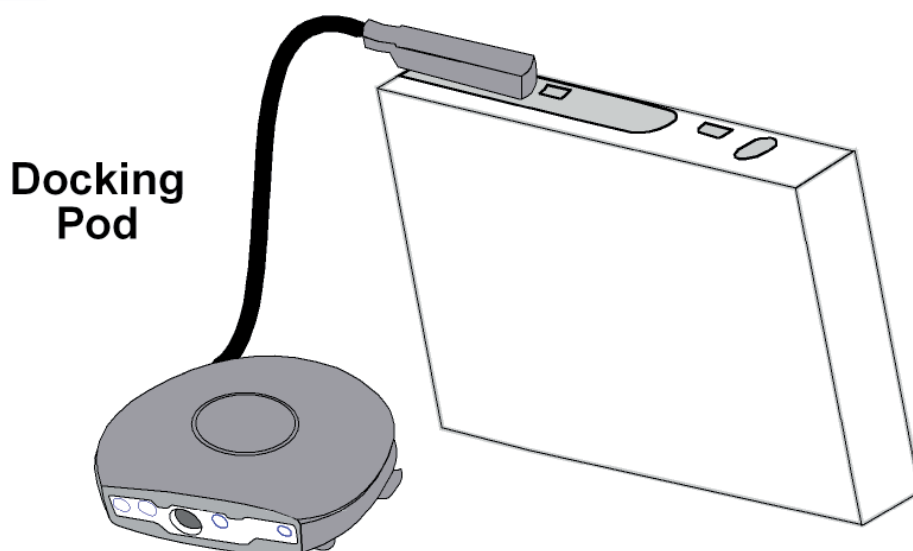

L'AV 500 collegato all'alloggiamento di espansione per TV.

\* Riferito ai soli utenti in possesso di base di collegamento TV.



## 22.1 Metodo "Collega e prova"

Anche se si pensa di non essere troppo portati a eseguire i collegamenti dell'apparecchio audio-visivo, seguendo le istruzioni fornite e applicando il metodo "**Collega e prova**" sarà possibile verificare le connessioni man mano che si eseguono. Consultare i diagrammi delle connessioni a colori alla fine del manuale durante la lettura delle varie sezioni.

## 22.2 Connessione (1): Alimentare l'alloggiamento di espansione per TV

Collega il caricabatterie nell'apposita porta di alimentazione dell'alloggiamento espansione per TV. Il vostro alloggiamento deve essere sempre acceso, anche se non avete collegato il vostro AV500 all'alloggiamento. Se non fosse alimentato l'uscita del vostro sintonizzatore (VCR, cablebox, ricevente satellite) non sarà vista sulla vostra televisione.

## 22.3 Collegamento (2): rompere con il regolare collegamento TV

L'alloggiamento di espansione per TV è un dispositivo di passaggio. Ossia, se non si fa che collegare il VCR, il decoder via cavo o il ricevitore satellitare e la televisione, trasmetterà i segnali audio e video alla TV e non ci saranno differenze nel funzionamento del sistema televisivo. Partire dallo scollegamento della televisione dalla sorgente usuale (VCR, decoder via cavo o ricevitore satellitare).

## 22.4 Collegamento (3): mettere l'alloggiamento di espansione per TV tra la TV e il sintonizzatore



Questo alloggiamento di espansione per la TV si frapperà tra questi due dispositivi che sono stati appena separati. Prendere uno dei cavi AV (sono identici, non si sbaglia) e collegarlo al jack dell'**uscita AV** dell'alloggiamento di espansione per TV, quindi collegare l'altra estremità di questo cavo nel televisore (gli utenti europei potrebbero dover utilizzare l'adattatore scart denominato **IN** incluso). Prendere il secondo cavo AV e collegarlo al jack di **ingresso AV** dell'alloggiamento di espansione per TV. L'altra estremità di questo cavo deve andare nelle uscite video e audio del sintonizzatore (VCR, decoder via cavo, ricevitore satellitare) che era stato precedentemente collegato al televisore (gli utenti europei potrebbero dover utilizzare l'adattatore scart denominato **OUT** incluso). Alimentare l'alloggiamento di espansione per TV con l'adattatore/caricabatteria ARCHOS.

83

**TEST:** verificare di aver effettuato le connessioni correttamente.

- Accendere il televisore.
- Accendere il dispositivo video (VCR, decoder via cavo o ricevitore satellitare)
- Dovrebbe essere possibile utilizzare il sistema televisivo come al solito. L'alloggiamento di espansione per TV sta solo attraversando il video e l'audio al televisore.
- Europa: se il video non viene visualizzato, controllare di avere utilizzato i corretti adattatori SCART IN e OUT.

## 22.5 Collegamento (4): collegare l'AV 500 all'alloggiamento di espansione per TV



Collegare l'AV 500 all'alloggiamento di espansione per TV come illustrato. L'AV 500 può essere attivo o disattivo quando lo si collega. Se è disattivo, collegandolo all'espansione lo si accenderà.

**TEST:** effettuare una prova per verificare che funzioni come desiderato.

- Accendere l'AV 500 e il televisore.
- Tenere premuto il pulsante TV/LCD per due secondi (pulsante che si trova nella parte superiore dell'AV 500).
- Lo schermo dell'apparecchio AV diventa nero.
- A questo punto, la schermata dell'AV 500 dovrebbe venir riprodotta sul televisore.
- In caso contrario, attivare l'ingresso ausiliario (spesso denominato L1 o L2 e situato immediatamente sotto al canale 1)
- Tenere premuto di nuovo il pulsante TV/LCD per tornare a visualizzare l'AV 500.

## 22.6 Collegamento (5): l'ingresso S-Video

Per ottenere registrazioni video di qualità migliore, se il videoregistratore, il decoder via cavo o un qualsiasi altro apparecchio video è dotato di un'uscita S-Video, è possibile collegarvi un cavo S-video standard da questo all'alloggiamento di espansione per TV. In tal modo all'alloggiamento e all'AV 500 sarà inviato solo il segnale video e non quello audio. La funzione di passaggio video non è supportata per l'ingresso S-Video.



**NON COLLEGARE CONTEMPORANEAMENTE IL CONNETTORE S-VIDEO E IL CONNETTORE AV IN GIALLO STANDARD.**

### 22.7 Collegamento (6): l'emettitore a infrarossi

Si tratta di un collegamento facoltativo che va utilizzato se si desidera cambiare i canali TV con il telecomando ARCHOS™ o per eseguire registrazioni programmate. Questo emettitore, una volta collegato al decoder via cavo, al ricevitore satellitare o al videoregistratore, consente di accendere e spegnere l'apparecchio e di selezionare i canali mentre non si è in casa. L'emettitore si comporta come telecomando per quel dispositivo.



Emettitore IR (a infrarossi)

#### Quale apparecchio controllare?

L'emettitore IR va collegato all'apparecchio con cui normalmente si cambiano i canali. Quindi, se di solito i canali si cambiano con il telecomando del videoregistratore, del decoder via cavo o del ricevitore satellitare, è ad esso che va collegato l'emettitore IR.

#### Individuazione del rilevatore a infrarossi sul videoregistratore o sul decoder via cavo

Innanzitutto, è necessario individuare il rilevatore a infrarossi sull'apparecchio. Si tratta della piccola finestrella scura, nera o rosso cupo, verso cui si punta il telecomando per cambiare i canali. Nell'esempio viene utilizzato un videoregistratore, tuttavia le stesse istruzioni sono valide anche per i decoder via cavo o i ricevitori satellitari.

Consultare il manuale dell'utente del dispositivo: è possibile che vi sia indicata la posizione del rilevatore a infrarossi. In tal caso, passare alla sezione successiva "Collegamento all'alloggiamento di espansione per TV".

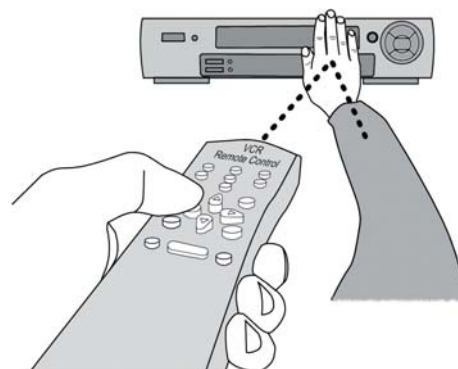

85

Un modo per individuare il ricevitore sul videoregistratore è quello di coprirne varie parti con la mano mentre si cambiano i canali e notare in che punto il telecomando smette di funzionare. In tal modo si impedisce al raggio a infrarossi di raggiungere il ricevitore. Continuando a cambiare i canali con il telecomando, spostare la mano finché non si scopre dove si trova il ricevitore.

#### Collegamento all'alloggiamento di espansione per TV

Inserire l'estremità dell'emettitore IR nella presa all'estrema destra sul retro dell'alloggiamento di espansione per TV. Questo emettitore funziona come il telecomando per le registrazioni programmate.

#### Collegamento all'apparecchio e impostazione del codice dell'emettitore IR

Una volta scoperto dove si trova il ricevitore a infrarossi, è necessario impostare il codice di emissione a infrarossi corretto sull'AV 500 e collegare l'emettitore a infrarossi all'apparecchio. Ogni videoregistratore, decoder via cavo o ricevitore satellitare dispone di un diverso codice a infrarossi che consente di accendere e spegnere l'apparecchio e di cambiare i canali. Tenendo con una mano l'emettitore IR, spostarlo sul ricevitore a infrarossi del decoder via cavo, del videoregistratore o del ricevitore satellitare, quindi impostare il codice a infrarossi seguendo le istruzioni fornite nel capitolo **VIDEO - Impostazione del codice dell'emettitore a infrarossi**. Quando l'AV 500 è in grado di controllare l'apparecchio mediante i segnali a infrarossi (ci sono dei pulsanti di prova per questo - vedere le **impostazioni di controllo TV**), è possibile strappare l'anello bianco di protezione dell'adesivo e collegare l'emettitore IR all'apparecchio. Se il normale telecomando dell'apparecchio è sensibile alle distanze, è possibile collegare l'emettitore IR spostandolo leggermente a sinistra o a destra del ricevitore dell'apparecchio in modo da non impedire il funzionamento del telecomando.

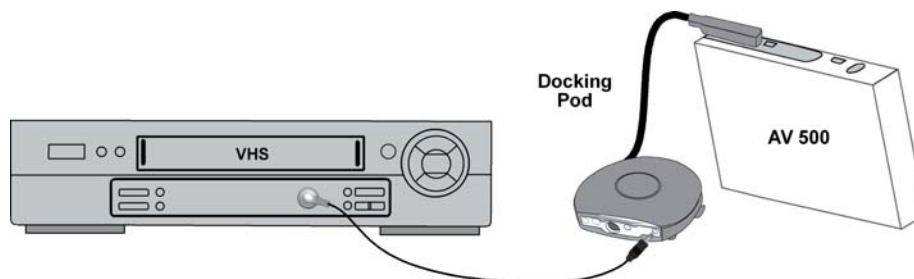

86

## 23 Sostituzione della batteria

L'AV 500 ha una batteria rimovibile. Si potrebbe voler acquistare una seconda batteria nel caso in cui si prevede che non si sarà in grado di ricaricare l'AV 500 prima che la batteria fornita si esaurisca. Fare riferimento al capitolo **Impostazioni – Impostazioni di alimentazione** per informazioni su come ottenere il massimo utilizzo dalla batteria.

Prima di rimuovere la batteria, scollegare il caricatore/adattatore e spegnere il dispositivo.

### 23.1 Versione "Thin"

Sulla versione dell'AV 500 versione "Thin", la batteria si trova sulla parte posteriore sinistra del dispositivo. Per estrarre la batteria, far scorrere verso destra il tasto sulla parte inferiore dell'AV 500, quindi far scorrere la batteria verso l'alto e sollevarla. Per reinserire la batteria, calarla direttamente nel vano. Assicurarsi di lasciare uno spazio tra il lato inferiore dell'AV 500 e la batteria (1). Far scorrere la batteria verso la parte inferiore dell'AV 500. Questa operazione dovrebbe bloccare la batteria nel vano (2).

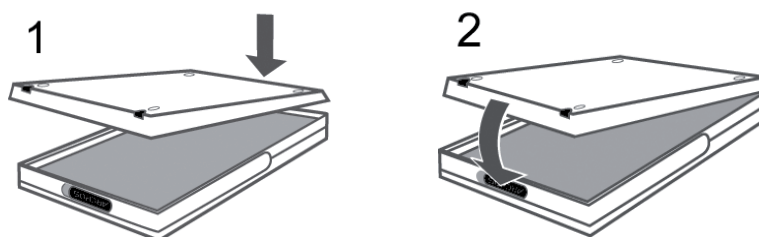

Attenzione: Se la batteria è sostituita in modo errato o cortocircuito, questa potrebbe provocare il danneggiamento del prodotto e/o delle serie lesioni all'utente. Sostituire solo con lo stesso tipo di batteria o equivalente.

87

### 23.2 Versione "Standard"

Sono disponibili due batterie per le versioni dell'AV 500 "Standard". Le batterie si trovano sulla parte posteriore del dispositivo e possono essere sostituite nella stessa maniera. Per estrarre la batteria, spostare verso il basso il tasto scorrevole del dispositivo di chiusura sul lato sinistro del dispositivo. Per sostituire una batteria, tenerla con le 2 tacche di plastica verso destra e farla scorrere nel vano della batteria (1). Quindi, abbassare la batteria nel suo vano (2). Infine, ricordarsi di spostare il dispositivo di chiusura scorrevole verso la parte superiore dell'AV 500 per fissare la batteria all'interno del suo vano (3).

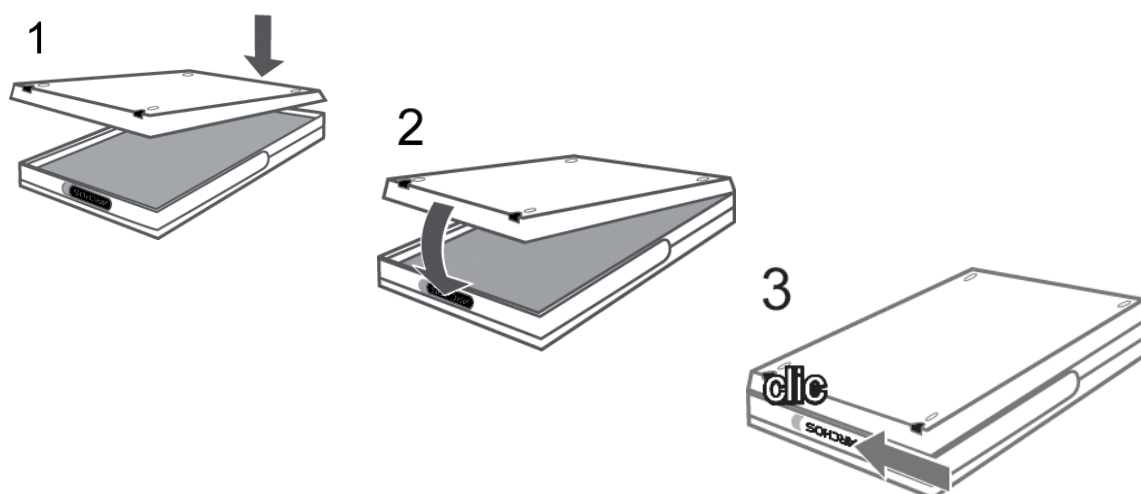

Attenzione: Se la batteria è sostituita in modo errato o cortocircuito, questa potrebbe provocare il danneggiamento del prodotto e/o delle serie lesioni all'utente. Sostituire solo con lo stesso tipo di batteria o equivalente.

88

## 24 Assistenza tecnica

Nel caso in cui si incontrino difficoltà tecniche nell'utilizzo del prodotto, si suggerisce di seguire questi passaggi per risolvere qualunque problema il più efficientemente possibile:

- 1) Leggere attentamente le relative sezioni di questo manuale. Alcune aree di quest'argomento potrebbero essere trattate in due diversi capitoli a seconda di come viene utilizzato il dispositivo.
  - 2) Fare riferimento alla sezione sulla risoluzione dei problemi sul retro del presente manuale. In questa sezione, abbiamo incluso le risposte alle domande più frequenti.
  - 3 Visitare la sezione Assistenza tecnica sul nostro sito Web ([www.archos.com](http://www.archos.com)). Qui si troveranno le FAQ (Frequently Asked Questions - Domande poste di frequente) per i nostri diversi prodotti ed è probabile che qualcun altro abbia già posto la domanda in questione.
  - 4) Se questi passaggi non aiutano l'utente a risolvere le difficoltà tecniche, si può sempre inviare un messaggio di posta elettronica o chiamare la linea telefonica di supporto. Il supporto telefonico verrà fornito nella lingua dei paesi elencati in seguito. Per altri paesi, utilizzare l'assistenza tecnica tramite posta elettronica.
- A scopo di garanzia e assistenza, conservare lo scontrino come prova di acquisto.
  - Se l'assistenza tecnica (telefonica o a mezzo posta elettronica) ritiene necessaria la restituzione del prodotto, rivolgersi al proprio rivenditore per ottenere la riparazione o la sostituzione del prodotto (a seconda del tipo di problema riscontrato). I clienti che hanno effettuato l'acquisto direttamente dal sito Web ARCHOS™ devono compilare il modulo di richiesta di restituzione RMA sul sito Web.

89

90

### Telephone Support

Assistance téléphonique - Telefonische Kundenunterstützung - Asistencia telefónica - Assistenza telefonica - Telefonische ondersteuning

<b>Canada</b>	<b>877-300-8879 (toll free)</b>	<b>Nederland</b>	<b>020-50 40 510</b>
<b>Danmark</b>	<b>35 25 65 67</b>	<b>Norge</b>	<b>22 57 77 71</b>
<b>Deutschland</b>	<b>069-6698-4714</b>	<b>Schweitz/Suisse</b>	<b>442 004 111</b>
<b>España</b>	<b>09-1745-6224</b>	<b>Suomi</b>	<b>09 2311 3434</b>
<b>France</b>	<b>01 70 20 00 30</b>	<b>Svenska</b>	<b>08 579 290 80</b>
<b>Ireland</b>	<b>01-601-5700</b>	<b>UK</b>	<b>0207-949-0115</b>
<b>Italia</b>	<b>02-4827-1143</b>	<b>USA</b>	<b>877-300-8879 (toll free)</b>

### E-mail Support

Assistance par e-mail - Adresse des ARCHOS-Kundendienstes - Asistencia por e-mail - Assistenza tramite posta elettronica - E-mailondersteuning

[www.archos.com/support](http://www.archos.com/support)

# WWW.ARCHOS.COM

## WWW.ARCHOS.COM

Sedi nel mondo	
<b>Stati Uniti e Canada</b> ARCHOS™ Technology 3, Goodyear - Unit A Irvine, CA 92618 USA  Phone: 1 949-609-1483 Fax: 1 949-609-1414	<b>Europa</b> ARCHOS™ S.A. 12, rue Ampère 91430 Igny France Phone: +33 (0) 169 33 169 0 Fax: +33 (0) 169 33 169 9
<b>Regno Unito</b> ARCHOS™ (UK) Limited PO Box 1420 Southampton SO15 1WF United Kingdom  Phone: +44 (0) 1264 366022 Fax: +44 (0) 1264 366626	<b>Germania</b> ARCHOS™ Deutschland GmbH Business Park Vierwinden Konrad-Zuse-Str. 22 41516 Grevenbroich Germany  Tel: + 49 21 82 – 570 41-0 Fax: +49 (0) 2182/57041-70

91

## 25 Risoluzione di problemi

### 25.1 Problemi di collegamento USB

**Problema:** non riesco a far riconoscere l'AV 500 al computer oppure richiede un'unità.

**Soluzioni:**

- Se è in esecuzione un sistema operativo diverso da Windows® XP (Service Pack 1 minimo) con Windows Media® Player 10 o superiore, la porta USB deve essere impostata su 'Hard Drive' (Disco rigido). Passare a **Setup > System > USB Port** (Impostazione > Sistema > Porta USB) e impostare su '**Hard Drive**' (Disco rigido). Solo Windows® XP (Service Pack 1 o superiore) con Windows Media® Player 10 o superiore consente di impostare la porta USB su '**Windows Device**' (Dispositivo Windows).
- Arrestare e riavviare il computer e l'AV 500, quindi tentare nuovamente il collegamento seguendo l'ordine preferito indicato nel Capitolo **Collegamento/scollegamento dell'AV 500 al/dal computer**.
- Se si utilizza un hub USB, tentare di eseguire il collegamento senza utilizzare l'hub (alcuni hub non sono alimentati e potrebbero non funzionare con l'AV 500)
- Se si utilizza una porta USB sulla parte anteriore del computer, tentare con una porta USB sul retro. Le porte USB anteriori sono spesso per hub non alimentati.
- Non collegare a una porta USB presente su tastiera.
- Se si utilizza un computer portatile e un alloggiamento di espansione, tentare il collegamento senza l'alloggiamento di espansione.
- Gli utenti di Macintosh® devono aggiornare alla versione 10.2.4 o superiore.
- (Modalità Hard Drive - Disco rigido) Se la FAT (File Allocation Table) di Windows XP risulta danneggiata, l'AV 500 non viene visualizzato per oltre un minuto, quindi apparirà come **unità locale**. Utilizzare l'utility DOS **ChkDsk** come illustrato di seguito.
- (Modalità Hard Drive - Disco rigido) Windows® XP riconosce l'unità disco dell'AV 500 ma non assegna ancora nessuna lettera all'unità. Fare clic su **Risorse del computer** e selezionare **Gestione**. Selezionare **Archiviazione** e quindi **Gestione disco**. La finestra visualizza il disco rigido cui è possibile assegnare una lettera mediante il comando **Cambia lettera e percorso di unità...**

92



**Problema:** (modalità Hard Drive - Disco rigido) cosa fare se, quando si tenta lo scollegamento mediante la freccia verde, continua a essere visualizzato il messaggio "Il dispositivo 'Volume generico' non può essere interrotto. Riprovare ad arrestare il dispositivo in un secondo momento".

**Risposta:** arrestare ogni programma di accesso ai dati sull'AV 500, incluso Windows® Explorer. Se non funziona, chiudere tutti i programmi, attendere 20 secondi, quindi ritentare per una, due volte utilizzando la freccia verde. Se non funziona, è possibile spegnere l'AV 500 con il pulsante Stop/Esc e quindi scollegarlo.

## 25.2 Problemi di carica e alimentazione

Non è necessario scaricare completamente le batterie prima di ricaricarle.

**Problema:** una ricarica completa della batteria non dura per tutto il tempo indicato dalle specifiche.

**Risposta:** le specifiche si riferiscono a un'unità in cui la retroilluminazione viene spenta dopo 30 secondi (per la musica) e a cui non si acceda, limitandosi a utilizzarla per la riproduzione di brani. Se una carica dura notevolmente di meno, chiamare l'assistenza tecnica telefonica.

## 25.3 l'AV 500 si blocca (blocca le operazioni) o si arresta

**Problema:** l'AV 500 si blocca. Nessun pulsante risponde.

**Risposta:** se la funzione di **blocco dei pulsanti** è attiva, nessuno dei pulsanti risponderà. Tenere premuto il pulsante di funzione superiore per 3 secondi per disattivare la **funzione di blocco**. Il blocco potrebbe, inoltre, essere causato da un fenomeno elettrostatico. L'elettricità statica, infatti blocca temporaneamente l'AV 500. Tenere premuto il pulsante STOP/OFF per 15 secondi e l'AV 500 si spegnerà. Riavviarlo come di norma.

## 25.4 Problemi sui file, dati danneggiati, formattazione e ripartizione

**Problema:** desidero pulire il disco rigido dell'AV 500, ma in Windows® non è possibile utilizzare i prodotti di pulizia standard per dischi rigidi.

**Risposta:** ciò è dovuto al fatto che Windows® considera l'AV 500 come un dispositivo Windows e non come un disco rigido. Il valore USB Port (Porta USB) è impostato su **Windows Device** (Dispositivo Windows) in **Setup > System** (- Configurazione > Sistema). **Non modificare nuovamente il valore su disco rigido** ed eseguire un programma di deframmentazione. Questo darà luogo a risultati inaspettati.

**Problema:** sull'AV 500, riscontro nuovi nomi di file e nomi di cartella mai creati e/o ci sono strani nomi senza senso.

**Risposta:** (modalità Hard drive - Disco rigido) molto probabilmente, la tabella FAT (File Allocation Table) dell'AV 500 è stata danneggiata. Presumibilmente per un'interruzione sul collegamento USB dovuto a un livello di carica basso dell'AV 500 in fase di lettura o scrittura sul computer. Per risolvere un problema di FAT danneggiata, utilizzare l'utility Error Checking (Controllo errori) o l'utility Check Disk (Controllo disco) illustrate alla fine di questa sezione. Attenzione: Windows e Macintosh® spesso scrivono file extra nel disco rigido come **finder.def** o **System volume info**. Si tratta di file normali che non danneggiano l'AV 500.

**Problema:** è possibile deframmentare il disco rigido dell'AV 500?

**Risposta:** (Modalità Windows Device - Dispositivo Windows) l'AV 500 gestisce un file system ottimizzato e non richiede deframmentazione. La deframmentazione può causare problemi non previsti.

**Problema:** desidero deframmentare il disco rigido dell'AV 500.

**Risposta:** è possibile effettuare questa operazione, ma verranno cancellati TUTTI i dati sull'AV 500. A volte questo può essere necessario se la FAT è danneggiata al punto che nulla sembra risolvere i problemi dei file. Innanzitutto, come illustrato in seguito, eseguire ScanDisk o il programma DOS chkdisk (Check Disk) per tentare di risolvere il problema. Se non si riesce a risolvere il problema e si è sicuri di dover riformattare il disco rigido dell'AV 500, selezionare **Settings > System** (Impostazioni > Sistema) e tenere premuto il pulsante di azione Giù per tre secondi. Viene visualizzato il pulsante "Format HD" (Formatta HD). Utilizzare questo pulsante per formattare il disco rigido dell'AV. Tenere presente che questa operazione cancellerà tutti i dati sul disco rigido dell'AV 500.

### Esecuzione dell'analisi del disco (Error Checking) con Windows® ME

#### (solo modalità DISCO RIGIDO)

- Uscire da tutte le applicazioni in esecuzione.
- Collegare correttamente l'AV 500 al computer come illustrato nel capitolo sul **collegamento/scollegamento dell'AV 500 al/dal computer**.
- Accertarsi che l'adattatore CA esterno sia collegato all'AV 500.
- Fare clic con il pulsante destro del mouse sul disco rigido dell'AV 500 in Windows® Explorer e selezionare Proprietà.
- Selezionare l'opzione Strumenti ed eseguire il programma Error checking (Controllo errori).
- Accertarsi di selezionare la casella di controllo per **risolvere automaticamente gli errori**.
- Attendere, l'operazione potrebbe richiedere alcuni minuti.

### Esecuzione dell'utilità di controllo dell'integrità del disco (Chkdsk) con Windows® XP e 2000

#### (solo modalità DISCO RIGIDO)

Se i problemi con il file system dell'AV 500 persistono, si consiglia di impiegare l'utilità di controllo di integrità del disco di DOS (chkdsk). Attenersi alla seguente procedura:

- Accertarsi che l'adattatore CA esterno sia collegato all'AV 500.
- Uscire da tutte le applicazioni in esecuzione.
- Collegare correttamente l'AV 500 al computer come illustrato nel capitolo sul **collegamento/scollegamento dell'AV 500 al/dal computer**.
- Attendere (fino a 5 minuti) che Windows XP visualizzi l'unità locale sul desktop.
- Aprire nuova finestra DOS. Programmi > Accessori > Prompt dei comandi.
- Al prompt, digitare **chkdsk e: /f**. Utilizzare e: o f: oppure qualunque lettera di unità rappresenti l'AV 500. L'argomento /f rappresenta il comando di correzione automatica degli errori.
- Attendere, l'operazione potrebbe richiedere alcuni minuti.
- Al termine, uscire dalla finestra di DOS e scollegare l'AV 500 dal computer secondo procedura.

95

## 26 Specifiche tecniche

### ARCHOS™ Video serie AV 500

<b>Capacità di memorizzazione</b>	Vedere la parte anteriore della confezione per le dimensioni del disco rigido interno.
<b>Display</b>	LCD da 2" 480 x 272 pixel, 262.000 colori e uscita TV <sup>3</sup>
<b>Registrazione video</b>	MPEG-4 SP con audio stereo in formato AVI.
<b>Riproduzione video</b>	MPEG-4 SP con B-frame <sup>2</sup> con audio stereo; Qualità simile al DVD fino a 720 x 480 a 30 f/s (5NTSC), 720 x 576 a 25 f/s (PAL), in formato file AVI; WMV9 SP (incluso file WMV9 SP protetti) fino a 352x288 @ 30 f/s e 800 Kbit/s.
<b>Registrazione audio</b>	Da qualsiasi sorgente analogica in audio stereo per il formato WAV (PCM e ADPCM).
<b>Riproduzione audio</b>	Decodifica stereo MP3 a 30-320 kb/s CBR e VBR, WMA (inclusi file WMA protetti), WAV (PCM 1 ADPCM), download e sottoscrizione PlaysForSure.™
<b>Visualizzatore di fotografie</b>	formati JPEG (jpeg progressivi) e BMP
<b>Collegamenti AV</b>	Alloggiamento di espansione per TV con passaggio video, cavi di ingresso e uscita AV (ingresso e uscita SCART per la versione europea) e jack per emettitore IR. Uscita per cuffie/audio/video.
<b>Uscita televisore</b>	Uscita video negli standard PAL (UE) o NTSC (USA)
<b>Interfaccia computer</b>	USB 2.0 ad alta velocità (compatibile con USB 1.1), PC e Mac Porta USB Host compatibile con periferica di archiviazione di massa
<b>Autonomia di riproduzione*</b>	Fino a 14/41 ore per la musica.
<b>(batterie standard/grande)</b>	Fino a 5/14 ore di riproduzione video su LCD incorporato.
<b>Scalabilità</b>	Aggiornamenti gratuiti del sistema operativo scaricabili dal sito Web ARCHOS.
<b>Alimentazione</b>	ricaricabile a ioni di litio. Esterna: caricabatteria/adattatore AC. Usare SOLO lo specifico caricabatterie Archos fornito con il prodotto

<b>Dimensioni fisiche</b>	Circa: 7,6 x 12,4 x 1,8/2,4/3,6 cm - 3" x 4.9" x 0.7/0,9/1,2" Peso: 256/312/434 g - 9.02 oz
<b>Gamma di temperature</b>	Da 5 °C a 35 °C; di conservazione: da -20 °C a 45 °C
<b>Requisiti minimi</b>	Configurazione del computer: PC con Windows® ME o 2000 e porta USB 2.0. Macintosh® G3 con MAC OS v10.3.9 o versione successiva, Macintosh® G3 e porta USB 2.0. Per contenuto Playsforsure™: PC con Windows® XP SP1 o sistema operativo di livello superiore, Windows Media® Player 10 o versioni successive e porta USB 2.0.

*\*Dipende dall'uso (arresto/avvio/scrittura/formato file ecc.)*

*(1) Uscita video esterna disabilitata per contenuti protetti con Macrovision®.*

*(2) DivX: non è stato certificato da DivX, Inc., non potranno essere letti tutti i file DivX 4.0 & 5.0; non vengono letti i files DivX 3.11 & 6.0. MPEG-4: standard ISO di Moving Picture Experts Group; AVI: contenitore file audio/video di Microsoft. MPEG-4 SP con AVI con B-frame fino a 720x480@30f/s NTSC o 720x576@25f/s PAL.*

*(3) Microsoft WMV9 SP fino a 352x288@30f/s e 800 Kbit/s ; supporta WM DRM.*

*(4) Solo videocamere compatibili con USB per archiviazione di massa su PC.*

*Tutti i marchi e nomi dei prodotti sono registrati e appartenenti ai rispettivi proprietari. Le specifiche sono soggette a modifiche senza preavviso. Salvo errori e omissioni. Le immagini e le illustrazioni non sempre corrispondono al contenuto. Copyright© 2005. ARCHOS. Tutti i diritti riservati.*

## 27 Note legali

### **Garanzia e responsabilità limitata**

Il prodotto è in vendita con una garanzia limitata; sono disponibili specifici rimedi per l'acquirente originale se il prodotto non è conforme a tale garanzia. La responsabilità del produttore può essere ulteriormente limitata dal contratto di vendita.

In generale, il produttore non è responsabile di danni al prodotto causati da disastri naturali, incendi, scariche elettrostatiche, uso improprio o illecito, negligenza, installazione o manutenzione non corretta, riparazione non autorizzata, modifiche o incidenti. In nessun caso il produttore è responsabile della perdita dei dati memorizzati sui supporti disco.

### **IL PRODUTTORE NON È RESPONSABILE DI DANNI SPECIALI, ACCIDENTALI O INDIRETTI, ANCHE SE PREVENTIVAMENTE INFORMATO DELLA POSSIBILITÀ DI TALI DANNI.**

Coloro che concedono licenze alla ARCHOS™ non offrono alcuna garanzia, né esplicita né implicita, ivi compresa, senza limitazioni, quella di commerciabilità e idoneità a un uso particolare dei materiali concessi in licenza. Il concessore di licenza ARCHOS™ non garantisce né concede dichiarazioni riguardanti l'uso o i risultati dell'uso dei materiali concessi in licenza in termini di esattezza, precisione, affidabilità o altro. Tutti i rischi relativi ai risultati e alle prestazioni dei materiali concessi in licenza vengono assunti dall'acquirente. L'esclusione delle garanzie implicite non è consentita da alcune giurisdizioni. L'esclusione sopra riportata potrebbe non essere applicabile.

In nessun caso il concessore di licenza ARCHOS, con i relativi direttori, funzionari, dipendenti e agenti (collettivamente definiti concessore di licenza Archos) saranno responsabili di danni accessori, fortuiti o indiretti (inclusi i danni per perdita di utili, interruzione di attività, perdita di informazioni commerciali e simili) conseguentemente all'uso o all'impossibilità di utilizzare i materiali concessi in licenza, anche nel caso in cui il concessore di licenza ARCHOS™ sia stato avvisato della possibilità di danni analoghi. Alcune giurisdizioni non riconoscono l'esclusione o la limitazione della responsabilità per danni conseguenti o fortuiti, pertanto la limitazione sopra riportata potrebbe non essere applicabile.

Per informazioni complete sui diritti forniti dalla garanzia, sui rimedi e sulla limitazione della responsabilità, fare riferimento al contratto di vendita.

Inoltre, la garanzia non è applicabile a:

1. Danni o problemi derivanti da uso improprio, illecito, incidenti, alterazioni, corrente o tensione elettrica errata.
2. Prodotti con etichetta con numero di serie o sigillo di garanzia danneggiato o manomesso.
3. Tutti i prodotti privi di garanzia o etichetta con numero di serie.
4. Batterie o altri articoli di consumo forniti con l'apparecchiatura.

#### **Avvertenze e istruzioni per la sicurezza**

##### **ATTENZIONE**

Per evitare il rischio di scosse elettriche, l'unità deve essere aperta solo da personale di assistenza qualificato.

Spegnere e scollegare il cavo di alimentazione prima di aprire l'unità.

##### **AVVERTENZA**

Evitare il contatto con l'acqua o l'umidità al fine di evitare rischi di incendio e di scosse elettriche.

Il prodotto è destinato a esclusivo uso personale. La copia di CD o il caricamento di file di immagini, video o musica per la vendita o altri scopi commerciali costituisce una violazione della legge sui diritti d'autore. Per eseguire la registrazione completa o parziale di materiale, lavori, opere d'arte e/o presentazioni protette da copyright potrebbe essere necessaria l'autorizzazione. Si prega di informarsi su tutte le leggi nazionali vigenti relative alla registrazione e all'uso di tali materiali.

#### **Dichiarazione di conformità FCC**

##### **Conformità FCC**

Questa apparecchiatura è stata sottoposta a test e riscontrata conforme ai limiti relativi ai dispositivi digitali di classe B, in conformità alla Parte 15 delle Norme FCC. Tali limiti intendono fornire un'adeguata protezione da interferenze dannose nell'ambito di un'installazione di tipo residenziale. Questa apparecchiatura genera, utilizza e può irradiare energia a radiofrequenza e, se non installata e utilizzata secondo le istruzioni, potrebbe provocare interferenze dannose alle comunicazioni radio. Tuttavia, non esiste alcuna garanzia che tali interferenze non si verifichino in una determinata installazione. Se questa apparecchiatura provoca interferenze alla ricezione radio o televisiva, fatto che può essere stabilito accendendo e spegnendo l'apparecchiatura, si raccomanda di correggere l'interferenza in uno dei seguenti modi:

- Riorientare o riposizionare l'antenna di ricezione.
- Aumentare la distanza tra l'apparecchiatura e il ricevitore.

99

- Collegare l'apparecchiatura a una presa che si trova su un circuito diverso da quello a cui è connesso il ricevitore.
- Consultare il rivenditore o un tecnico pratico di apparecchiature radio o televisive per l'assistenza.

**ATTENZIONE: le modifiche non autorizzate dal produttore possono annullare l'autorizzazione dell'utente a utilizzare questo dispositivo.**

FCC Parte 15-II funzionamento è soggetto alle seguenti due condizioni:

1. Il dispositivo non può causare interferenze dannose.
2. Il dispositivo deve accettare qualsiasi interferenza ricevuta, compresa quella che può causare un funzionamento indesiderato.

##### **Scariche elettrostatiche**

Nota: durante una scarica elettrostatica, il prodotto può non funzionare correttamente. Reimpostare per tornare al normale funzionamento. La reimpostazione dell'AV 500 viene attuata premendo il pulsante STOP/ESC per 15 secondi. L'unità si spegne. Riavviare normalmente.

##### **Come evitare danni acustici**

Questo prodotto rispetta le norme attualmente in vigore per limitare a livelli di sicurezza del volume dell'emissione di dispositivi audio di consumo. Ascoltando ad alto volume con le cuffie o gli auricolari si corre il rischio di danni permanenti all'udito. Anche se si è abituati ad ascoltare musica ad alto volume, il rischio di una riduzione dell'udito sussiste. Ridurre il volume del dispositivo a un livello ragionevole per evitare danni permanenti all'udito. Se si sente un ronzio nelle orecchie, ridurre il volume o spegnere il dispositivo. Il dispositivo è stato testato con le cuffie fornite dalla Archos. Cuffie di altri produttori potrebbero produrre livelli di volume più alti o più bassi di quelli delle cuffie Archos.

##### **Note sul copyright**

Copyright ARCHOS™ © 2005 Tutti i diritti riservati.

Questo documento non può, né interamente né in parte, essere copiato, fotocopiato, riprodotto, tradotto o ridotto a un formato leggibile da macchina o mezzo elettronico senza il consenso scritto da parte della ARCHOS. Tutti i nomi di marchi e prodotti sono marchi registrati appartenenti ai rispettivi proprietari. Le specifiche sono soggette a modifiche senza preavviso. Sono accettati errori e omissioni. Le immagini e le illustrazioni non sempre corrispondono al contenuto. Copyright © ARCHOS. Tutti i diritti riservati. **Disconoscimento della garanzia:** nei limiti consentiti dalla legge applicabile, con il presente documento sono escluse le affermazioni e le garanzie di non infrazione dei diritti d'autore o di altri diritti di proprietà intellettuale risultanti dall'uso del prodotto in condizioni

diverse da quelle sopra specificate.

### **Informativa sui pixel dell'LCD**

Lo schermo LCD dell'unità ARCHOS™ AV 500 è stato prodotto secondo standard rigorosi per offrire un'altissima qualità di immagine. Ciò nonostante, potrebbe presentare delle leggerissime imperfezioni, che non sono una peculiarità dello schermo Archos, ma sono riscontrabili in tutti i dispositivi che dispongono di schermi LCD a prescindere dal produttore. Ciascun produttore garantisce che il proprio schermo contiene un numero limitato di pixel difettosi. Ogni pixel è composto da tre dot: rosso, blu e verde. Uno o tutti i punti presenti in un dato pixel possono essere sempre accesi o sempre spenti. Un solo dot sempre acceso costituisce un'imperfezione meno evidente mentre, al contrario, quando tutti i dot sono sempre accesi l'imperfezione risulta più evidente. La ARCHOS™ garantisce che il proprio schermo AV 500 non avrà mai più di 2 pixel difettosi (qualunque sia il numero di dot difettosi). Pertanto, durante il periodo di garanzia per il paese o la giurisdizione di appartenenza, se lo schermo evidenzia tre o più pixel difettosi, la ARCHOS™ provvederà alla riparazione o alla sostituzione dell'AV 500 e ai relativi costi. Tuttavia, due o meno pixel difettosi non costituiscono argomentazione valida per richiedere la riparazione o la sostituzione del prodotto.

### **Rispetto ambientale**

La protezione ambientale è una questione di primaria importanza per ARCHOS™. Al fine di tradurre la propria preoccupazione in azioni tangibili, ARCHOS™ ha intenzionalmente incluso nel proprio intero ciclo produttivo un sistema metodologico che favorisca il rispetto per l'ambiente: dalla fabbricazione all'uso da parte degli utenti, fino allo smaltimento finale.

**Batterie** : Le batterie removibili eventualmente contenute nel prodotto in vostro possesso, vanno smaltite solo nei punti di raccolta specifici per batterie usate.

**Il Prodotto** : Il simbolo con il bidone sbarrato riportato sul prodotto in vostro possesso indica che esso appartiene alla categoria delle apparecchiature elettriche ed elettroniche. Questo prodotto contiene dei sostanze potenzialmente pericolosi per il ambiente e sulla salute, è per questo che gli apparecchi elettronici ARCHOS non possono essere smaltiti con i rifiuti ordinari. Le direttive europee vigenti stabiliscono che il presente apparecchio deve essere conferito:

- Presso i punti vendita, nel caso di acquisto di un prodotto elettronico simile.
- Presso le aree di smaltimento comunali (centri di smaltimento rifiuti, raccolta differenziata, ecc.)

In questo modo, darete il vostro contributo al riutilizzo e al riciclaggio di apparecchiature elettroniche ed elettriche che potrebbero avere effetti dannosi sull'ambiente e sulla salute.



101

## 28 Indice

*Nota: Questo indice si riferisce sia alla guida dell'utente abbreviata che al manuale dell'utente completo (questo documento). I riferimenti al manuale dell'utente in PDF sono evidenziati dall'asterisco (\*).*

### **Aggiornamento della ARCLibrary**

MUSICA – Ricerca attraverso la libreria musicale	10.3*	
IMPOSTAZIONI – Impostazioni di sistema	19.7*	

### **Altoparlante esterno off/on**

VIDEO – Icone di azione della riproduzione video – Altoparlanti incorporati	3.1*	
IMPOSTAZIONI – Impostazioni audio – Parametri audio	19.1*	

### **Altoparlanti**

VIDEO – Riproduzione di file video: altoparlanti incorporati	3.1*	
MUSICA – Riproduzione... – Riproduzione su un impianto stereo	10.4*	

### **ARCLibrary**

MUSICA – Riproduzione di file musicali	10*	5
MUSICA – Ricerca attraverso la libreria musicale	10.3*	
IMPOSTAZIONI – Impostazioni di sistema	19.7*	11.2

### **Attivazione pannello**

MUSIC – Creazione di un elenco di riproduzione	12.2*	
BROWSER – Utilizzo del browser	16*, 8	

### **Audio**

VIDEO – Creazione di file video MPEG4 con il computer	9*	
MUSICA – Riproduzione di file musicali	10*	
MUSICA – Riproduzione su un impianto stereo	10.4*	
MUSICA – Procedura di registrazione	13.2*	
IMPOSTAZIONI – Impostazioni audio – Parametri audio	19.1*	

### **Blocco**

MUSICA – Controllo dei pulsanti	10.1*	5.1
---------------------------------	-------	-----

### **Browser musicale**

MUSICA – Riproduzione di file musicali	10*	5
MUSICA – Ricerca attraverso la libreria musicale	10.3*	



<b>Codec</b>		
VIDEO – Installazione del software per PC – MPEG-4 codec (Compressione/decompressione)	9.1*	
VIDEO – Installazione del software per PC – Codec audio MP3	9.1*	
<b>Collegamento di 2 dispositivi USB</b>		
Collegamento dei dispositivi alla porta host USB	18*	10
<b>Come trovare un brano particolare (scansione)</b>		
MUSICA – Icone del pannello LCD	10.2*	
IMPOSTAZIONI – Impostazioni di Play Mode	19.2*	
<b>Compressione</b>		
VIDEO – Riproduzione di file video da Internet	4*	
VIDEO – Creazione di file video MPEG4 con il computer	9*	
MUSICA – Inserimento di musica nell'AV 500	11*	
<b>Consumo e autonomia della batteria</b>		
Collegamento/scollegamento dell'AV 500 al/dal PC	17*	9
IMPOSTAZIONI – Impostazioni di alimentazione	19.6*	
Sostituzione della batteria	23*	
<b>Data e orario</b>		
IMPOSTAZIONI – Impostazioni dell'orologio	19.3*	11.1
<b>Display</b>		
IMPOSTAZIONI – Impostazioni di visualizzazione	19.4*	
<b>Elenchi di riproduzione</b>		
MUSICA – Riproduzione di file musicali	10*	
MUSICA – Elenchi di riproduzione	12*	
<b>Elenchi musicali (elenchi di riproduzione)</b>		
MUSICA – Riproduzione di file musicali	10*	
MUSICA – Elenchi di riproduzione	12*	
<b>Eliminazione dell'elenco di riproduzione</b>		
MUSICA – Esecuzione di un elenco di riproduzione	12.1*	
BROWSER – Uso del browser	16*	
<b>Eliminazione di file</b>		
BROWSER – Operazioni sui file e sulle cartelle	16.2*	
<b>Eliminazione di registrazioni programmate</b>		
VIDEO – Programmazione automatizzata delle registrazioni TV Yahoo!®	6*	
<b>Eliminazione di un brano dall'elenco di riproduzione</b>		
MUSICA – Salvataggio di un elenco di riproduzione	12.3*	
<b>Equalizzatore</b>		
IMPOSTAZIONI – Impostazioni audio – Parametri audio	19.1*	

<b>File musicali ordinati per categorie</b>		
MUSICA – Riproduzione di file musicali	10*	5
MUSICA – Ricerca attraverso la libreria musicale	10.3*	
<b>File protetti</b>		
VIDEO – Riproduzione di file video da Internet	4*	
VIDEO – Protezione da copia	5.3*	
MUSICA – Confronto tra Windows Media Player 10 e Windows Media Player 9	11.2*	6.2
<b>MUSICA – Uso di iTunes™ con l'AV 500</b>	14*	
<b>File System</b>		
VIDEO – Impostazione manuale del programmatore – Note sull'impostazione del programmatore	5.4*	
BROWSER – Uso del browser	16*	8
<b>File video: formati supportati</b>		
VIDEO – Contenuto video Internet non protetto	4.1*	
VIDEO – Creazione di file video MPEG4 con il computer	9*	
<b>File: musica eliminata dal dispositivo</b>		
Sincronizzazione di musica da Windows Media® Player all'AV 500	11.1*	6.1
<b>File: posizionamento di un file</b>		
VIDEO – Posizione delle registrazioni salvate	5.2*	
MUSICA – Ricerca attraverso la libreria musicale	10.3*	
MUSICA – Posizione delle registrazioni salvate	13.3*	
BROWSER – Uso del browser	16.1*	8.1
<b>File: spostamento o copia di file</b>		
MUSICA – Trasferimento della raccolta di CD sull'AV	11.3*	
MUSICA – Uso di iTunes™ con l'AV 500	14*	
FOTO – Trasferimento di foto sull'AV 500	15.3*	7.2
<b>BROWSER – Uso del browser</b>	16*	
Collegamento dei dispositivi alla porta host USB	18*	
<b>Formato schermo</b>		
VIDEO – Riproduzione di file video: impostazione del formato dello schermo	3.1*	
<b>Frequenza di immagini e dimensioni di file video</b>		
VIDEO – Contenuto video Internet non protetto	4.1*	
VIDEO – Utilizzo di MPEG4 Translator	9.2*	
<b>Frequenza di immagini per file video</b>		
VIDEO – Contenuto video Internet non protetto	4.1*	
<b>I-Frame</b>		
VIDEO – Modifica di file video	8*	

<b>Immagine di sfondo</b>			
IMPOSTAZIONI – Impostazioni di dell'interfaccia		19.5*	
<b>Lettori di scheda</b>			
FOTO – Trasferimento di foto sull'AV 500		15.3*	7.2
<b>Miniature</b>			
VIDEO – Riproduzione di file video – Icone di azione del browser video		3*	
VIDEO – Riproduzione di file video: salvataggio come miniatura		3.1*	
<b>Modifica/registrazione audio</b>			
MUSICA – Registrazione di musica – Modifica audio		13*,13.4*	
<b>MPEG4 Translator</b>			
VIDEO – Creazione di file video MPEG4 con il computer		9*	
<b>Musica eliminata/mancante dal dispositivo</b>			
MUSICA – Sincronizzazione di musica da Windows Media® Player (WMP) all'AV 500		11.1*	6.1
<b>NTSC</b>			
IMPOSTAZIONI – Impostazioni di visualizzazione		19.4*	
<b>Nuova musica non viene visualizzata nella ARCLibrary</b>			
MUSICA – Ricerca attraverso la libreria musicale		10.3*	
IMPOSTAZIONI – Impostazioni di sistema		19.7*	
<b>Nuovo elenco di riproduzione non viene visualizzato</b>			
IMPOSTAZIONI – Impostazioni di sistema		19.7*	
<b>Orario e data</b>			
IMPOSTAZIONI – Impostazioni dell'orologio		19.3*	11.1
<b>Risoluzione dei problemi</b>		25*	
<b>PAL</b>			
IMPOSTAZIONI – Impostazioni di visualizzazione		19.4*	
<b>PlaysForSure</b>			
MUSICA – Inserimento di musica nell'AV		11*	6
<b>Posizione predefinita</b>			
VIDEO – Posizione delle registrazioni salvate		5.2*	
MUSICA – Posizione delle registrazioni salvate		13.3*	
<b>Presentazione di diapositive</b>			
FOTO – Visualizzazione di foto – Visualizzazione della presentazione di diapositive		15.2*	
<b>Programmatore Yahoo!®</b>			
VIDEO – Programmatore automatizzato delle registrazioni TV Yahoo!®		6*	
<b>Pulsanti non funzionanti</b>			
MUSICA – Controllo dei pulsanti		10.1*	5.1
<b>Qualità video</b>			
VIDEO – Impostazione dei parametri di registrazione		5.1*	

VIDEO – Creazione di file video MPEG4 con il computer		9*	
IMPOSTAZIONI – Impostazioni audio – Parametri audio		19.1*	
Alloggiamento di espansione – Collegamento (5): l'ingresso S-Video		22.6*	14.6
<b>Rallentatore</b>			
VIDEO – Riproduzione di file video: rallentatore		3.1*	
<b>Registrazione da un disco in vinile o audiocassetta</b>			
MUSICA – Procedura di registrazione – Registrazione incrementale		13.2*	
<b>Registrazione video</b>			
VIDEO – Registrazione di file video		5*	
VIDEO – Modifica di file video		8*	
<b>Registrazioni programmate</b>			
VIDEO – Impostazione manuale del programmatore		5.4*	
VIDEO – Programmatore automatizzato delle registrazioni TV Yahoo!®		6*	
VIDEO – Impostazione del codice del trasmettitore a infrarossi		7*	
<b>Riavvio del dispositivo</b>			
INTRODUZIONE – Ripristino hardware		2.8*	
<b>Ricevitore/trasmettitore a infrarossi</b>			
VIDEO – Impostazione del codice del trasmettitore a infrarossi		7*	
Collegamento dell'alloggiamento di espansione per TV al sistema televisivo – Collegamento (6): l'emittente a infrarossi		22.7*	
<b>Rimozione di file</b>			
BROWSER – Uso del browser		16*	
<b>Rinominazione di file o cartelle</b>			
BROWSER – Uso del browser		16*	
<b>Ripetizione di un brano</b>			
IMPOSTAZIONI – Impostazioni di Play Mode		19.2*	
<b>Ripping di un CD</b>			
MUSICA – Trasferimento della raccolta di CD sull'AV		11.3*	
<b>Riproduzione casuale di brani (Shuffle)</b>			
MUSICA – Icone del pannello LCD		10.2*	
MUSICA – Salvataggio di un elenco di riproduzione		12.3*	
IMPOSTAZIONI – Impostazioni di Play Mode		19.2*	
<b>Riproduzione casuale</b>			
MUSICA – Icone del pannello LCD		10.2*	
MUSICA – Salvataggio di un elenco di riproduzione		12.3*	
IMPOSTAZIONI – Impostazioni di Play Mode		19.2*	
<b>Riproduzione di brani in un ordine specifico</b>			
MUSICA – Riproduzione di file musicali		10*	

MUSICA – Elenchi di riproduzione	12*	
<b>Riproduzione solo di alcuni brani (elenchi di riproduzione)</b>		
MUSICA – Riproduzione di file musicali	10*	
MUSICA – Elenchi di riproduzione	12*	
<b>Risultato delle registrazioni sono diversi file</b>		
VIDEO – Impostazione manuale del programmatore – Note sull'impostazione del programmatore	5.4*	
<b>Segnalibri</b>		
VIDEO – Riproduzione di file video – Impostazione di un segnalibro	3.1*	
MUSICA – Impostazione di un segnalibro	10.5*	
<b>Set di caratteri stranieri</b>		
INTRODUZIONE – Primo impiego – Set di caratteri stranieri	2.5*	
<b>Sezione di eliminazione dal file audio/video</b>		
VIDEO – Modifica di file video	8*	
MUSICA – Modifica audio	13.4*	
<b>Sistema operativo</b>		
IMPOSTAZIONI – Impostazioni di sistema	19.7*	11.2
Aggiornamento del SO/firmware dell'AV 500	20*	12
<b>Spazio disponibile/librero su disco</b>		
IMPOSTAZIONI – Impostazioni di sistema	19.7*	11.2
<b>Tag</b>		
MUSICA – Ricerca attraverso la libreria musicale	10.3*	
<b>Tastiera virtuale</b>		
BROWSER – Uso del browser – Uso della tastiera virtuale	16.3*	
<b>Telecomando</b>	21.1*	
<b>Testo sullo schermo durante la riproduzione video (OSD)</b>		
VIDEO – Icone di azione della riproduzione video – On Screen Display (OSD) off	3.1*	
IMPOSTAZIONI – Impostazioni di visualizzazione	19.4*	
<b>Versione del sistema operativo/firmware</b>		
IMPOSTAZIONI – Impostazioni di sistema	19.7*	11.2
<b>Video – registrato in più di 1 file</b>		
VIDEO – Impostazione manuale del programmatore – Note sull'impostazione del programmatore	5.4*	
<b>Virtual Dub</b>		
VIDEO – Creazione di file video MPEG4 con il computer – Tool per PC	9*	
VIDEO – Installazione del software per PC – Virtual Dub™	9.1*	
VIDEO – Utilizzo di MPEG4 Translator	9.2*	
<b>Visualizzazione di brani aggiunti al dispositivo</b>		
IMPOSTAZIONI – Impostazioni di sistema	19.2*	

<b>Windows Media Player</b>		
MUSICA – Sincronizzazione di musica da Windows Media® Player all'AV 500	11.1*	6.1
<b>Zoom</b>		
FOTO – Visualizzazione di foto – Ingrandimento di foto	15.1*	