

brother®

GUIDE DE L'UTILISATEUR

MFC-215C

MFC-425CN

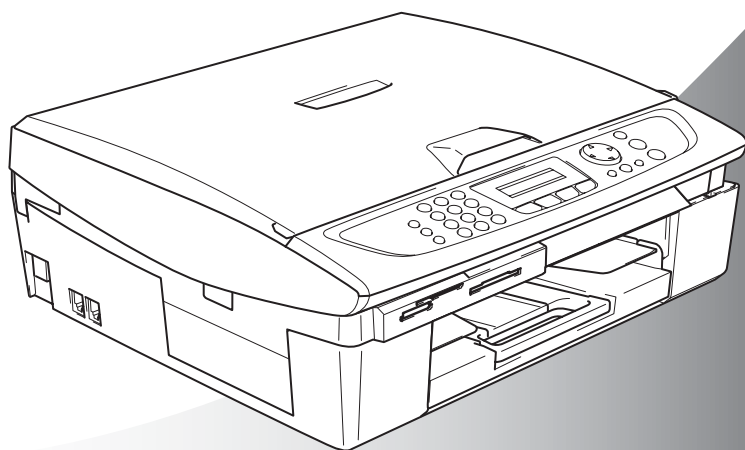

CE

brother®

Si vous avez besoin d'appeler le service après-vente

Complétez les informations suivantes pouvoir vous y référer plus tard:

**Numéro du modèle: MFC-215C et MFC-425CN
(Entourez votre numéro du modèle d'un cercle)**

Numéro de série:* _____

Date d'achat: _____

Endroit d'achat: _____

*** Le numéro de série est à l'arrière de l'unité. Gardez ce guide de l'utilisateur ensemble avec votre reçu de vente comme preuve permanente de votre achat, en cas de vol, incendie ou service de garantie.**

Enregistrez votre produit en ligne sous

<http://www.brother.com/registration/>

En enregistrant votre produit avec Brother, vous serez enregistré comme le propriétaire original du produit.

CET EQUIPEMENT EST CONÇU POUR FONCTIONNER AVEC UNE LIGNE RTPC ANALOGIQUE A DEUX FILS EQUIPEE DU CONNECTEUR APPROPRIE.

INFORMATION D'AGREMENT

Brother signale qu'il est possible que ce produit ne fonctionne pas correctement dans un pays autre que celui où il a été acheté, et qu'aucune garantie n'est offerte dans le cas où ce produit serait utilisé sur les lignes de télécommunications publiques d'un autre pays.

Compilation et avis de publication

Ce manuel a été rédigé et publié sous le contrôle de Brother Industries Ltd., et il couvre les dernières descriptions et spécifications de produits.

Le contenu de ce manuel et les spécifications de ce produit peuvent être modifiés sans préavis.

Brother se réserve le droit de modifier, sans préavis, les spécifications et les informations figurant dans ce présent manuel et ne sera pas responsable des préjudices (y compris des préjudices indirects) résultant des informations présentées ici, entre autres, sans pour autant s'y limiter, des erreurs typographiques et d'autres erreurs concernant le manuel.



EC Declaration of Conformity

Manufacturer

Brother Industries, Ltd.
15-1, Naeshiro-cho, Mizuho-ku,
Nagoya 467-8561, Japan

Plant

Brother Industries (Shen Zhen) Ltd
G02414-1, Bao Chang Li Bonded
Transportation Industrial Park,
Bao Long Industrial Estate,
Longgang, Shenzhen, China

Herewith declare that:

Products description: Facsimile Machine
Type: : Group 3
Model Name : MFC-215C, MFC-425CN

is in conformity with provisions of the R & TTE Directive (1999/5/EC) and we declare compliance with the following standards :

Standards applied :

Harmonized :

Safety : EN60950-1:2001

EMC : EN55022: 1998 +A1: 2000 +A2: 2003 Class B
EN55024: 1998 +A1: 2001 +A2: 2003
EN61000-3-2: 2000
EN61000-3-3: 1995 +A1: 2001

Year in which CE marking was First affixed : 2005

Issued by : Brother Industries, Ltd.

Date : 25th March, 2005

Place : Nagoya, Japan

Signature :

Takashi Maeda

Manager

Quality Management Group

Quality Management Dept.

Information & Document Company

Déclaration de conformité CE conformément à la directive R & TTE

Fabricant

Brother Industries, Ltd.
15-1, Naeshiro-cho, Mizuho-ku,
Nagoya 467-8561, Japon

Usine

Brother Industries (Shen Zhen) Ltd
G02414-1, Bao Chang Li Bonded
Parc industriel du transport,
Complexe industriel Bao Long,
Longgang, Shenzhen, Chine

Par la présente déclare que:

Caractéristiques de l'appareil : Télécopieur

Type : Groupe 3

Nom du modèle : MFC-215C, MFC-425CN

est conforme aux dispositions de la directive R & TTE (1999/5/CE) et nous déclarons la conformité aux normes suivantes:

Standards appliqués:

Harmonisé:

Sécurité : EN60950-1:2001

CEM : EN55022:1998 + A1:2000 + A2:2003 Classe B
EN55024:1998 + A1:2001 + A2:2003
EN61000-3-2:2000
EN61000-3-3:1995 + A1:2001

Première année de l'apposition du marquage CE: 2005

Délivré par : Brother Industries, Ltd.

Date : 25 mars 2005





Lieu : Nagoya, Japon

Précautions de sécurité

Utiliser l'appareil en toute sécurité

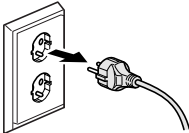
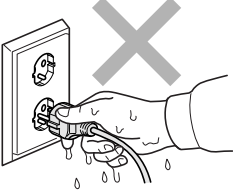
Reportez-vous à ces instructions pour référence ultérieure et avant de tenter toute opération de maintenance.

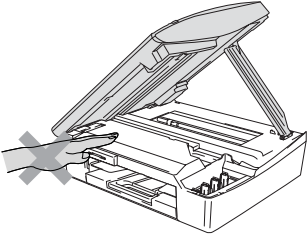
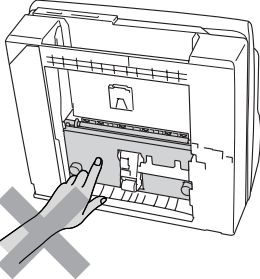
AVERTISSEMENT

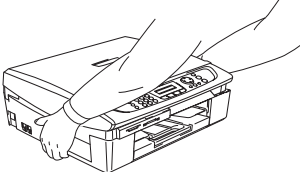
	<p>Des électrodes sous haute tension se trouvent à l'intérieur de l'appareil. Avant de nettoyer l'appareil, n'oubliez pas de débrancher d'abord le cordon de la ligne téléphonique puis le cordon d'alimentation de la prise de courant.</p> 	<p>Ne touchez pas à la prise avec des mains mouillées. Vous risqueriez un choc électrique.</p> 
	<p>Pour éviter toute blessure, prenez soin de ne pas placer les mains sur le bord de l'appareil sous le capot du scanner.</p> 	<p>Pour éviter toute blessure, prenez soin de ne pas toucher la partie ombrée sur l'illustration.</p> 
	<p>Lorsque vous déplacez l'appareil, vous devez le soulever à la base en plaçant une main de chaque côté de l'unité comme indiqué sur l'illustration. Ne portez PAS l'appareil en tenant le capot du scanner.</p> 	



La plupart des illustrations de ce Guide de l'utilisateur représentent le modèle MFC-215C.

AVERTISSEMENT

- Faites attention lors de l'installation ou de la modification des lignes téléphoniques. Ne touchez jamais aux bornes ou fils téléphoniques non isolés à moins d'avoir déconnecté la ligne téléphonique de la prise téléphonique. N'effectuez jamais l'installation d'un câblage téléphonique pendant un orage. N'installez jamais une prise téléphonique murale dans un lieu humide.
- Cet appareil doit être installé près d'une prise de courant facilement accessible. En cas d'urgence, débranchez le cordon d'alimentation de la prise de courant afin d'effectuer une mise hors tension complète.

CONSIGNES DE SECURITE IMPORTANTES

Lorsque vous utilisez votre équipement téléphonique, vous devez toujours suivre les consignes de sécurité élémentaires afin de minimiser le risque d'incendie, d'électrocution et de blessures infligées aux personnes, par exemple:



1. N'utilisez pas cet appareil à proximité de l'eau, par exemple, près d'une baignoire, d'un bac de lavage, d'un évier ou d'une machine à laver, dans un sous-sol humide ou près d'une piscine.
2. Evitez d'utiliser ce produit pendant un orage. Il peut y avoir un faible risque de choc électrique causé par l'orage.
3. Si vous souhaitez signaler une fuite de gaz, n'utilisez pas ce produit à proximité de la fuite.

CONSERVEZ CES INSTRUCTIONS

Où placer l'appareil

Placez votre appareil sur une surface plane et stable, à l'abri des vibrations et des chocs, un bureau par exemple. Placez l'appareil à proximité d'une prise téléphonique et d'une prise de courant standard mise à la terre. Choisissez un endroit où la température se situe entre 10°C et 35°C.

! Attention

- Evitez de placer votre appareil dans un endroit de passage fréquent.
- Evitez de placer votre appareil sur la moquette.
- Ne l'installez pas à proximité d'appareils de chauffage ou de conditionnement d'air, ni près d'une arrivée d'eau, de produits chimiques ou de réfrigérateurs.
- Ne choisissez pas un endroit où votre appareil serait exposé à un ensoleillement direct, à une chaleur excessive, à l'humidité ou à la poussière.
- Ne branchez pas votre appareil à une prise de courant contrôlée par des interrupteurs muraux ou des minuteries automatiques.
- Toute interruption du courant peut effacer les informations sauvegardées dans la mémoire de l'appareil.
- Ne branchez pas votre appareil sur des prises de courant se trouvant sur le même circuit que des appareils de forte puissance ou d'autres équipements susceptibles de perturber l'alimentation électrique.
- Evitez les sources d'interférence telles que les haut-parleurs ou les supports des téléphones sans fil.

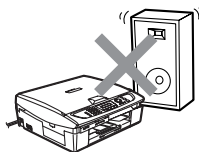
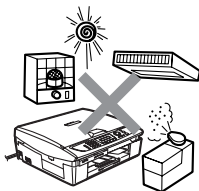

Aide-mémoire

Envoi de fax en noir et blanc

Envoi par transmission automatique à partir du chargeur automatique de documents

(MFC-425CN uniquement)

- 1 Si elle n'est pas allumée en vert, appuyez sur la touche  (**Fax**).
- 2 Chargez votre document.
- 3 Entrez le numéro de fax à l'aide d'une touche de numéro abrégé, de la fonction Rechercher ou du pavé numérique.
- 4 Appuyez sur **Marche Mono**.

Envoi à partir de la vitre du scanner

- 1 Si elle n'est pas allumée en vert, appuyez sur la touche  (**Fax**).
- 2 Chargez votre document.
- 3 Entrez le numéro de fax à l'aide d'une touche de numéro abrégé, de la fonction Rechercher ou du pavé numérique.
- 4 Appuyez sur **Marche Mono**.
L'appareil commence à numériser la première page.

Page suivante?
1.OUI 2.NON

- 5 Appuyez sur **2** pour commencer à numéroté. **-OU-**
Appuyez sur **1** pour envoyer plusieurs pages et passez à l'étape 6.
- 6 Placez la page suivante sur la vitre du scanner.
Appuyez sur **Menu/Confirme**.
L'appareil commence la numérisation.
(répétez les étapes 5 et 6 pour chaque page supplémentaire).
- 7 Appuyez sur **2** pour commencer à numéroté.

Mémorisation de numéros

Mémorisation de numéros abrégés

- 1 Appuyez sur **Menu/Confirme, 2, 3, 1**.
- 2 À l'aide du pavé numérique, entrez un numéro d'emplacement de numéro abrégé à deux chiffres, puis appuyez sur **Menu/Confirme**.
- 3 Entrez un numéro (jusqu'à 20 chiffres), puis appuyez sur **Menu/Confirme**.
- 4 Entrez un nom comportant jusqu'à 15 caractères (ou laissez vide), puis appuyez sur **Menu/Confirme**.
- 5 Appuyez sur **Arrêt/Sortie**.

Enregistrement des numéros abrégés

- 1 Appuyez sur **Menu/Confirme, 2, 3, 1.**
- 2 A l'aide du pavé numérique, saisissez un numéro abrégé à deux chiffres, puis appuyez sur **Menu/Confirme.**
- 3 Saisissez un numéro (20 chiffres max.), puis appuyez sur **Menu/Confirme.**
- 4 Saisissez un nom de 15 caractères max. (ou laissez vide), puis appuyez sur **Menu/Confirme.**
- 5 Appuyez sur **Arrêt/Sortie.**

Opérations de numérotation

Numérotation par numéro abrégé

- 1 Si le symbole n'est pas allumé en vert, appuyez sur  (**Fax**).
- 2 Chargez votre document.
- 3 Appuyez sur **Rechercher/Num.Abrégé**, appuyez sur #, puis appuyez sur le numéro abrégé à deux chiffres.
- 4 Appuyez sur **Marche Mono** ou sur **Marche Couleur.**

Utilisation de la touche Rechercher

- 1 Si le symbole n'est pas allumé en vert, appuyez sur  (**Fax**).
- 2 Chargez votre document.
- 3 Appuyez sur **Rechercher/Num.Abrégé**, puis tapez la première lettre du nom que vous recherchez.
- 4 Appuyez sur ◀ ou sur ▶ pour faire une recherche dans la mémoire.
- 5 Appuyez sur **Marche Mono** ou sur **Marche Couleur.**

Comment faire des copies

- 1 Appuyez sur  (**Copie**) pour l'allumer en vert.
- 2 Chargez votre document.
- 3 Appuyez sur **Marche Mono** ou sur **Marche Couleur.**

Comment accéder au guide de l'utilisateur complet

Ce guide de l'utilisateur ne contient pas toutes les informations sur l'appareil, telles que la façon d'utiliser les fonctions avancées de l'imprimante, du scanner, du PC-Fax et du réseau. Lorsque vous êtes prêt à apprendre les informations détaillées sur ces opérations, lisez le guide de l'utilisateur complet inclus dans le CD-ROM.



La réception de PC-FAX et réseau ne sont pas disponibles pour le MFC-215C.

Comment voir la documentation (Pour Windows®)

Dans le menu **Démarrer**, sélectionnez **Brother, MFL-Pro Suite MFC-XXXX** (XXXX désignant le nom de votre modèle), puis cliquez sur **Guide de l'utilisateur**.

—OU—

- 1 Allumez votre ordinateur. Insérez le CD-ROM de Brother étiqueté Windows® dans votre lecteur de CD-ROM.
 - 2 Si l'écran de nom de modèle apparaît, cliquez sur le nom de votre modèle.
 - 3 Si l'écran des langues s'affiche, cliquez sur votre langue.
- Le menu principal du CD-ROM s'affiche.



Si cette fenêtre n'apparaît pas, utilisez Windows® Explorer pour exécuter le programme setup.exe à partir du répertoire principal du CD-ROM Brother.

- 4 Cliquez sur **Documentation**.

- 5** Cliquez sur la documentation que vous voulez lire.
- **Guide d'installation rapide:** Instructions de configuration et d'installation du logiciel
 - **Guide de l'utilisateur (3 manuels):** Guide de l'utilisateur pour fonctionnement autonome, Guide d'utilisation du logiciel et guide de l'utilisateur en réseau (MFC-425CN uniquement)
 - **Guide de l'utilisateur de PaperPort®:** Logiciel de gestion de documents

Comment trouver les instructions de numérisation

Il existe plusieurs façons de numériser des documents. Vous pouvez trouver les instructions comme suit:

Guide d'utilisation du logiciel:

- Numérisation à la page 2-1
(Pour Windows® 98/98SE/Me/2000 Professional et Windows® XP)
- ControlCenter2 à la page 3-1
(Pour Windows® 98/98SE/Me/2000 Professional et Windows® XP)
- Numérisation en réseau (MFC-425CN uniquement) à la page 4-1

Guide de l'utilisateur de PaperPort®

- Instructions pour numériser directement depuis le logiciel ScanSoft® PaperPort®

Comment voir la documentation (Pour Macintosh®)

- 1 Allumez votre Macintosh®. Insérez le CD-ROM de Brother étiqueté Macintosh® dans votre lecteur de CD-ROM. La fenêtre suivante s'affiche.



- 2 Double-cliquez sur l'icône **Documentation**.
- 3 L'écran Sélectionner la langue s'affiche, double-cliquez sur votre langue.
- 4 Cliquez sur la documentation que vous voulez lire.
 - **Guide d'installation rapide:** Instructions de configuration et d'installation du logiciel
 - **Guide de l'utilisateur (3 manuels):** Guide de l'utilisateur pour fonctionnement autonome, Guide d'utilisation du logiciel et guide de l'utilisateur en réseau (MFC-425CN uniquement)

Comment trouver les instructions de numérisation

Il existe plusieurs façons de numériser des documents. Vous pouvez trouver les instructions comme suit:

Guide d'utilisation du logiciel:

- Numérisation à la page 9-1
(Pour Mac OS® 9.1-9.2/Mac OS® X 10.2.4 ou version plus récente)
- ControlCenter2 (Pour Mac OS® X 10.2.4 ou version plus récente) à la page 10-1
- Numérisation en réseau (MFC-425CN uniquement)
(pour Mac OS® X 10.2.4 ou plus récent) à la page 11-1

Guide de l'utilisateur de Presto!® PageManager®

- Instructions pour numériser directement depuis le logiciel Presto!® PageManager®

Table des matières

1

Introduction	1-1
Comment utiliser ce guide	1-1
Comment trouver un renseignement	1-1
Symboles utilisés dans ce guide.....	1-1
Vue d'ensemble du panneau de commande	1-2
Pour placer l'appareil en mode d'économie d'énergie	1-4
Réglage économie d'énergie	1-5
Chargement des documents.....	1-6
Utilisation du chargeur automatique de documents (MFC-425CN uniquement)	1-6
Utilisation de la vitre du scanner.....	1-8
A propos du papier	1-9
Papier recommandé	1-9
Manipuler et utiliser du papier spécial	1-10
Type de papier et format du papier pour chaque opération.....	1-11
Poids, épaisseur et capacité du papier.....	1-12
Contenance de l'empileur de sortie papier	1-12
Surface d'impression	1-13
Comment charger le papier, les enveloppes et les cartes postales	1-14
Pour charger du papier ou autre support.....	1-14
Pour charger des enveloppes.....	1-16
Comment charger des cartes postales.....	1-17
A propos des télécopieurs	1-18
Tonalités de fax et prise de contact	1-18
ECM (Mode de correction des erreurs)	1-19

2

Pour commencer	2-1
Configuration initiale	2-1
Configuration de la date et de l'heure	2-1
Réglage de la numérotation par tonalité ou par impulsions.....	2-1
Configuration de l'ID Station	2-2
Réglage du type de ligne téléphonique	2-3
PBX et transfert	2-3
Configuration générale	2-4
Configuration de la temporisation de mode	2-4
Sélectionner le type de papier	2-4
Configuration du format du papier	2-5
Réglage du volume de la sonnerie	2-5

Réglage du volume du bip sonore.....	2-6
Réglage du volume du haut-parleur	2-6
Mise en marche automatique de l'heure d'été.....	2-7
Régler le contraste de l'écran LCD.....	2-7
Configuration de la transmission	3-1
Comment passer en mode Fax	3-1
Comment composer un numéro	3-1
Numérotation manuelle	3-1
Numérotation par numéro abrégé	3-2
Rechercher	3-2
Recomposition du numéro de fax.....	3-2
Comment transmettre des fax	3-3
Transmission de fax couleur.....	3-3
Envoyer un fax depuis l'ADF (MFC-425CN uniquement)	3-3
Envoi de fax à partir de la vitre du scanner	3-4
Transmission automatique	3-5
Transmission manuelle.....	3-5
Opérations de transmission de base	3-6
Transmission de fax en utilisant différents réglages... 3-6	
Contraste	3-6
Résolution de fax.....	3-7
Multitâche (monochrome uniquement)	3-8
Transmission en temps réel	3-9
Envoi en temps réel de tous les fax	3-9
Envoi en temps réel pour le fax suivant uniquement.....	3-9
Vérification de l'état des tâches.....	3-10
Annulation d'un fax en cours d'exécution	3-10
Annulation d'un travail en attente	3-10
Opérations de transmission avancées	3-11
Diffusion (monochrome uniquement)	3-11
Pour arrêter une diffusion en cours	3-12
Mode international.....	3-13
Fax en différé (monochrome uniquement) (MFC-425CN uniquement)	3-13
Transmission par lot en différé (monochrome uniquement) (MFC-425CN uniquement)	3-14
Configuration de la transmission par relève (standard) (monochrome uniquement) (MFC-425CN uniquement)	3-14

Configuration de la transmission par relève avec code sécurisé (monochrome uniquement) (MFC-425CN uniquement)	3-15
Verrouillage TX	3-16
Configurer le mot de passe	3-17
Modification du mot de passe du verrouillage TX	3-17
Activer le verrouillage TX.....	3-17
Désactiver le verrouillage TX.....	3-18
Faxer des documents de format lettre à partir de la vitre du scanner.....	3-18

4

Configuration de la réception	4-1
Opérations de base pour la réception de fax.....	4-1
Sélection du mode Réception.....	4-1
Comment sélectionner ou changer le mode réception.....	4-2
Configuration de la longueur de sonnerie	4-2
Configuration de la durée de sonnerie F/T (mode Fax/Tel uniquement)	4-3
Détection de fax.....	4-4
Impression en réduction d'un fax entrant (réduction automatique).....	4-5
Impression d'un fax depuis la mémoire (MFC-425CN uniquement).....	4-5
Réception en mémoire (monochrome uniquement) ...	4-6
Relève (MFC-425CN uniquement)	4-7
Relève protégée	4-7
Configuration pour réception par relève (standard)	4-7
Configuration pour réception par relève avec code sécurisé	4-8
Configuration pour réception par relève en différé .	4-8
Relève séquentielle	4-9

5

Numéros abrégés et options de numérotation	5-1
Enregistrement des numéros pour faciliter la numérotation.....	5-1
Enregistrement des numéros abrégés.....	5-1
Modification des numéros abrégés.....	5-2
Configuration de groupes de diffusion	5-3
Options de numérotation	5-5
Codes d'accès et numéros de cartes de crédit.....	5-5
Pause	5-5

6

Options de fax à distance (MFC-425CN uniquement) (monochrome uniquement)	6-1
Configuration du Réadressage de fax	6-1
Configuration de la fonction Mémoriser fax	6-2
Réglage de la réception de PC Fax (MFC-425CN uniquement)	6-2
Changement d'ordinateur (MFC-425CN uniquement)	6-3
Désactivation des Options de fax à distance	6-4
Modification des Options de fax à distance	6-4
Configuration de votre code d'accès à distance	6-5
Extraction à distance	6-7
Utilisation de votre code d'accès à distance	6-7
Commandes à distance	6-8
Extraction des fax	6-9
Changement de votre numéro de réadressage de fax	6-9

7

Impression des rapports	7-1
Configuration et activité de fax	7-1
Personnalisation du rapport de vérification de transmission	7-1
Réglage de la périodicité du journal	7-2
Impression des rapports	7-3
Comment imprimer un rapport	7-3

8

Comment faire des copies	8-1
Utiliser la fonction copie de l'appareil	8-1
Passer en mode Copie	8-1
Faire une seule copie	8-2
Faire plusieurs copies	8-2
Arrêter le processus de copie	8-2
Utilisation de la touche Option copie	8-3
Changer les réglages de copie provisoires	8-4
Augmenter la vitesse ou la qualité de copie	8-5
Agrandir ou réduire l'image copiée	8-6
Réglage du type de papier	8-7
Réglage du format du papier	8-8
Ajustage de la luminosité	8-8
Trier des copies en utilisant l'ADF (MFC-425CN uniquement)	8-9
Copie N en 1 ou poster (Mise en page) (MFC-425CN uniquement)	8-10
Modifier les réglages par défaut de l'option copie	8-13

Augmenter la vitesse ou la qualité de copie	8-13
Ajustage de la luminosité.....	8-13
Ajuster le contraste	8-13
Ajuster la saturation des couleurs.....	8-14
Restrictions légales.....	8-15

9

Walk-Up PhotoCapture Center™	9-1
Introduction	9-1
Exigences concernant PhotoCapture Center™	9-2
Comment commencer	9-3
Impression de l'index (vignettes)	9-5
Imprimer les images	9-6
Impression DPOF	9-8
Changement des réglages par défaut	9-9
Augmenter la vitesse ou la qualité d'impression	9-9
Réglage du papier et du format	9-9
Ajustage de la luminosité.....	9-10
Ajuster le contraste.....	9-10
Ajustement des couleurs (MFC-425CN uniquement)	9-10
Tronçage	9-12
Sans bordure	9-12
Numérisation vers carte mémoire (MFC-425CN uniquement)	9-13
Changement de la qualité par défaut.....	9-15
Changement du format de fichier noir et blanc par défaut	9-15
Changement du format de fichier couleur par défaut	9-15
Comprendre les messages d'erreur	9-16
Utilisation de PhotoCapture Center™ à partir de votre PC.....	9-16

10

Fonctions des logiciels et fonctions réseau	10-1
--	-------------

11

Informations importantes	11-1
Pour votre sécurité.....	11-1
Connexion LAN (MFC-425CN uniquement)	11-1
Déclaration de conformité internationale ENERGY STAR®	11-1
Directive 2002/96/CE de l'Union Européenne et norme EN50419.....	11-2
Consignes de sécurité importantes	11-2
Marques commerciales.....	11-4

Dépistage des pannes et entretien normal	12-1
Dépistage des pannes.....	12-1
Messages d'erreur.....	12-1
Bourrages de documents	
(MFC-425CN uniquement)	12-5
Le document est coincé dans la partie supérieure de l'ADF.....	12-5
Le document est coincé à l'intérieur de l'ADF.	12-5
Bourrage d'imprimante ou bourrage de papier.....	12-6
Le papier est coincé à l'intérieur du bac à papier.	12-6
Le papier est coincé à l'intérieur de l'appareil	12-7
Si votre appareil présente des difficultés de fonctionnement.....	12-9
Réglage de la détection de la tonalité	12-14
Compatibilité.....	12-14
Comment améliorer la qualité de l'impression.....	12-15
Nettoyage de la tête d'impression	12-15
Vérification de la qualité de l'impression	12-16
Vérification de l'alignement de l'impression.....	12-18
Vérification du volume d'encre	12-19
Emballage et transport de l'appareil	12-20
Entretien courant	12-23
Nettoyage du scanner	12-23
Nettoyage du cylindre de l'imprimante de l'appareil.....	12-24
Nettoyage du rouleau d'entraînement du papier	12-25
Remplacement des cartouches d'encre	12-26

Annexe A	A-1
Opérations de réception avancées.....	A-1
Fonctionnement avec des postes supplémentaires ...	A-1
Pour le mode Fax/Tel uniquement	A-1
Mode Fax/Tél mode à l'état d'économie d'énergie.....	A-2
Utilisation d'un combiné externe sans fil	A-2
Changement des codes à distance	A-2
Branchement d'un appareil externe à votre appareil.....	A-4
Branchement d'un téléphone externe.....	A-4
Branchement d'un répondeur téléphonique externe (REP).....	A-5
Séquence	A-5
Branchements	A-7
Enregistrement du message sortant (OGM) sur un répondeur externe	A-7
Branchements multilignes (PBX).....	A-8

En cas d'installation de l'appareil sur un réseau PBX	A-8
Services spécifiques sur votre ligne téléphonique.....	A-8

B

Annexe B	B-1
Programmation à l'écran.....	B-1
Tableau des menus	B-1
Autonomie de la mémoire.....	B-1
Touches de navigation.....	B-2
Saisie de texte	B-11
Insertion d'espaces.....	B-11
Corrections	B-11
Lettres répétées.....	B-11
Caractères spéciaux et symboles.....	B-12

G

Glossaire	G-1
------------------------	------------

S

Spécifications	S-1
Caractéristiques de l'appareil	S-1
Généralités	S-1
Support d'impression	S-3
Copie	S-4
PhotoCapture Center	S-5
Fax.....	S-6
Scanner	S-7
Imprimante.....	S-8
Interfaces	S-8
Configuration de l'ordinateur.....	S-9
Consommables.....	S-10
Réseau (LAN) (MFC-425CN uniquement)	S-11

Index	I-1
--------------------	------------

Carte d'accès pour extraction à distance (MFC-425CN uniquement)	C-1
--	------------

1 Introduction

Comment utiliser ce guide

Nous vous remercions d'avoir choisi un centre multifonctions (machine) Brother. Votre appareil est d'un usage simple; les instructions affichées sur l'écran à cristaux liquides (écran LCD) vous permettront de le programmer. Quelques minutes passées à lire ce guide vous permettront de tirer le meilleur de votre appareil.





Comment trouver un renseignement

Tous les titres et sous-titres des chapitres sont repris dans la table des matières. Vous pourrez trouver plus de détails sur une fonction ou une opération spécifique en consultant l'Index situé à la fin de ce guide.

Symboles utilisés dans ce guide

Tout au long de ce guide, vous verrez des symboles spéciaux qui vous alerteront sur des mises en garde, des remarques et des actions à effectuer. Pour mieux éclaircir certains points et pour vous aider à appuyer sur les bonnes touches, nous avons utilisé des polices de caractères particulières et ajouté quelques messages qui s'afficheront à l'écran.

- Caractères gras** Les caractères gras identifient les touches spécifiques du panneau de commande de l'appareil.
- Caractères en italique* Les caractères en italique mettent l'accent sur un point important ou vous renvoient à un thème lié.
- Courier New La police de caractères Courier New identifie les messages qui apparaissent sur l'écran à cristaux liquides de l'appareil.

-  Les avertissements ont pour rôle de vous indiquer ce qu'il faut faire pour éviter de vous blesser.
-  Les avertissements "Attention" signalent les procédures à suivre ou à éviter pour ne pas endommager l'appareil ou d'autres objets.
-  Tout texte précédé du symbole "Remarque" vous indique comment réagir face à une situation qui se présente ou vous donne des conseils sur la façon dont l'opération interagit avec d'autres fonctions.
-  Les messages "mauvaise configuration" vous signalent les périphériques ou opérations qui ne sont pas compatibles avec votre appareil.

Vue d'ensemble du panneau de commande

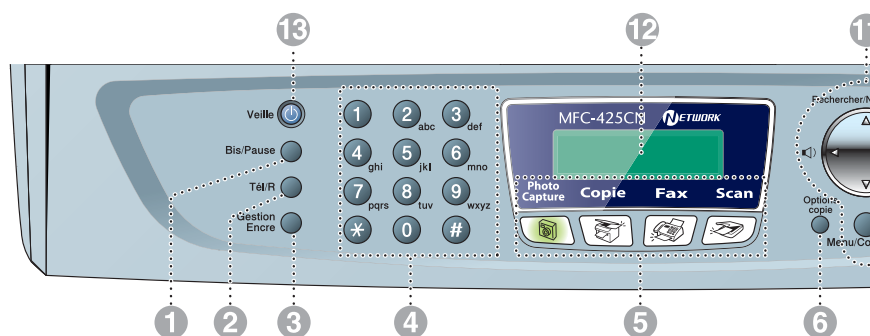

1 Bis/Pause

Permet de recomposer le dernier numéro appelé. Elle permet également d'insérer une pause entre les numéros abrégés.

2 Tél/R

Cette touche sert à avoir une conversation téléphonique après avoir décroché le combiné externe lors d'une pseudo-sonnerie F/T. En outre, utilisez cette touche pour transférer un appel vers un autre poste s'il est branché à un réseau PBX.

3 Gestion Encre

Permet de nettoyer les têtes d'impression, de vérifier la qualité d'impression, et de vérifier le volume d'encre disponible.

4 Pavé numérique

Ces touches servent à composer les numéros de téléphone ou de fax et tiennent lieu de clavier pour taper des informations dans l'appareil. La touche * vous permet de commuter provisoirement le mode de numérotation pendant un appel téléphonique, de la numérotation par impulsions à la numérotation par tonalité.

5 Touches mode:



PhotoCapture

Permet d'accéder au mode PhotoCapture Center™.



Copie

Permet d'accéder au mode Copie.



Fax

Permet d'accéder au mode Fax.



Scan

Permet d'accéder au mode Scan.

6 Options copie

Vous pouvez sélectionner des réglages provisoires, et ce rapidement et simplement, pour réaliser des copies.

7 Résolution

Définit la résolution lors de l'envoi d'un fax.

8



Marche Mono

Permet d'envoyer des fax ou de faire des copies en noir et blanc. Vous permet aussi de lancer une opération de numérotation (en couleur ou en monochrome, selon le réglage de numérotation effectué dans le logiciel ControlCenter2).

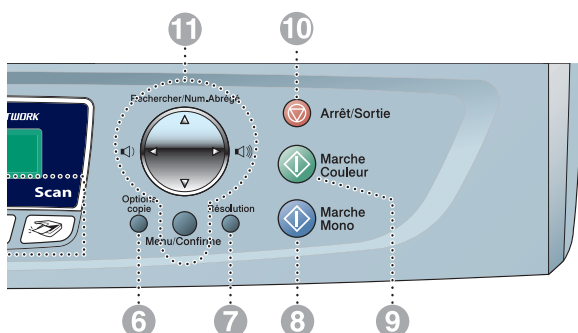

9  **Marche Couleur**

Permet d'envoyer des fax ou de faire des copies en couleur.

Vous permet aussi de lancer une opération de numérisation (en couleur ou en monochrome, selon le réglage de numérisation effectué dans le logiciel ControlCenter2).

10  **Arrêt/Sortie**

Permet d'interrompre une opération ou de sortir du menu.

11 **Touches de navigation:**

Menu/Confirmer

La même touche est utilisée pour les opérations Menu et Régler.

Permet d'accéder au menu pour programmer et enregistrer vos réglages dans l'appareil.



Lorsque vous utilisez le haut-parleur ou la sonnerie en mode fax, appuyez sur ces touches pour régler le volume.

▲ **Recherche/Num.Abrégé**

Cette touche vous permet de consulter des numéros préprogrammés dans la mémoire de numérotation. Permet aussi de composer des numéros enregistrés en appuyant sur # suivi d'un numéro à deux chiffres.



Appuyez sur cette touche pour un défilement arrière du menu.



Appuyez sur cette touche pour faire défiler les menus et les options.

12 **Ecran à cristaux liquides (LCD)**

Affiche des messages qui vous aident à configurer et à utiliser votre appareil. Les exemples de LCD donnés dans ce guide sont pour des modèles avec un affichage à deux lignes. Il peut y avoir de petites différences entre les exemples donnés et les modèles munis d'un affichage à une seule ligne.

13 **Veille**

Vous pouvez placer l'appareil en mode d'économie d'énergie.

Pour placer l'appareil en mode d'économie d'énergie

Lorsque l'appareil est en veille, vous pouvez le placer en mode d'économie d'énergie en appuyant sur la touche Veille. En mode économie d'énergie, l'appareil reçoit des appels téléphoniques comme en mode normal. Pour de plus amples informations concernant la réception de fax en mode économie d'énergie, reportez-vous au tableau à la page 1-5. Les fax en différé qui ont été configurés seront envoyés (MFC-425CN uniquement). Vous pouvez même récupérer les fax en utilisant Extraction à distance si vous êtes loin de votre appareil (MFC-425CN uniquement). Si vous voulez effectuer d'autres opérations, vous devez rallumer l'appareil.

Pour placer l'appareil en mode d'économie d'énergie

Appuyez sur la touche économie d'énergie et maintenez-la enfoncée jusqu'à ce que l'écran affiche:

Arrêt en cours

Le voyant d'écran s'éteint.

Pour désactiver le mode d'économie d'énergie de l'appareil

Appuyez sur la touche économie d'énergie et maintenez-la enfoncée jusqu'à ce que l'écran affiche:

Attendre SVP

L'écran indiquera la date et l'heure en mode fax.



Même si vous avez éteint l'appareil, il nettoiera périodiquement la tête d'impression pour préserver la qualité d'impression.

Si vous débranchez le cordon d'alimentation CA, l'appareil ne pourra plus effectuer aucune opération.



Vous pouvez éteindre l'appareil en personnalisant la touche **Veille** comme illustré sur la page suivante. Dans ces conditions, l'appareil ne pourra plus effectuer aucune opération. (Voir *Réglage économie d'énergie* à la page 1-5.)



Le téléphone externe est toujours disponible.

Réglage économie d'énergie

Vous pouvez personnaliser la touche **Veille** de l'appareil. Le mode par défaut est Récept. fax:On, ainsi, votre appareil peut recevoir des fax ou des appels même quand il est en mode d'économie d'énergie. Si vous ne souhaitez pas que votre appareil reçoive des fax ou des appels, passez ce réglage sur Récept. fax:Off. (Voir *Pour placer l'appareil en mode d'économie d'énergie* à la page 1-4.)

- 1 Appuyez sur **Menu/Confirme, 1, 6**.
- 2 Appuyez sur ▲ ou sur ▼ pour sélectionner Off (ou On).
- 3 Appuyez sur **Menu/Confirme**.
- 4 Appuyez sur **Arrêt/Sortie**.

(Pour MFC-425CN)

Réglage On/Off	Mode Réception	Opérations possibles
Récept. fax:On (par défaut)	Fax Tel/Rep.Ext	Réception de fax, Détection de fax, Fax en différé, Option de fax à distance, Extraction à distance: <ul style="list-style-type: none"> ■ Vous ne pouvez pas recevoir de fax avec Marche Mono ou Marche Couleur. ■ Vous devez activer les options Fax en différé et Fax à distance avant d'éteindre l'appareil.
	Manuel Fax/Tél*	Fax en différé, Détection de fax: <ul style="list-style-type: none"> ■ Vous ne pouvez pas recevoir de fax avec Marche Mono ou Marche Couleur. ■ *Vous ne pouvez pas recevoir un fax automatiquement même si vous avez réglé le mode de réception sur Fax/Tél. ■ Vous devez activer l'option Fax en différé avant d'éteindre l'appareil.
Récept. fax:Off	—	L'appareil ne pourra plus effectuer aucune opération.

(Pour MFC-215C)

Réglage On/Off	Mode Réception	Opérations possibles
Récept. fax:On (par défaut)	Fax Tél/Rép.Ext	Réception de fax, Détection de fax: <ul style="list-style-type: none"> ■ Vous ne pouvez pas recevoir de fax avec Marche Mono ou Marche Couleur.
	Manuel Fax/Tél*	Détection de fax: <ul style="list-style-type: none"> ■ Vous ne pouvez pas recevoir de fax avec Marche Mono ou Marche Couleur. ■ *Vous ne pouvez pas recevoir un fax automatiquement même si vous avez réglé le mode de réception sur Fax/Tél.
Récept. fax:Off	—	L'appareil ne pourra plus effectuer aucune opération.

Chargement des documents

Vous pouvez envoyer un fax, copier et numériser en utilisant le chargeur automatique de documents (ADF) ou depuis la vitre du scanner.

Utilisation du chargeur automatique de documents (MFC-425CN uniquement)

L'ADF peut contenir jusqu'à 10 pages qu'il transmet page par page. Utilisez du papier standard (80 g/m²) et ventilez-les bien avant de les déposer dans le chargeur.

- ⊘ N'UTILISEZ PAS du papier gondolé, froissé, plié, déchiré, agrafé, doté de trombones, de colle ou de ruban adhésif.
N'UTILISEZ ni carton, ni journal, ni tissu. (Pour envoyer par fax, copier ou numériser ce type de document, voir *Utilisation de la vitre du scanner* à la page 1-8.)
- Vérifiez que l'encre des documents est parfaitement sèche.
- Les documents à envoyer doivent être de 147 à 216 mm de largeur et de 147 à 356 mm de longueur.

- 1 Ventilez bien les pages. Insérez les documents **face vers le bas, bord supérieur en premier**, dans le chargeur automatique de documents jusqu'à ce qu'ils entrent en contact avec le rouleau d'alimentation.
- 2 Réglez les guide-papier en fonction de la largeur de vos documents.
- 3 Dépliez le volet du support de sortie de document de l'ADF.

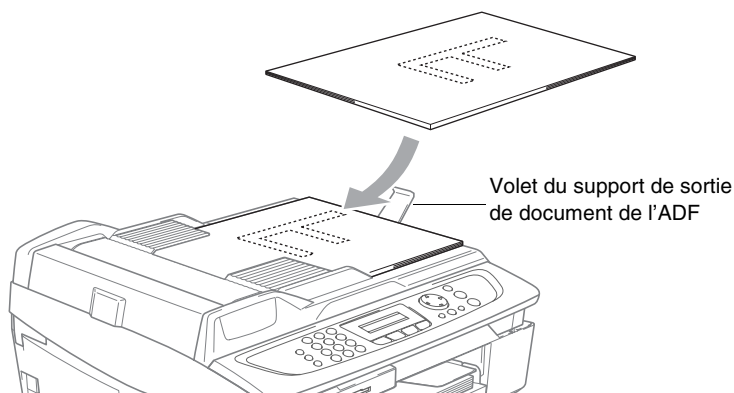

- ! **NE tirez PAS** sur le document lorsqu'il est en train d'être traité.
- ! Lorsque vous utilisez l'ADF, la vitre du scanner ne doit pas contenir de papier.

Utilisation de la vitre du scanner

Vous pouvez utiliser la vitre du scanner pour faxer des pages d'un livre ou une page à la fois. Les documents peuvent avoir une largeur maximale de 216 mm et une hauteur maximale de 297 mm.

 Pour pouvoir utiliser la vitre du scanner, le chargeur automatique de documents doit être vide.

1 Soulevez le capot document.

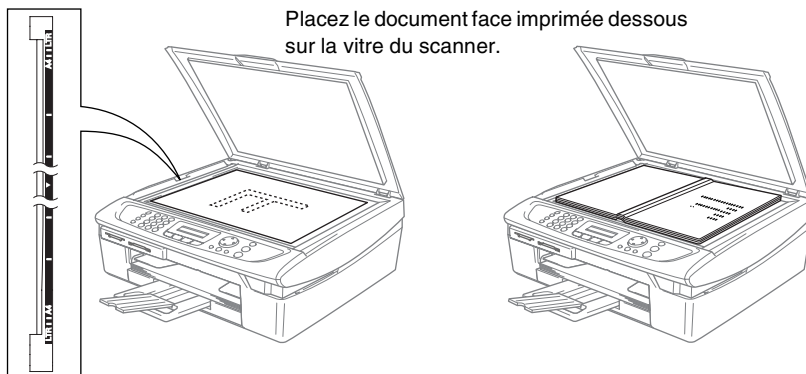

2 A l'aide des lignes repères pour document situées sur la gauche, centrez le document, face imprimée dessous, sur la vitre du scanner.

3 Refermez le capot document.

 Si le document est un livre ou est épais, ne refermez pas brusquement le capot et n'appuyez pas dessus.

A propos du papier

La qualité d'impression peut dépendre du type de papier mis dans l'appareil.

Pour obtenir la meilleure qualité d'impression en fonction des réglages choisis, il est essentiel que l'option Type de papier corresponde toujours au papier chargé.

Vous pouvez utiliser du papier ordinaire, du papier jet d'encre (papier couché), du papier glacé, des transparents et des enveloppes.

Nous vous recommandons de tester plusieurs types de papier avant d'en acheter en grandes quantités.

Pour obtenir un résultat optimal, utilisez le papier recommandé.



- Lorsque vous imprimez sur du papier à jet d'encre (papier couché), des transparents ou du papier glacé, sélectionnez le support en question dans l'onglet "Elémentaire" du pilote d'imprimante ou du paramètre Type de papier du menu (**Menu/Confirme, 1, 2**).
- Lorsque vous imprimez sur le papier glacé de Brother, chargez la feuille d'instruction incluse avec le papier glacé dans le bac à papier en premier, et puis placez le papier glacé sur la feuille d'instruction.
- Lorsque vous utilisez des transparents ou du papier glacé, retirez immédiatement chaque feuille pour éviter le maculage ou les bourrages de papier.
- Évitez de toucher la surface imprimée du papier immédiatement après l'impression car il se peut que la surface ne soit pas tout à fait sèche et tache vos doigts.

Papier recommandé

Nous recommandons d'utiliser du papier Brother pour obtenir la meilleure qualité d'impression. (Voir le tableau ci-dessous.)

Si le papier Brother n'est pas disponible dans votre pays, nous vous recommandons de tester plusieurs papiers avant d'en acheter de grandes quantités.

Nous recommandons d'utiliser "3M Transparency Film" lorsque vous imprimez sur des transparents.

Papier Brother

Type de papier	Article
Papier ordinaire A4	BP60PA
Papier glacé A4	BP60GLA
Papier à jet d'encre A4 (Photo Matte)	BP60MA
Papier glacé 10 x 15 cm	BP60GLP

Manipuler et utiliser du papier spécial

- Conservez le papier dans son emballage d'origine et gardez-le fermé. Conservez le papier à plat et à l'abri de l'humidité, de la lumière directe du soleil et de la chaleur.
 - Le côté couché du papier glacé est brillant. Evitez de toucher le côté brillant (couché). Chargez le papier glacé face brillante dessus vers vous.
 - Evitez de toucher les faces des transparents car elles absorbent facilement l'eau et la transpiration et ceci peut amoindrir la qualité de l'impression. Les transparents conçus pour les photocopieuses/imprimantes laser peuvent tacher le document qui suit. N'utilisez que les transparents recommandés pour l'impression à jet d'encre.
- ⊘ N'utilisez pas de papier:
- qui sont endommagés, gondolés, froissés ou de forme irrégulière

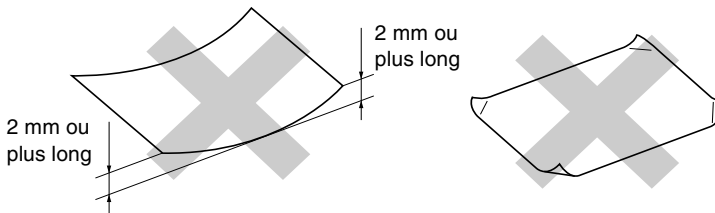

- qui sont extrêmement brillants ou très texturés
- qui ont déjà été imprimés par une imprimante
- qui ne s'empilent pas avec régularité
- qui présentent un sens en travers

Type de papier et format du papier pour chaque opération

Type de papier	Format du papier	Utilisation			
		Fax	Copie	PhotoCapture	Imprimante
Papier coupé	Lettre	Oui	Oui	Oui	Oui
	A4	Oui	Oui	Oui	Oui
	Légal	Oui	Oui	-	Oui
	Executive	-	-	-	Oui
	JIS B5	-	-	-	Oui
	A5	-	Oui	-	Oui
A6	-	-	-	Oui	
Cartes	Photo	-	Oui	Oui	Oui
	Photo L	-	-	-	Oui
	Photo 2L	-	-	Oui	Oui
	Fiche	-	-	-	Oui
	Carte postale 1	-	-	-	Oui
	Carte postale 2 (double)	-	-	-	Oui
Enveloppes	Enveloppe C5	-	-	-	Oui
	Enveloppe DL	-	-	-	Oui
	COM-10	-	-	-	Oui
	Monarch	-	-	-	Oui
	Enveloppe JE4	-	-	-	Oui
Transparents	Lettre	-	Oui	-	Oui
	A4	-	Oui	-	Oui

Poids, épaisseur et capacité du papier

Type de papier		Poids	Epaisseur	Nombre de feuilles
Papier coupé	Papier ordinaire	64 à 120 g/m ² (17 à 32 lb)	0,08 à 0,15 mm (0.003" à 0,006")	100*
	Papier à jet d'encre	64 à 200 g/m ² (17 à 53 lb)	0,08 à 0,25 mm (0.003" à 0,01")	20
	Papier glacé	jusqu'à 220 g/m ² (jusqu'à 26,31 kg)	jusqu'à 0,25 mm (jusqu'à 0,01")	20
Cartes	Papier photo	jusqu'à 240 g/m ² (jusqu'à 29,03 kg)	jusqu'à 0,28 mm (jusqu'à 0,01")	20
	Fiche	jusqu'à 120 g/m ² (jusqu'à 14,51 kg)	jusqu'à 0,15 mm (jusqu'à 0,006")	30
	Carte postale	jusqu'à 200 g/m ² (jusqu'à 24,04 kg)	jusqu'à 0,23 mm (jusqu'à 0,01")	30
Enveloppes		75 à 95 g/m ² (20 à 25 lb)	jusqu'à 0,52 mm (jusqu'à 0,02")	10
Transparents		-	-	10

* Jusqu'à 50 feuilles pour papier type Légal (80 g/m²).

* Jusqu'à 100 feuilles de 80 g/m².

Contenance de l'empileur de sortie papier

Empileur de sortie papier	<p>Jusqu'à 25 feuilles de papier 80 g/m² (A4)</p> <ul style="list-style-type: none"> ■ Les transparents et le papier glacé doivent être retirés de l'empileur de sortie papier une feuille à la fois pour éviter les traces de maculage. ■ Le format légal ne peut pas être empilé sur l'empileur de sortie papier.
---------------------------	--

Surface d'impression

La surface d'impression dépend des paramètres de l'application utilisée. Les chiffres ci-dessous représentent les surfaces non imprimables sur les enveloppes et feuilles coupées.

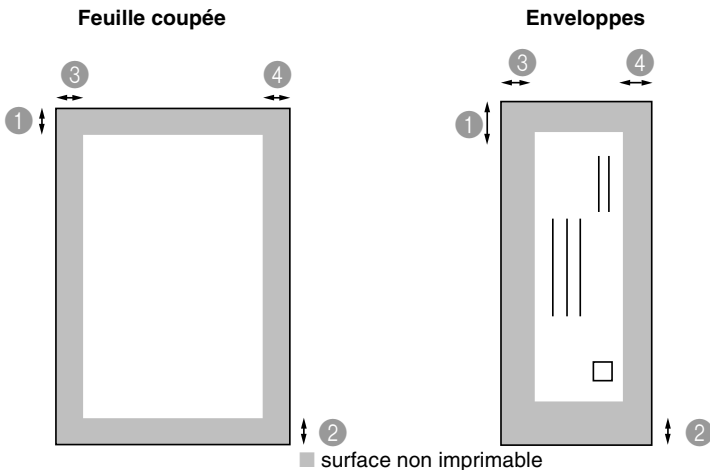

	① Haut	② Bas	③ Gauche	④ Droite
Feuille coupée	3 mm (0 mm)*1	3 mm (0 mm)*1	3 mm (0 mm)*1	3 mm (0 mm)*1
Enveloppes	12 mm	24 mm	3 mm	3 mm



*1 Quand la fonction sans bordure est réglée sur On.

La surface d'impression dépend des réglages du pilote imprimante.

Les chiffres ci-dessus sont approximatifs et la surface d'impression varie en fonction du type de papier coupé utilisé.

Comment charger le papier, les enveloppes et les cartes postales

Pour charger du papier ou autre support

- 1 Retirez le bac à papier complètement de l'appareil et enlevez le couvercle du bac.

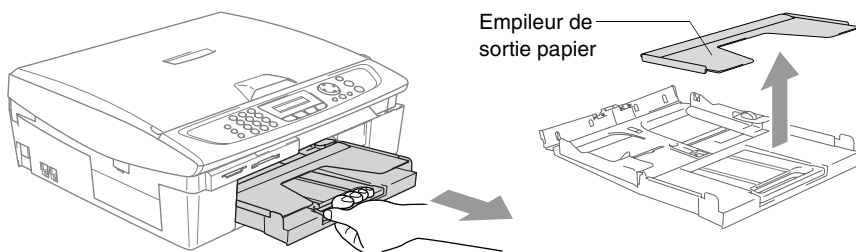

- 2 Appuyez sur le guide-papier latéral et faites-le glisser pour l'adapter à la largeur du papier.

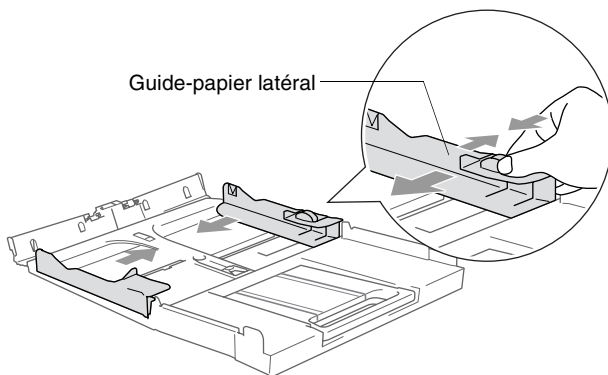

- 3 Retirez le support papier et déployez le volet du support papier.

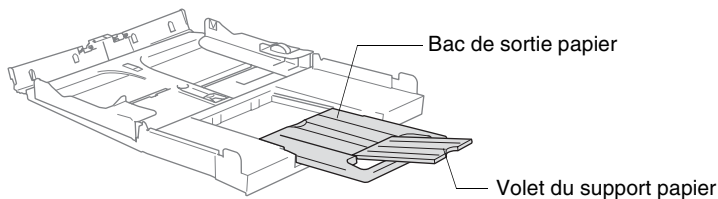

Utilisez le volet du support papier pour Letter, Légal ou A4.

- 4** Déployez en éventail la pile de papier pour éviter les bourrages et les mauvaises alimentations.

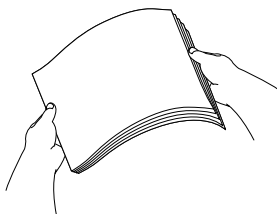

- 5** Sans forcer, insérez le papier dans le bac à papier avec la face imprimée vers le bas et le bord avant (haut de la page) en premier.

Vérifiez que le papier est bien plat dans le bac et ne dépasse pas le repère de papier maximum.

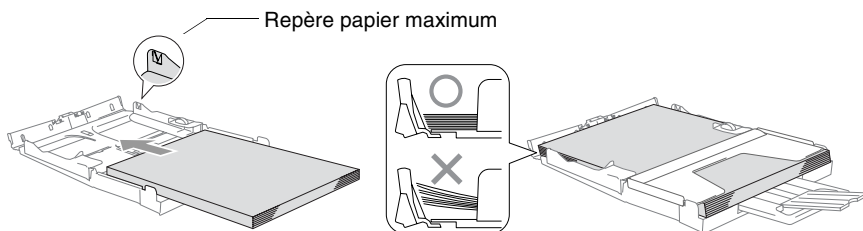

- Vérifiez que les guides-papier latéraux touchent les bords du papier.
- Prenez soin de ne pas pousser le papier trop loin; il peut soulever à l'arrière du bac et entraîner des problèmes de l'alimentation.

- 6** Remettez le couvercle du bac et poussez le bac à papier fermement dans l'appareil.

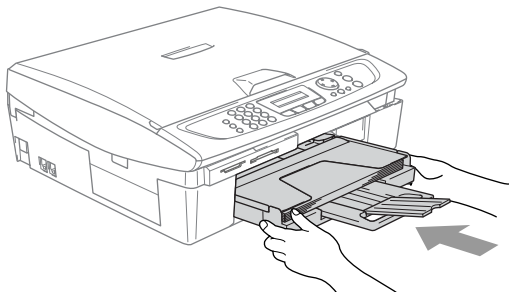

Pour charger des enveloppes

- Utilisez des enveloppes qui pèsent 75-95 g/m².
 - Certaines enveloppes nécessitent les réglages de la marge dans l'application. Vérifiez que vous effectuez d'abord une impression d'essai.
- ⊘ Pour éviter d'endommager le mécanisme d'alimentation, n'utilisez pas de types des enveloppes indiquées ci-dessous.

N'UTILISEZ PAS DES ENVELOPPES:

- qui sont du type à soufflets
- qui sont estampées (qui comportent une écriture en relief)
- qui comportent des pincettes
- qui sont mal pliées
- qui sont déjà imprimées à l'intérieur

■ Colle



■ Volet arrondi

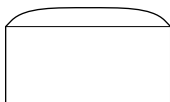

■ Double volet



■ Volet triangulaire

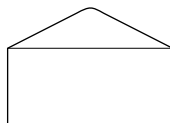

Comment charger des enveloppes

- 1 Avant de les charger, appuyez sur les angles et les côtés des enveloppes pour les aplatir le plus possible.



Si les enveloppes 'entrent en double' dans l'appareil, placez une enveloppe à la fois dans le bac à papier.

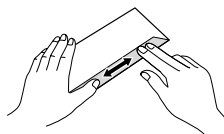
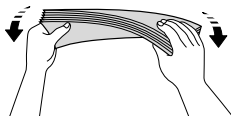
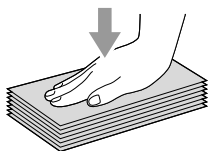

- 2 Insérez les enveloppes dans le bac à papier, côté adresse vers le bas et le bord avant (haut de l'enveloppe) en premier. Faites glisser le guide-papier latéral en fonction de la largeur des enveloppes.

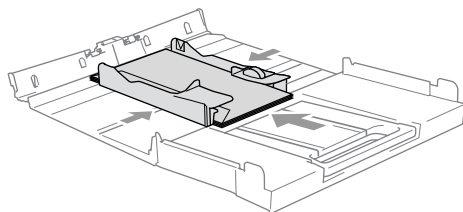

Si vous avez des problèmes lors de l'impression sur des enveloppes, essayez les suggestions suivantes:

- 1 Ouvrez le volet de l'enveloppe.
- 2 Vérifiez que le volet ouvert est sur le côté de l'enveloppe ou sur l'arrière de l'enveloppe lors d'impression.
- 3 Ajustez le format et la marge dans votre application.

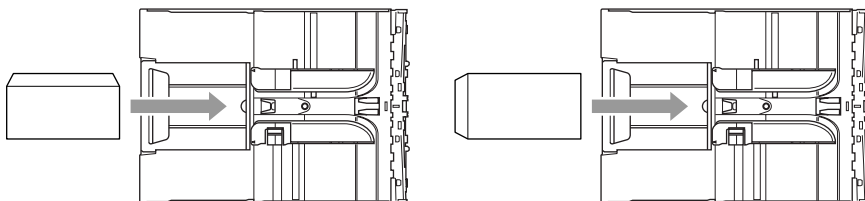

Comment charger des cartes postales

- 1 Soulevez l'arrêt de papier et insérez les cartes postales dans le bac à papier. Faites glisser le guide-papier latéral en fonction de la largeur des cartes postales.

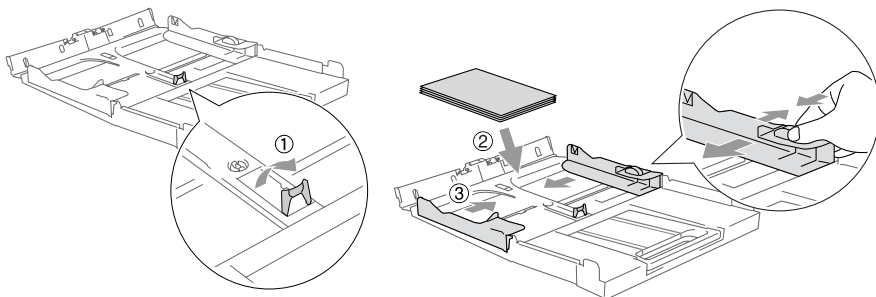

A propos des télécopieurs

Tonalités de fax et prise de contact

Lors de la transmission d'un fax, l'appareil émet des tonalités d'appel de fax (tonalités CNG). Il s'agit de bips intermittents doux émis toutes les 4 secondes. Vous les entendrez après avoir composé le numéro et après avoir appuyé sur **Marche Mono** ou **Marche Couleur**, et ces bips continueront pendant 60 secondes environ après la numérotation. Pendant ce temps, le télécopieur émetteur doit commencer la "prise de contact", ou la connexion, avec le télécopieur récepteur.

Chaque fois que vous utilisez les procédures automatiques pour transmettre un fax, vous envoyez des tonalités CNG sur la ligne téléphonique. Vous apprendrez rapidement à reconnaître ces bips doux chaque fois que vous répondrez à un appel sur votre ligne de fax et donc à reconnaître l'arrivée d'un fax.

Le télécopieur récepteur répond en émettant des tonalités de réception de fax qui sont des tonalités stridentes et fortes. Un télécopieur récepteur émet des tonalités stridentes pendant 40 secondes environ sur la ligne téléphonique, et l'écran affiche *Réception*.

Si votre appareil est réglé en mode Fax uniquement, il répondra automatiquement à tous les appels avec des tonalités de réception de fax. Si l'autre personne raccroche, votre appareil continue à émettre les "tonalités stridentes" pendant 40 secondes environ, et l'écran continue à afficher *Réception*. Pour annuler la réception, appuyez sur **Arrêt/Sortie**.

La 'prise de contact' du fax représente la durée pendant laquelle les tonalités CNG du télécopieur émetteur et les "tonalités stridentes" du télécopieur récepteur se chevauchent. Cette durée doit être au moins de 2 à 4 secondes afin que les deux télécopieurs puissent comprendre comment l'autre envoie et reçoit le fax. La prise de contact ne commence que lorsque l'appel est intercepté et les tonalités CNG ne durent que pendant 60 secondes environ après la numérotation. Il est donc important que le télécopieur récepteur réponde à l'appel le plus rapidement possible.



Lorsque vous avez un répondeur (REP) externe sur votre ligne de fax, c'est le REP qui définit le nombre de sonneries avant la prise de l'appel.

ECM (Mode de correction des erreurs)

Le mode de correction des erreurs (ECM) permet à l'appareil de vérifier une transmission de fax en cours. Si l'appareil détecte des erreurs lors de la transmission de fax, il renvoie les pages du fax ayant une erreur. Les transmissions ECM ne sont possibles qu'entre des télécopieurs qui disposent de cette fonction. Si c'est le cas, vous pouvez envoyer et recevoir des fax qui sont vérifiés continuellement par l'appareil.

Votre appareil doit avoir suffisamment de mémoire pour que cette fonction puisse marcher.

2

Pour commencer

Configuration initiale

Configuration de la date et de l'heure

Quand l'appareil n'est pas utilisé, il affichera la date et l'heure. Si vous avez configuré l'ID Station, la date et l'heure affichées par votre appareil seront imprimées sur tous les fax que vous envoyez. En cas de coupure de courant, il est possible que vous deviez régler à nouveau la date et l'heure. Aucun autre réglage ne sera affecté.

- 1 Appuyez sur **Menu/Confirme, 0, 2.**
- 2 Tapez les deux derniers chiffres de l'année.
Appuyez sur **Menu/Confirme.**
- 3 Tapez les deux chiffres du mois.
Appuyez sur **Menu/Confirme.**
(Exemple: tapez 09 pour septembre ou 10 pour octobre.)
- 4 Tapez les deux chiffres du jour.
Appuyez sur **Menu/Confirme.**
(Exemple, tapez 06 pour le 6 du mois.)
- 5 Tapez l'heure exprimée en utilisant le format des 24 heures.
Appuyez sur **Menu/Confirme.**
(Exemple: tapez 15:25 pour trois heures vingt-cinq de l'après-midi.)
- 6 Appuyez sur **Arrêt/Sortie.**
L'écran affiche alors la date et l'heure dès que l'appareil est en mode Fax.

Réglage de la numérotation par tonalité ou par impulsions

Votre appareil est livré réglé pour une numérotation par tonalité (à fréquences vocales).

Si vous utilisez la numérotation par impulsions (au cadran), vous devez changer le mode de numérotation.

- 1 Appuyez sur **Menu/Confirme, 0, 4.**

- 2 Appuyez sur ▲ ou sur ▼ pour sélectionner **Impuls.** (ou **Tonal.**).
- Appuyez sur **Menu/Confirme.**
- 3 Appuyez sur **Arrêt/Sortie.**

Configuration de l'ID Station

Vous devez stocker votre nom ou le nom de votre société et le numéro de fax ainsi ils impriment sur toutes les pages de fax que vous envoyez.

Il est important de taper le numéro de fax dans le format international normalisé, à savoir conformément et rigoureusement à la séquence suivante:

- Le caractère “+” (plus) (en appuyant sur la touche ✱)
- L'indicatif de votre pays (par exemple: “44” pour le Royaume-Uni, “41” pour la Suisse)
- L'indicatif de votre région moins le premier “0” (“9” en Espagne)
- Un espace
- Votre numéro tel qu'il figure dans votre central local, en incluant des espaces pour en faciliter la lecture le cas échéant.

Exemple: si l'appareil est installé au Royaume-Uni et si une même ligne sert pour les fax et les appels vocaux et si votre numéro de téléphone national est le 0161 444 5555, vous devez remplir les rubriques fax et téléphone de votre ID station comme suit:
+44 161 444 5555.

- 1 Appuyez sur **Menu/Confirme, 0, 3.**
- 2 Tapez votre numéro de fax (20 chiffres max.).
Appuyez sur **Menu/Confirme.**



Vous ne pouvez pas saisir de trait d'union dans le numéro de fax. Pour entrer un espace, appuyez une fois sur ► entre les chiffres.

- 3 Utilisez le pavé numérique pour saisir votre nom (20 caractères max.). (Voir *Saisie de texte* à la page B-11.)
Appuyez sur **Menu/Confirme.**
- 4 Appuyez sur **Arrêt/Sortie.**



Si l'ID Station a déjà été programmée, un message à l'écran vous demande d'appuyer sur **1** pour faire un changement ou sur **2** pour quitter sans changement.

Réglage du type de ligne téléphonique

Si vous branchez votre appareil sur une ligne munie d'un PBX ou ISDN pour envoyer et recevoir des fax, vous devez changer le type de ligne téléphonique en suivant la procédure suivante.

- 1 Appuyez sur **Menu/Confirme, 0, 6.**
 - 2 Appuyez sur **▲** ou sur **▼** pour sélectionner PBX, ISDN (ou Normal).
- Appuyez sur **Menu/Confirme.**
- 3 Appuyez sur **Arrêt/Sortie.**

PBX et transfert

Au départ, le machine est réglé pour être branché sur des lignes de RTPC (réseau téléphonique public commuté). Toutefois, de nombreux bureaux utilisent un système téléphonique central ou un autocommutateur privé (PBX). Votre machine peut être branché sur la plupart des types de PBX. La fonction rappel du machine ne prend en charge que les rappels de type pause minutée (TBR). La fonction TBR fonctionne avec la plupart des systèmes PBX et vous permet d'avoir accès à une ligne extérieure ou de transférer un appel vers un autre poste. La fonction est active quand la touche **Tél/R** est enfoncée.



Vous pouvez programmer un appui de touche **Tél/R** dans le cadre d'un numéro abrégé mis en mémoire. Lors de la programmation du Numéro abrégé (**Menu/Confirme 2, 3, 1**), appuyez tout d'abord sur **Tél/R** ("!" s'affiche à l'écran), puis tapez le numéro de téléphone. Si vous procédez ainsi, vous n'avez pas besoin d'appuyer sur **Tél/R** chaque fois que vous appelez un numéro abrégé. (Voir *Enregistrement des numéros pour faciliter la numérotation* à la page 5-1.)

Configuration générale

Configuration de la temporisation de mode

L'appareil dispose de quatre touches de mode provisoire sur le panneau de commande: PhotoCapture, Copie, Fax et Scan. Vous pouvez changer le nombre de secondes ou de minutes que l'appareil laisse s'écouler après la dernière opération de copie, numérisation ou PhotoCapture avant de repasser en mode Fax. Si vous sélectionnez **Off**, l'appareil conserve le dernier mode utilisé.

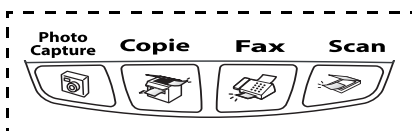

- 1 Appuyez sur **Menu/Confirme**, **1**, **1**.
- 2 Appuyez sur ▲ ou sur ▼ pour sélectionner 0 Sec, 30 Secs, 1 Min, 2 Mins, 5 Mins ou Off.
- 3 Appuyez sur **Menu/Confirme**.
- 4 Appuyez sur **Arrêt/Sortie**.

Sélectionner le type de papier

Pour obtenir la meilleure qualité d'impression, réglez l'appareil pour le type de papier que vous utilisez.

- 1 Appuyez sur **Menu/Confirme**, **1**, **2**.
- 2 Appuyez sur ▲ ou sur ▼ pour sélectionner Normal, Jet encre, Glace ou Transparent.
Appuyez sur **Menu/Confirme**.
- 3 Appuyez sur **Arrêt/Sortie**.



L'appareil éjecte le papier, face imprimée dessus, sur le bac à papier à l'avant de l'appareil. Lorsque vous utilisez des transparents ou du papier glacé, retirez immédiatement chaque feuille pour éviter le maculage ou les bourrages de papier.

Configuration du format du papier

Vous pouvez utiliser cinq formats différents de papier pour imprimer des copies: Lettre, Légal, A4, A5, et 10 x 15 cm et trois formats pour imprimer des fax: lettre, légal et A4. Quand vous changez le type du papier chargé dans l'appareil, vous devez également changer le réglage de l'option Format de papier afin que votre appareil s'adapte à un fax entrant sur la feuille.



- 1 Appuyez sur **Menu/Confirme, 1, 3.**
- 2 Appuyez sur ▲ ou ▼ pour sélectionner Letter, Legal, A4, A5 ou 10x15cm.
Appuyez sur **Menu/Confirme.**
- 3 Appuyez sur **Arrêt/Sortie.**

Réglage du volume de la sonnerie

Vous pouvez désactiver la sonnerie Off ou sélectionner le niveau du volume de la sonnerie.

- 1 Appuyez sur **Menu/Confirme, 1, 4, 1.**
- 2 Appuyez sur ▲ ou sur ▼ pour sélectionner Bas, Moyen, Haut ou Off.
Appuyez sur **Menu/Confirme.**
- 3 Appuyez sur **Arrêt/Sortie.**

—OU—

Vous pouvez régler le volume de la sonnerie lorsque votre appareil est inactif (n'est pas utilisé). En mode Fax , appuyez sur  ou sur  pour régler le volume. A chaque appui de ces touches, l'appareil sonne pour vous permettre d'entendre le réglage en question comme l'indique l'écran. Le volume change à chaque appui de touche. Le nouveau réglage reste opérationnel tant qu'il n'est pas modifié.

Réglage du volume du bip sonore

Vous pouvez modifier le volume du bip sonore. Le réglage (par défaut) est **Bas**. Quand le bip sonore est activé, l'appareil émet un bip chaque fois que vous appuyez sur une touche, en cas d'erreur ainsi qu'après l'envoi ou la réception d'un fax.

- 1** Appuyez sur **Menu/Confirme, 1, 4, 2**.
- 2** Appuyez sur **▲** ou sur **▼** pour sélectionner votre option.
(**Bas, Moyen, Haut** ou **Off**)
Appuyez sur **Menu/Confirme**.
- 3** Appuyez sur **Arrêt/Sortie**.

Réglage du volume du haut-parleur

Vous pouvez changer le volume du haut-parleur unidirectionnel de l'appareil.

- 1** Appuyez sur **Menu/Confirme, 1, 4, 3**.
- 2** Appuyez sur **▲** ou sur **▼** pour sélectionner **Bas, Moyen, Haut** ou **Off**.
Appuyez sur **Menu/Confirme**.
- 3** Appuyez sur **Arrêt/Sortie**.

Mise en marche automatique de l'heure d'été

Vous pouvez régler l'appareil pour qu'il change automatiquement à l'heure d'été. Il sera réglé automatiquement une heure en avance au printemps et une heure en arrière en automne. Assurez-vous que vous avez réglé la date et l'heure exactes dans le paramètre `Date/Heure`.

- 1 Appuyez sur **Menu/Confirme**, **1**, **5**.
- 2 Appuyez sur ▲ ou sur ▼ pour sélectionner `On` (ou `Off`).
Appuyez sur **Menu/Confirme**.
- 3 Appuyez sur **Arrêt/Sortie**.



Régler le contraste de l'écran LCD

Vous pouvez ajuster le contraste de l'écran LCD pour obtenir un affichage plus net et plus vif. Si vous avez des difficultés à lire l'écran de votre position, essayez de changer les réglages de contraste suivants pour améliorer la qualité de lecture.

- 1 Appuyez sur **Menu/Confirme**, **1**, **7**.
- 2 Appuyez sur ▲ ou sur ▼ pour sélectionner `Clair` ou `Foncé`.
Appuyez sur **Menu/Confirme**.
- 3 Appuyez sur **Arrêt/Sortie**.

3 Configuration de la transmission

Comment passer en mode Fax

Avant d'envoyer des fax, vérifiez que la touche  (**Fax**) est allumée en vert. Sinon, appuyez sur  (**Fax**) pour passer en mode Fax. Le réglage par défaut est Fax.

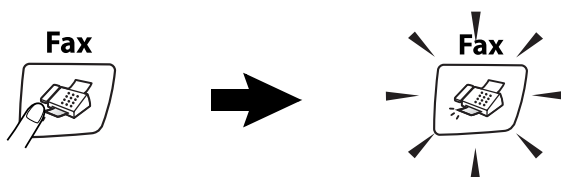

Comment composer un numéro

Vous pouvez numérotter de l'une des façons suivantes.

Numérotation manuelle

Composez tous les chiffres du numéro de téléphone ou de fax.

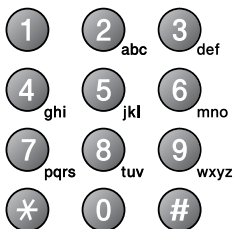

Numérotation par numéro abrégé

Appuyez sur **Rechercher/Num.Abrégé**, #, puis sur le numéro abrégé à deux chiffres. (Voir *Enregistrement des numéros abrégés* à la page 5-1.)

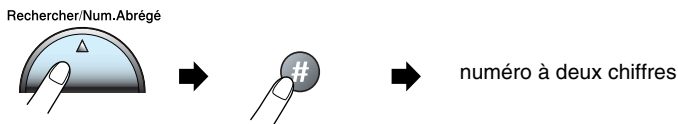

Si l'écran affiche **Non assigné** lorsque vous tapez un numéro abrégé, cette touche ne correspond à aucun numéro enregistré.

Rechercher

Vous pouvez rechercher des noms enregistrés dans les mémoires des numéros abrégés. Appuyez sur **Rechercher/Num.Abrégé** et sur les touches de navigation pour effectuer la recherche. (Voir *Enregistrement des numéros abrégés* à la page 5-1.)

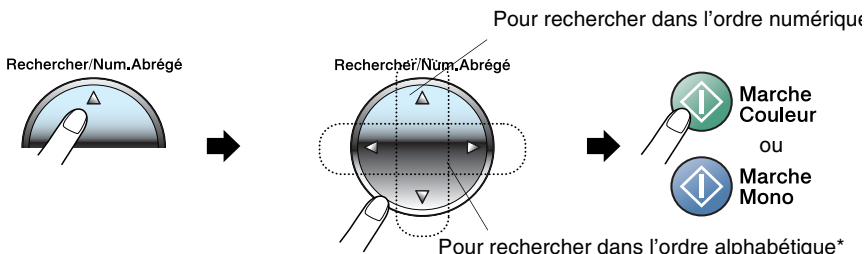

* Pour rechercher dans l'ordre alphabétique, vous pouvez utiliser le pavé numérique pour taper la première lettre du nom que vous recherchez.

Recomposition du numéro de fax

Si vous envoyez un fax manuellement et que la ligne est occupée, appuyez sur **Bis/Pause**, puis sur **Marche Mono** ou sur **Marche Couleur** pour réessayer. Si vous souhaitez rappeler le dernier numéro composé, vous pouvez économiser du temps en appuyant sur **Bis/Pause** et sur **Marche Mono** ou sur **Marche Couleur**.

Bis/Pause ne fonctionne que si vous avez composé le numéro à partir du panneau de commande.

Si vous envoyez un fax automatiquement et que la ligne est occupée, l'appareil recompose automatiquement le numéro jusqu'à trois fois et à cinq minutes d'intervalle.

Comment transmettre des fax

Transmission de fax couleur

Votre appareil peut transmettre un fax couleur aux appareils qui prennent en charge cette fonction.

Toutefois, les fax couleur ne peuvent pas être enregistrés dans la mémoire. Lorsque vous envoyez un fax couleur, l'appareil le fait en temps réel (même si **TX Immédiat** est réglé sur **Off**).



(MFC-425CN)

Les fonctions fax en différé et transmission par relève ne sont pas disponibles en couleur.

Envoyer un fax depuis l'ADF (MFC-425CN uniquement)

Insérez le document face vers le bas dans l'ADF.

- 1 Si le symbole n'est pas allumé en vert, appuyez sur  (**Fax**).
- 2 Chargez votre document.
- 3 Composez le numéro de fax.
- 4 Appuyez sur **Marche Mono** ou sur **Marche Couleur**.
L'appareil se met à numériser le document.



- Pour annuler, appuyez sur **Arrêt/Sortie**.
- En cas de saturation de la mémoire et si vous transmettez une seule page, cette page sera envoyée en temps réel.

Envoi de fax à partir de la vitre du scanner

Vous pouvez utiliser la vitre du scanner pour faxer des pages d'un livre ou une page à la fois. Les documents peuvent être de la taille A4 au maximum.

1 Si le symbole n'est pas allumé en vert, appuyez sur  (**Fax**).

2 Placez votre document sur la vitre du scanner.

3 Composez le numéro de fax.

Appuyez sur **Marche Mono** ou sur **Marche Couleur**.

■ Si vous appuyez sur **Marche Mono**, l'appareil commence à numériser la première page.

■ Si vous appuyez sur **Marche Couleur**, l'appareil commence à transmettre.

4 Pour transmettre une seule page, appuyez sur **2** (ou appuyez sur **Marche Mono** à nouveau).

Page suivante?
1.OUI 2.NON

L'appareil débute l'envoi du document.

—**OU**—

Pour envoyer plus d'une page, appuyez sur **1** et passez à l'étape 5.

5 Déposez la page suivante sur la vitre du scanner.

Placez page suiv
Appuyez sur Conf

Appuyez sur **Menu/Confirme**.

L'appareil se met à numériser. (Recommencez les étapes 4 et 5 pour chaque page supplémentaire.)



■ Pour annuler, appuyez sur **Arrêt/Sortie**.

■ En cas de saturation de la mémoire et si vous transmettez une seule page, cette page sera envoyée en temps réel.

■ Vous ne pouvez pas envoyer des pages multiples pour les fax couleur.

Transmission automatique

C'est la méthode de transmission de fax la plus simple.

- 1 Si le symbole n'est pas allumé en vert, appuyez sur  (**Fax**).
- 2 Chargez votre document.
- 3 Composez le numéro de fax que vous souhaitez appeler. (Voir *Comment composer un numéro* à la page 3-1.)
- 4 Appuyez sur **Marche Mono** ou sur **Marche Couleur**.

Pour le MFC-215, allez à l'étape 4, page 3-4.

Transmission manuelle

La transmission manuelle vous permet d'entendre la tonalité de numérotation, la sonnerie et la tonalité de réception de fax lorsque vous envoyez un fax.

- 1 Si le symbole n'est pas allumé en vert, appuyez sur  (**Fax**).
- 2 Chargez votre document.
- 3 décrochez le combiné du téléphone externe et attendez la tonalité.
- 4 Composez le numéro de fax que vous souhaitez appeler.
- 5 Quand vous entendez la tonalité de fax, appuyez sur **Marche Mono** ou sur **Marche Couleur**.
- 6 Si vous utilisez la vitre du scanner, appuyez sur **1** pour envoyer le fax. 1. Envoie2. Reçoit
- 7 Raccrochez le combiné du téléphone externe.

 Vous ne pouvez pas envoyer de pages multiples à partir de la vitre du scanner.

Opérations de transmission de base

Transmission de fax en utilisant différents réglages

Lorsque vous transmettez un fax, vous pouvez choisir parmi les combinaisons suivantes de réglage: contraste, résolution, mode international, horloge pour fax en différé (MFC-425CN uniquement), transmission par relève (MFC-425CN uniquement) ou transmission en temps réel.

- 1 Si le symbole n'est pas allumé en vert, appuyez sur  (**Fax**).
Après chaque réglage accepté, l'écran vous demande si vous souhaitez apporter d'autres réglages:

- 2 Appuyez sur **1** pour sélectionner d'autres réglages. L'écran retourne sur le menu Param. TX..

Suivant 1.Oui 2.Non

—OU—

Appuyez sur **2** si vous avez terminé la sélection des réglages puis passez à l'étape suivante.

Contraste

Si votre document est très clair ou très foncé, vous pouvez, si vous le souhaitez, changer le contraste. Pour la plupart des documents, le réglage par défaut "Auto" peut être utilisé. Le contraste approprié pour votre document sera choisi automatiquement.

Utilisez **Clair** pour envoyer un document clair.

Utilisez **Fonce** pour envoyer un document foncé.

- 1 Si le symbole n'est pas allumé en vert, appuyez sur  (**Fax**).
- 2 Chargez votre document.
- 3 Appuyez sur **Menu/Confirme, 2, 2, 1**.
- 4 Appuyez sur **▲** ou sur **▼** pour sélectionner Auto, Clair ou Fonce.
Appuyez sur **Menu/Confirme**.

Résolution de fax

Vous pouvez utiliser la touche **Résolution** pour changer provisoirement la configuration (pour ce fax uniquement). En mode Fax  (**Fax**), appuyez sur **Résolution** et sur ▲ ou sur ▼ pour sélectionner la configuration souhaitée, puis appuyez sur **Menu/Confirme**.

—OU—

Vous pouvez changer le réglage par défaut:

- 1 Si le symbole n'est pas allumé en vert, appuyez sur  (**Fax**).
- 2 Chargez votre document.
- 3 Appuyez sur **Menu/Confirme**, **2**, **2**, **2**.
- 4 Appuyez sur ▲ ou sur ▼ pour sélectionner la résolution souhaitée.

Appuyez sur **Menu/Confirme**.



Il y a quatre niveaux de réglage de résolution en monochrome et deux niveaux en couleur.

Monochrome

Standard	Convient pour la plupart des documents dactylographiés.
Fin	Convient pour les petits caractères. La transmission est un peu plus lente qu'en résolution Standard.
Sup. fin	Convient pour les petits caractères et le dessin au trait. La transmission est plus lente qu'avec le niveau Fin.
Photo	À utiliser lorsque le document est une photo ou comporte diverses nuances de gris. Ce réglage produit la transmission la plus lente.

Couleur

Standard	Convient pour la plupart des documents dactylographiés.
Fin	À utiliser lorsque le document est une photo. La transmission est plus lente qu'avec la résolution standard.

Si vous sélectionnez Sup. fin et Photo pour le fax couleur, le réglage revient sur Fin.

Multitâche (monochrome uniquement)

Vous pouvez composer un numéro et commencer à numériser le fax dans la mémoire—même lorsque l'appareil transmet à partir de la mémoire ou reçoit un fax. L'écran affiche le nouveau numéro de tâche et la mémoire disponible.



Généralement votre appareil fonctionne en mode Multitâche. Toutefois, lorsque vous envoyez un fax couleur, l'appareil envoie le document en temps réel (même si **TX Immédiat** est réglé sur **Off**).

Le nombre de pages que vous pouvez numériser dans la mémoire varie en fonction des données qu'elles contiennent.



Si le message **Mémoire saturée** s'affiche pendant la numérisation de la première page d'un fax, appuyez sur **Arrêt/Sortie** pour annuler la numérisation. Si le message **Mémoire saturée** s'affiche pendant la numérisation d'une page ultérieure, vous pouvez appuyer sur **Marche Mono** pour transmettre les pages déjà numérisées, ou appuyer sur **Arrêt/Sortie** pour annuler l'opération.

Transmission en temps réel

Lorsque vous envoyez un fax, l'appareil numérise d'abord les documents en mémoire. Puis, dès que la ligne téléphonique est libre, l'appareil effectue la numérotation et l'envoi.

Si la mémoire est pleine, la machine envoie le document en temps réel (même si l'option TX Immédiat est réglée sur Off).

Il peut arriver que vous souhaitiez envoyer un document important immédiatement, sans attendre la transmission via la mémoire. Dans ce cas, vous pouvez régler l'option TX Immédiat sur On pour tous les documents du fax suivant seulement.

Envoi en temps réel de tous les fax

- 1 Si elle n'est pas allumée en vert, appuyez sur la touche  (**Fax**).
- 2 Pour le MFC-215C, appuyez sur **Menu/Confirme, 2, 2, 3**.
Pour le MFC-425CN, appuyez sur **Menu/Confirme, 2, 2, 5**.
- 3 Appuyez sur ▲ ou sur ▼ pour sélectionner On (ou Off).
Appuyez sur **Menu/Confirme**.

Envoi en temps réel pour le fax suivant uniquement

- 1 Si elle n'est pas allumée en vert, appuyez sur la touche  (**Fax**).
- 2 Pour le MFC-215C, appuyez sur **Menu/Confirme, 2, 2, 3**.
Pour le MFC-425CN, appuyez sur **Menu/Confirme, 2, 2, 5**.
- 3 Appuyez sur ▲ ou sur ▼ pour sélectionner Fax suivant uniq.
Appuyez sur **Menu/Confirme**.
- 4 Appuyez sur ▲ ou sur ▼ pour sélectionner On (ou Off).
Appuyez sur **Menu/Confirme**.



- En mode de transmission en temps réel, la fonction de recomposition automatique ne fonctionne pas lorsque l'on utilise la vitre du scanner.
- Si vous envoyez un fax couleur, l'appareil envoie le document en temps réel (même si l'option TX Immédiat est réglée sur Off).

Vérification de l'état des tâches

Vous pouvez vérifier quelles sont les tâches qui se trouvent toujours en attente dans la mémoire. (S'il n'y a pas de tâches en mémoire, l'écran affiche `Pas job en att..`)

- 1 Pour le MFC-215C, appuyez sur **Menu/Confirme, 2, 5.**
Pour le MFC-425CN, appuyez sur **Menu/Confirme, 2, 6.**
- 2 S'il y a plus d'une tâche en attente, appuyez sur ▲ ou sur ▼ pour faire défiler la liste.
- 3 Appuyez sur **Arrêt/Sortie.**

Annulation d'un fax en cours d'exécution

Si vous voulez annuler un fax, alors que le machine est en train de le numériser, composer ou transmettre, appuyez sur **Arrêt/Sortie.**

Annulation d'un travail en attente

Vous pouvez annuler un fax qui est enregistré et en attente en mémoire.

- 1 Pour le MFC-215C, appuyez sur **Menu/Confirme, 2, 5.**
Pour le MFC-425CN, appuyez sur **Menu/Confirme, 2, 6.**
Les tâches en attente s'affichent à l'écran.
- 2 S'il y a une tâche ou plus en attente, appuyez sur ▲ ou sur ▼ pour sélectionner la tâche que vous souhaitez annuler.
Appuyez sur **Menu/Confirme.**
—OU—
S'il n'y a qu'une tâche en attente, passez à l'étape 3.
- 3 Appuyez sur **1** pour annuler.
Pour annuler une autre tâche, passez à l'étape 2.
—OU—
Appuyez sur **2** pour quitter sans annuler.
- 4 Appuyez sur **Arrêt/Sortie.**

Opérations de transmission avancées

Diffusion (monochrome uniquement)

La diffusion est l'envoi automatique d'un même fax à plusieurs numéros de fax. Vous pouvez inclure dans la même diffusion des groupes, des numéros abrégés et jusqu'à 50 numéros composés manuellement.

Appuyez sur **Menu/Confirme** entre les numéros. Utilisez la touche **Rechercher/Num.Abrégé** pour faciliter la sélection des numéros. (Pour configurer les numéros de groupes, voir *Configuration de groupes de diffusion* à la page 5-3.)

Une fois la diffusion terminée, l'appareil imprime un rapport de diffusion pour vous faire savoir les résultats de l'opération.

- 1 Si le symbole n'est pas allumé en vert, appuyez sur  (**Fax**).
- 2 Chargez votre document.
- 3 Tapez un numéro en utilisant un numéro abrégé, un numéro de groupe, la fonction Rechercher ou la numérotation manuelle à l'aide du pavé numérique.
(Exemple: numéro de groupe)
- 4 Quand l'écran affiche le numéro de fax ou le nom du correspondant, appuyez sur **Menu/Confirme**.
Vous êtes invité à taper le numéro suivant.
- 5 Composez le numéro suivant.
(Exemple: numéro abrégé)
- 6 Quand l'écran affiche le numéro de fax ou le nom du correspondant, appuyez sur **Menu/Confirme**.
- 7 Après avoir saisi tous les numéros de fax, passez à l'étape 8 pour commencer la diffusion.
- 8 Appuyez sur **Marche Mono**.



- Si vous n'avez pas utilisé les numéros pour les groupes, les codes d'accès ou les numéros de cartes de crédit, vous pouvez 'diffuser' des fax à un nombre maximum de 70 numéros différents (MFC-215C) ou 130 numéros différents (MFC-425CN).
- La mémoire disponible varie en fonction des tâches dans la mémoire et du nombre d'emplacements utilisés pour la diffusion. Si vous diffusez auprès des numéros maximum disponibles, vous ne pourrez pas utiliser la fonction Multitâche ni la fonction Fax en différé (MFC-425CN uniquement).
- Tapez les numéros à longue séquence de numérotation comme à la normale, mais n'oubliez pas que chaque numéro abrégé compte comme un numéro et donc le nombre d'emplacements que vous pouvez enregistrer est limité.
- En cas de saturation de la mémoire, appuyez sur **Arrêt/Sortie** pour interrompre la tâche ; s'il y a eu numérisation de plus d'une page, appuyez sur **Marche Mono** pour transmettre la partie se trouvant en mémoire.

Pour arrêter une diffusion en cours

- 1** Pour le MFC-215C, appuyez sur **Menu/Confirme, 2, 5**.
Pour le MFC-425CN, appuyez sur **Menu/Confirme, 2, 6**.
Le numéro de fax composé s'affiche sur l'écran LCD.
- 2** Appuyez sur **Menu/Confirme**.
L'écran LCD indique :
- 3** Appuyez sur **1** pour annuler.
L'écran LCD affiche le numéro de travail de la diffusion ainsi que le message 1. Annul 2. Quit.
- 4** Pour annuler la diffusion, appuyez sur **1**.
- 5** Appuyez sur **Arrêt/Sortie**.

Mode international

Si vous avez des difficultés à envoyer un fax à l'étranger, par exemple à cause de perturbations sur la ligne téléphonique, nous vous recommandons d'activer le mode international. Après la transmission d'un fax en mode international, l'appareil désactive automatiquement la fonction.

- 1 Si le symbole n'est pas allumé en vert, appuyez sur  (**Fax**).
- 2 Chargez votre document.
- 3 Pour le MFC-215C, appuyez sur **Menu/Confirme**, **2**, **2**, **4**.
Pour le MFC-425CN, appuyez sur **Menu/Confirme**, **2**, **2**, **7**.
- 4 Appuyez sur ▲ ou sur ▼ pour sélectionner **On** (ou **Off**).
Appuyez sur **Menu/Confirme**.

Fax en différé (monochrome uniquement) (MFC-425CN uniquement)

Pendant la journée, vous pouvez enregistrer un maximum de 50 fax dans la mémoire pour les transmettre dans les 24 heures qui suivent. Ces fax seront transmis à l'heure de la journée que vous programmez dans l'étape 4.

- 1 Si le symbole n'est pas allumé en vert, appuyez sur  (**Fax**).
- 2 Chargez votre document.
- 3 Appuyez sur **Menu/Confirme**, **2**, **2**, **3**.
- 4 Appuyez sur **Menu/Confirme** pour accepter l'heure affichée.

Param. TX.
3.Envoi différé

—OU—

Tapez l'heure à laquelle vous souhaitez transmettre le fax (format 24 heures).

Appuyez sur **Menu/Confirme**.

(Par exemple, tapez 19:45 pour sept heures quarante-cinq de l'après-midi.)



Le nombre de pages que vous pouvez numériser dans la mémoire varie en fonction des données qu'elles contiennent.

Transmission par lot en différé (monochrome uniquement) (MFC-425CN uniquement)

Avant d'envoyer les fax en différé, votre appareil réalisera des économies en triant tous les fax en mémoire par destination et par heure programmée. Tous les fax en différé programmés pour être transmis à la même heure à un même numéro de fax seront envoyés en une seule transmission pour gagner du temps.

- 1 Si le symbole n'est pas allumé en vert, appuyez sur  (**Fax**).
- 2 Appuyez sur **Menu/Confirme**, **2**, **2**, **4**.

Param. TX.
4.TX différé
- 3 Appuyez sur ▲ ou sur ▼ pour sélectionner On (ou Off).
Appuyez sur **Menu/Confirme**.
- 4 Appuyez sur **Arrêt/Sortie**.

Configuration de la transmission par relève (standard) (monochrome uniquement) (MFC-425CN uniquement)

En mode de transmission par relève, l'appareil chargé d'un document attend afin qu'un autre télécopieur vienne en extraire le document en question.

- 1 Si le symbole n'est pas allumé en vert, appuyez sur  (**Fax**).
- 2 Chargez votre document.
- 3 Appuyez sur **Menu/Confirme**, **2**, **2**, **6**.
- 4 Appuyez sur ▲ ou sur ▼ pour sélectionner Standard.
Appuyez sur **Menu/Confirme**.

Configuration de la transmission par relève avec code sécurisé (monochrome uniquement) (MFC-425CN uniquement)

Lorsque vous sélectionnez l'option Relève TX: Protégé, toute personne qui accède à l'appareil par relève doit saisir le code sécurisé de relève.

- 1** Si le symbole n'est pas allumé en vert, appuyez sur  (**Fax**).
- 2** Chargez votre document.
- 3** Appuyez sur **Menu/Confirme, 2, 2, 6**.
- 4** Appuyez sur ▲ ou sur ▼ pour sélectionner Protégé.
Appuyez sur **Menu/Confirme**.
- 5** Saisissez un numéro à quatre chiffres.
Appuyez sur **Menu/Confirme**.

 Le document est enregistré et peut être extrait à partir de n'importe quel autre télécopieur jusqu'à la suppression du fax dans la mémoire à l'aide du réglage du menu Annulation d'une tâche. (Voir *Annulation d'un travail en attente* à la page 3-10.)

 Vous pouvez uniquement utiliser la fonction de relève protégée avec des télécopieurs de la marque Brother.

Verrouillage TX

La fonction Verrouillage TX empêche tout accès non autorisé à l'appareil.

Lorsque la fonction Verrouillage TX est réglée sur ON, les opérations suivantes sont actives:

- Réception de fax
- Réadressage de fax (si la fonction Réadressage de fax était déjà activée) (MFC-425CN uniquement)
- Extraction à distance (si la fonction Mise en mémoire de fax était déjà activée) (MFC-425CN uniquement)

Lorsque la fonction Verrouillage TX est réglée sur ON, les opérations suivantes ne sont PAS actives:

- Transmission de fax
- Copie
- Impression PC
- Numérisation
- PhotoCapture



(MFC-425CN uniquement)

Vous ne pourrez pas continuer à programmer des fax différés ou des tâches de relève. Toutefois, les fax différés préprogrammés seront envoyés dès que la fonction Verrouillage TX sera réglée sur ON, ainsi ces fax ne seront pas perdus.

Si vous avez sélectionné Réadressage de fax ou Mise en mémoire de fax (**Menu/Confirme, 2, 5**) *avant d'activer* le verrouillage TX, alors les fonctions Réadressage de fax et Extraction à distance continueront à être actives.

Configurer le mot de passe



Si vous avez oublié le mot de passe du verrouillage TX, contactez Brother ou le distributeur Brother pour demander assistance.

- 1** Appuyez sur **Menu/Confirme**, **2, 0, 1**.
- 2** Saisissez un nombre à 4 chiffres pour le mot de passe
Appuyez sur **Menu/Confirme**.
- 3** Si l'écran affiche **Vérif. :**, saisissez à nouveau le mot de passe.
Appuyez sur **Menu/Confirme**.

Modification du mot de passe du verrouillage TX

- 1** Appuyez sur **Menu/Confirme**, **2, 0, 1**.
- 2** Appuyez sur **▲** ou sur **▼** pour sélectionner **Mot De Passe**.
Appuyez sur **Menu/Confirme**.
- 3** Saisissez un nombre à 4 chiffres pour le mot de passe actuel
Appuyez sur **Menu/Confirme**.
- 4** Saisissez un nombre à 4 chiffres comme nouveau mot de passe.
Appuyez sur **Menu/Confirme**.
- 5** Si l'écran affiche **Vérif. :**, saisissez à nouveau le mot de passe.
Appuyez sur **Menu/Confirme**.

Activer le verrouillage TX

- 1** Appuyez sur **Menu/Confirme**, **2, 0, 1**.
- 2** Appuyez sur **▲** ou sur **▼** pour sélectionner **Verr. TX**.
Appuyez sur **Menu/Confirme**.
- 3** Saisissez le mot de passe à 4 chiffres que vous avez enregistré.
Appuyez sur **Menu/Confirme**.
L'appareil se met hors ligne et l'écran affiche **Mode verr. TX**.

Désactiver le verrouillage TX

- 1 Appuyez sur **Menu/Confirme**.
- 2 Saisissez le mot de passe à 4 chiffres que vous avez enregistré.
Appuyez sur **Menu/Confirme**.
Le verrouillage TX est désactivé automatiquement.



Si vous tapez le mauvais mot de passe, l'écran affiche `Erreur m.passe` et l'appareil reste hors ligne. L'appareil reste en mode Verrouillage TX jusqu'à la saisie du mot de passe enregistré.

Faxer des documents de format lettre à partir de la vitre du scanner

Quand des documents ont la taille lettre, vous devez régler la taille de la vitre du scanner; sinon, la partie de côté des fax manquera.

- 1 Appuyez sur **Menu/Confirme, 2, 2, 0**.
- 2 Appuyez sur ▲ ou sur ▼ pour sélectionner `Letter` (ou `A4`).
Appuyez sur **Menu/Confirme**.
- 3 Appuyez sur **Arrêt/Sortie**.

4 Configuration de la réception

Opérations de base pour la réception de fax

Sélection du mode Réception

Il existe quatre Modes de Réception sur votre appareil. Vous pouvez sélectionner le mode qui correspond le mieux à vos besoins.

LCD	Fonctionnement	Application
Fax (réception automatique)	L'appareil répond automatiquement à tous les appels comme s'il s'agissait de fax.	Pour les lignes de fax.
Fax/Tél (fax et téléphone) (avec un téléphone externe ou supplémentaire pour les modèles sans combiné)	L'appareil contrôle la ligne et répond automatiquement à tous les appels. S'il s'agit d'un fax, l'appareil accepte le fax. S'il ne s'agit pas d'un fax, l'appareil sonne (pseudo-sonnerie double) pour que vous preniez l'appel.	Utilisez ce mode si vous pensez recevoir de nombreux messages fax et peu d'appels vocaux. Vous ne pouvez pas avoir un répondeur sur la même ligne, même s'il est branché sur une prise téléphonique séparée sur la même ligne. Quand ce mode est actif, vous ne pouvez pas utiliser le service de Messagerie vocale de la compagnie de téléphone.
Tel/Rep. Ext (avec un répondeur externe uniquement)	Le répondeur externe (REP) répond automatiquement à tous les appels. Les messages vocaux sont mémorisés sur le répondeur externe. Les fax sont imprimés.	Utilisez ce mode si vous avez branché un répondeur sur votre machine. La configuration REP externe ne fonctionne qu'avec un répondeur externe. La fonction Longueur de sonnerie ne fonctionne pas dans ce mode.
Manuel (réception manuelle) (avec un téléphone externe ou supplémentaire pour les modèles sans combiné ou avec une sonnerie distinctive)	Vous contrôlez la ligne téléphonique et vous devez répondre vous-même à tous les appels.	Utilisez ce mode si vous ne recevez pas beaucoup de fax, utilisez une sonnerie distinctive, ou si vous utilisez un ordinateur sur la même ligne. Si vous répondez et si vous entendez une tonalité de fax, attendez que l'appareil prenne l'appel, puis raccrochez. (Voir <i>Détection de fax</i> à la page 4-4.)

Comment sélectionner ou changer le mode réception

- 1 Si le symbole n'est pas allumé en vert, appuyez sur  (**Fax**).
- 2 Appuyez sur **Menu/Confirme, 0, 1**.
- 3 Appuyez sur ▲ ou sur ▼ pour sélectionner Fax, Fax/Tél, Tel/Rep. Ext ou Manuel.
Appuyez sur **Menu/Confirme**.
- 4 Appuyez sur **Arrêt/Sortie**.

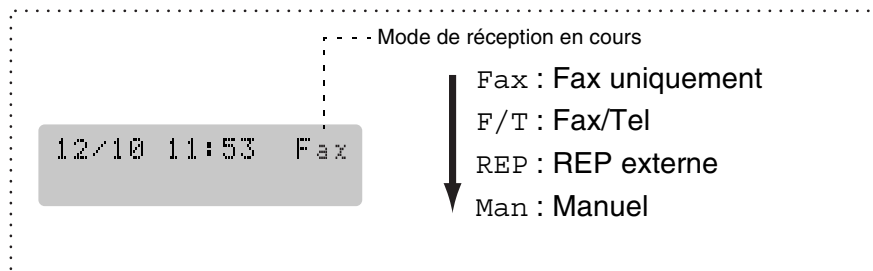

Configuration de la longueur de sonnerie

La Longueur de sonnerie détermine le nombre de sonneries émises par l'appareil avant qu'il ne réponde en mode Fax ou en mode Fax/Tél. Si des postes supplémentaires et l'appareil partagent la même ligne ou si vous êtes abonné au service Sonnerie distinctive de la compagnie de téléphone, réglez la longueur de sonnerie sur 4. (Voir *Fonctionnement avec des postes supplémentaires* à la page A-1 et *Détection de fax* à la page 4-4.)

- 1 Si le symbole n'est pas allumé en vert, appuyez sur  (**Fax**).
- 2 Appuyez sur **Menu/Confirme, 2, 1, 1**.
- 3 Appuyez sur ▲ ou sur ▼ pour sélectionner le nombre de sonneries avant que l'appareil n'intercepte l'appel (03 - 05).
Appuyez sur **Menu/Confirme**.
- 4 Appuyez sur **Arrêt/Sortie**.

Configuration de la durée de sonnerie F/T (mode Fax/Tel uniquement)

Si le mode de réception est réglé sur Fax/Tel, il vous faudra déterminer la durée pendant laquelle l'appareil émet la pseudo-sonnerie double spéciale vous indiquant la présence d'un appel *vocal*. (S'il s'agit d'un fax, l'appareil imprime le fax.)

Cette pseudo-sonnerie double intervient après la sonnerie initiale émise par la compagnie de téléphone. Seul l'appareil sonne et aucun autre téléphone sur la même ligne n'émettra la pseudo-sonnerie double spéciale. Néanmoins, vous pouvez intercepter l'appel sur n'importe quel téléphone relié à la même ligne que l'appareil. (Voir *Pour le mode Fax/Tel uniquement* à la page A-1.)

- 1 Si le symbole n'est pas allumé en vert, appuyez sur  (**Fax**).
- 2 Appuyez sur **Menu/Confirme**, **2**, **1**, **2**.
- 3 Appuyez sur ▲ ou sur ▼ pour sélectionner la durée de la sonnerie de l'appareil vous signalant un appel vocal (20, 30, 40 ou 70 secondes).

Appuyez sur **Menu/Confirme**.

- 4 Appuyez sur **Arrêt/Sortie**.



Même si votre correspondant raccroche pendant la pseudo-sonnerie double, l'appareil continue à sonner pendant le reste de la durée programmée.

Détection de fax

Lorsque vous utilisez cette fonction, inutile d'appuyer sur **Marche Mono**, **Marche Couleur**, ou de taper le code de réception de fax *51 quand vous répondez à un appel fax. Sélectionner **On** permet à l'appareil de recevoir des appels fax automatiquement, même si vous décrochez le combiné d'un poste supplémentaire ou d'un téléphone externe. Quand **Réception** s'affiche sur l'écran ou quand vous entendez des 'bips stridents' dans le combiné d'un poste supplémentaire connecté à une autre prise téléphonique, raccrochez le combiné et l'appareil se charge du reste.



- Si cette fonction est réglée sur **On**, mais si votre appareil ne prend pas un appel de fax lorsque vous soulevez le combiné d'un téléphone externe ou supplémentaire, tapez le code de réception de fax *51.
- Si vous envoyez des fax à partir d'un ordinateur connecté sur la même ligne téléphonique et que l'appareil les intercepte, réglez détection de fax sur **Off**.
- Sélectionner **Off** signifie que vous devrez activer vous-même l'appareil en décrochant le combiné d'un téléphone externe ou supplémentaire puis en appuyant sur **Marche Mono** ou **Marche Couleur** sur l'appareil —**OU**— en tapant *51 si vous n'êtes pas à proximité de votre appareil. (Voir *Fonctionnement avec des postes supplémentaires* à la page A-1.)

- 1 Si le symbole n'est pas allumé en vert, appuyez sur  (**Fax**).
- 2 Appuyez sur **Menu/Confirme**, **2**, **1**, **3**.
- 3 Utilisez ▲ ou ▼ pour sélectionner **On** (ou **Off**).
Appuyez sur **Menu/Confirme**.
- 4 Appuyez sur **Arrêt/Sortie**.

Impression en réduction d'un fax entrant (réduction automatique)

Si vous choisissez **On**, l'appareil réduit automatiquement un fax entrant à ce qu'il puisse s'imprimer sur une feuille de type A4, Lettre ou Légal. L'appareil calcule le facteur de réduction en utilisant le format du document et le réglage de votre format du papier
(**Menu/Confirme, 1, 3**).

- 1** Si le symbole n'est pas allumé en vert, appuyez sur  (**Fax**).
- 2** Appuyez sur **Menu/Confirme, 2, 1, 5**.
- 3** Utilisez ▲ ou ▼ pour sélectionner **On** (ou **OFF**).
Appuyez sur **Menu/Confirme**.
- 4** Appuyez sur **Arrêt/Sortie**.

Param.RC. 5.Réduction auto



- Si vous recevez des fax séparés sur deux pages, utilisez ce réglage. Si le documents est trop long, cependant, l'appareil peut imprimer sur deux pages.
- Si les marges gauche et droite sont coupées, activez ce réglage.

Impression d'un fax depuis la mémoire (MFC-425CN uniquement)

Si vous avez sélectionné Réadressage fax ou Mémoriser fax (**Menu/Confirme, 2, 5, 1**), vous pouvez tout de même imprimer un fax depuis la mémoire lorsque vous êtes sur votre appareil.
(Voir *Configuration de la fonction Mémoriser fax* à la page 6-2.)

- 1** Appuyez sur **Menu/Confirme, 2, 5, 3**.
- 2** Appuyez sur **Marche Mono**.

Réception en mémoire (monochrome uniquement)

Dès qu'il n'y a plus de papier dans le bac à papier pendant la réception d'un fax, l'écran affiche *Vérif. papier*; veuillez alors rajouter du papier dans le bac à papier. (Voir *Comment charger le papier, les enveloppes et les cartes postales* à la page 1-14.)

Si la fonction **Récp. en mem. est On** à ce moment...

La réception de fax en cours continue, les pages restantes étant mises en mémoire, s'il y a de la mémoire. Les fax entrants suivants seront également mis en mémoire et ce jusqu'à saturation de la mémoire; ensuite l'appareil ne répondra plus automatiquement au fax entrant. Pour imprimer toutes les données mises en mémoire, placez du papier dans le bac à papier puis appuyez sur

Marche Mono ou sur **Marche Couleur**.

Si la fonction **Récp. en mem. est Off** à ce moment...

La réception de fax en cours continue, les pages restantes étant mises en mémoire, s'il y a de la mémoire. L'appareil ne répondra automatiquement au fax entrant suivant que lorsque du papier aura été rajouté dans le bac à papier. Pour imprimer le dernier fax reçu, mettez du papier dans le bac à papier puis appuyez sur

Marche Mono ou sur **Marche Couleur**.

- 1 Si le symbole n'est pas allumé en vert, appuyez sur  (**Fax**).
- 2 Appuyez sur **Menu/Confirme, 2, 1, 6**.
- 3 Utilisez ▲ ou ▼ pour sélectionner **On** (ou **Off**).
Appuyez sur **Menu/Confirme**.
- 4 Appuyez sur **Arrêt/Sortie**.

Relève (MFC-425CN uniquement)

La relève consiste à aller chercher des fax sur un autre télécopieur. Vous pouvez utiliser votre appareil pour effectuer une 'relève' sur d'autres télécopieurs ou vous pouvez demander à un correspondant de venir faire une relève sur votre appareil.

Tous les correspondants impliqués par les opérations de relève doivent configurer leurs télécopieurs respectifs pour la fonction de relève. Lorsqu'un correspondant appelle votre appareil pour venir chercher un fax, c'est lui qui paie la communication. Lorsque vous appelez le télécopieur d'un correspondant pour en extraire un fax, c'est vous qui payez la communication.



Certains télécopieurs ne prennent pas en charge la fonction de relève.

Relève protégée

La relève protégée est un moyen d'empêcher vos documents et ceux des autres de tomber entre les mauvaises mains lorsque l'appareil est réglé pour une opération de relève. Vous pouvez uniquement utiliser la fonction de relève protégée avec des télécopieurs de la marque Brother. Toute personne effectuant une opération de relève pour recevoir un fax doit saisir le code sécurisé de relève.

Configuration pour réception par relève (standard)

Dans le cas de la réception par relève, vous appelez un autre télécopieur pour en extraire un fax.

- 1 Si le symbole n'est pas allumé en vert, appuyez sur  (**Fax**).
- 2 Appuyez sur **Menu/Confirme**, **2**, **1**, **7**.
- 3 Appuyez sur ▲ ou sur ▼ pour sélectionner **Standard**.
Appuyez sur **Menu/Confirme**.
- 4 Tapez le numéro de fax que vous appelez pour l'opération de relève.
Appuyez sur **Marche Mono** ou sur **Marche Couleur**.

Configuration pour réception par relève avec code sécurisé

Veillez à utiliser le même code sécurisé que votre correspondant.

- 1 Si le symbole n'est pas allumé en vert, appuyez sur  (**Fax**).
- 2 Appuyez sur **Menu/Confirme, 2, 1, 7**.
- 3 Appuyez sur ▲ ou sur ▼ pour sélectionner **Protégé**.
Appuyez sur **Menu/Confirme**.
- 4 Tapez le code sécurisé à quatre chiffres.
Le télécopieur que vous appelez a le même code sécurisé.
- 5 Appuyez sur **Menu/Confirme**.
- 6 Tapez le numéro de fax que vous appelez pour l'opération de relève.
- 7 Appuyez sur **Marche Mono** ou sur **Marche Couleur**.

Configuration pour réception par relève en différé

Vous pouvez configurer l'appareil pour commencer la réception par relève en différé.

- 1 Si le symbole n'est pas allumé en vert, appuyez sur  (**Fax**).
- 2 Appuyez sur **Menu/Confirme, 2, 1, 7**.
- 3 Appuyez sur ▲ ou sur ▼ pour sélectionner **Env. Diff..**
Appuyez sur **Menu/Confirme**.
- 4 Saisissez l'heure (exprimée en utilisant le format des 24 heures) du début de la relève.
Exemple: tapez 21:45 pour neuf heures quarante-cinq du soir.
- 5 Appuyez sur **Menu/Confirme**.
- 6 Tapez le numéro de fax que vous appelez pour l'opération de relève.
Appuyez sur **Marche Mono** ou sur **Marche Couleur**.
L'appareil effectue l'appel de relève à l'heure que vous avez programmée.



Vous ne pouvez programmer qu'une seule relève en différé.

Relève séquentielle

L'appareil peut demander des documents auprès de plusieurs télécopieurs en une seule opération. Il vous suffit de spécifier plusieurs destinations au cours de l'étape 5. En fin d'opération, un rapport de relève séquentielle s'imprimera.

- 1 Si le symbole n'est pas allumé en vert, appuyez sur  (**Fax**).
- 2 Appuyez sur **Menu/Confirme**, **2**, **1**, **7**.
- 3 Appuyez sur ▲ ou sur ▼ pour sélectionner *Standard*, *Protégé* ou *Env.Diff.*.

Appuyez sur **Menu/Confirme** lorsque l'écran affiche le réglage souhaité.

- 4 Si vous avez sélectionné *Standard*, allez à l'étape 5.
 - Si vous avez sélectionné *Protégé*, tapez un code à quatre chiffres et appuyez sur **Menu/Confirme**, ensuite, allez à l'étape 5.
 - Si vous avez sélectionné *Env.Diff.*, tapez l'heure (exprimée en utilisant le format des 24 heures) du début de la relève et appuyez sur **Menu/Confirme**, puis allez à l'étape 5.
- 5 Spécifiez les télécopieurs de destination, que vous souhaitez appeler pour la relève en utilisant un numéro abrégé, la fonction *Rechercher*, un numéro de groupe (voir *Configuration de groupes de diffusion* à la page 5-3) ou le pavé numérique. Vous devez appuyer sur **Menu/Confirme** entre chaque emplacement.

- 6 Appuyez sur **Marche Mono** ou sur **Marche Couleur**.

L'appareil appelle chaque numéro ou groupe tour à tour pour la relève d'un document.

-  Appuyez sur **Arrêt/Sortie** pendant que l'appareil compose le numéro pour annuler l'opération de relève.

Pour annuler toutes les tâches de relève de réception séquentielle, appuyez sur **Menu/Confirme**, **2**, **6**.

(Voir *Annulation d'un travail en attente* à la page 3-10.)

5 Numéros abrégés et options de numérotation

Enregistrement des numéros pour faciliter la numérotation

Vous pouvez programmer votre appareil pour deux types de numérotation: Numéros abrégés et groupes pour la diffusion de fax. Lorsque vous composez un numéro abrégé, l'écran affiche le nom, s'il a été enregistré, ou le numéro.



Même en cas de coupure de courant, les numéros abrégés qui sont enregistrés dans la mémoire seront conservés.

Enregistrement des numéros abrégés

Vous pouvez enregistrer des numéros abrégés que vous pouvez composer simplement en appuyant sur quelques touches (**Rechercher/Num.Abrégé, #**, le numéro à deux chiffres et **Marche Mono** ou **Marche Couleur**). Le MFC-215C permet d'enregistrer 20 numéros abrégés et le MFC-425CN permet d'enregistrer 80 numéros.

- 1 Appuyez sur **Menu/Confirme, 2, 3, 1.**
- 2 Utilisez le pavé numérique pour taper un numéro abrégé à deux chiffres (01-20 pour le MFC-215C, 01-80 pour le MFC-425CN). (Exemple: appuyez sur **05**.)
Appuyez sur **Menu/Confirme**.
- 3 Tapez le numéro de téléphone ou de fax (20 chiffres max.).
Appuyez sur **Menu/Confirme**.
- 4 Utilisez le pavé numérique pour saisir le nom (15 caractères max.).
Appuyez sur **Menu/Confirme**.
(Consultez le tableau à la page B-11 pour vous faciliter la saisie des lettres.)
—OU—
Appuyez sur **Menu/Confirme** pour enregistrer le numéro sans l'associer à un nom.
- 5 Passez à l'étape 2 pour enregistrer un autre numéro abrégé.
—OU—
Appuyez sur **Arrêt/Sortie**.

Modification des numéros abrégés

Si vous tentez d'enregistrer un numéro abrégé là où il y en a déjà un, l'écran affiche le nom (ou le numéro) enregistré et vous invite à prendre l'une des actions suivantes:

1 Appuyez sur **1** pour changer le numéro enregistré.

—OU—

Appuyez sur **2** pour quitter sans modification.

Pour changer le numéro ou le nom enregistré:

- Si vous souhaitez changer un caractère, utilisez ◀ ou ▶ pour placer le curseur sous le caractère à modifier puis tapez dessus.
- Si vous voulez supprimer le numéro complet ou le nom complet, appuyez sur **Arrêt/Sortie** lorsque le curseur se trouve sous le premier chiffre ou la première lettre. Les caractères au-dessus et à droite du curseur seront supprimés.

2 Tapez un nouveau numéro.

Appuyez sur **Menu/Confirme**.

3 Suivez les instructions à partir de l'étape 4 dans Enregistrement des numéros abrégés. (Voir page 5-1.)

Configuration de groupes de diffusion

Les groupes vous permettent d'envoyer le même fax à différents destinataires (différents numéros) simplement en appuyant sur quelques touches (**Rechercher/Num.Abrégé**, #, le numéro à deux chiffres et **Marche Mono**). Tout d'abord, vous devrez enregistrer chaque numéro de fax en numéro abrégé.

Ensuite, vous pourrez les regrouper dans un groupe. Chaque groupe occupe un numéro abrégé. Vous pouvez programmer jusqu'à six petits groupes ou vous pouvez assigner jusqu'à 19 numéros (MFC-215C) ou 79 numéros (MFC-425CN) à un grand groupe.

(Voir *Enregistrement des numéros abrégés* à la page 5-1 et *Diffusion (monochrome uniquement)* à la page 3-11.)

- 1 Appuyez sur **Menu/Confirme**, **2**, **3**, **2**.

Entr. abrégées
2.Groupement

- 2 Utilisez le pavé numérique pour taper le numéro abrégé à deux chiffres où vous souhaitez enregistrer le groupe.

Groupement
Num.abregé? #

Appuyez sur **Menu/Confirme**.

(Exemple: appuyez sur **07** et **Menu/Confirme**.)

- 3 Utilisez le pavé numérique pour saisir le numéro du groupe (de 1 à 6).

Groupement
Groupe No:G01

Appuyez sur **Menu/Confirme**.

(Exemple: appuyez sur **1** pour le Groupe 1.)



Le numéro du groupe sera entre 1 et 6.

- 4 Pour inclure des numéros abrégés dans le groupe, tapez-les comme suit:

Groupement
G01:#05#09

Par exemple, pour les numéros abrégés 05 et 09. Appuyez sur **Rechercher/Num.Abrégé**, **05**, **Rechercher/Num.Abrégé**, **09**. L'écran affiche: #05#09.

- 5 Appuyez sur **Menu/Confirme** pour accepter les numéros abrégés pour ce groupe.
 - 6 Utilisez le pavé numérique et le tableau à la page B-11 pour spécifier un nom de groupe.
Appuyez sur **Menu/Confirme**.
(Par exemple, tapez NOUVEAUX CLIENTS).
 - 7 Appuyez sur **Arrêt/Sortie**.
-  Vous pouvez imprimer une liste de tous les numéros abrégés. Les numéros de groupe seront marqués dans la colonne GROUPE.
(Voir *Impression des rapports* à la page 7-3.)

Options de numérotation



Pour plus d'informations sur la façon de numérotter, voir *Comment composer un numéro* à la page 3-1.

Codes d'accès et numéros de cartes de crédit

Parfois, vous avez le choix entre plusieurs sociétés de téléphone interurbain pour faire un appel. Les tarifs peuvent varier en fonction de l'heure et de la destination. Pour profiter des tarifs réduits, vous pouvez enregistrer les codes d'accès ou les fournisseurs de services interurbains et les numéros de carte de crédit sous forme de numéros abrégés. Vous pouvez enregistrer ces longues séquences de numérotation en les divisant et en leur assignant différentes numéros abrégés dans n'importe quelle combinaison. Vous pouvez même inclure la numérotation manuelle par le biais du pavé numérique. (Voir *Enregistrement des numéros abrégés* à la page 5-1.)

Par exemple, vous avez peut-être enregistré '555' sur le numéro abrégé #03 et '7000' sur le numéro abrégé #02. Si vous appuyez sur **Rechercher/Num.Abrégé, #03, Rechercher/Num.Abrégé, #02, et Marche Mono** ou **Marche Couleur**, vous composerez le '555-7000'.

Pour changer un numéro provisoirement, vous pouvez remplacer une partie du numéro par une numérotation manuelle sur le pavé numérique.

Par exemple pour changer le numéro et composer le 555-7001, appuyez sur **Rechercher/Num.Abrégé, #03** puis tapez **7001** en utilisant le pavé numérique.



Si vous devez attendre une autre tonalité ou un signal dans la séquence de numérotation, enregistrez une pause dans le numéro en appuyant sur **Bis/Pause**. Chaque appui de touche ajoute un délai de 3,5 secondes.

Pause

Appuyez sur **Bis/Pause** pour insérer une pause de 3,5 secondes entre les numéros. Si vous composez un numéro à l'étranger, vous pouvez appuyer autant de fois que nécessaire sur **Bis/Pause** pour augmenter la durée de la pause.

6

Options de fax à distance (MFC-425CN uniquement) (monochrome uniquement)

Configuration du Réadressage de fax

Lorsque vous sélectionnez la fonction Réadressage de fax, votre appareil enregistre le fax reçu dans la mémoire. L'appareil composera alors le numéro de fax préalablement programmé et retransmet le fax.

- 1 Appuyez sur **Menu/Confirme**, **2**, **5**, **1**.
 - 2 Appuyez sur ▲ ou sur ▼ pour sélectionner Réadressage fax. Appuyez sur **Menu/Confirme**.
L'écran vous invite à taper le numéro de fax où les fax seront retransmis.
 - 3 Tapez le numéro de réadressage (20 chiffres max.). Appuyez sur **Menu/Confirme**.
 - 4 Appuyez sur ▲ ou sur ▼ pour sélectionner Copie sauv. :On ou Copie sauv. :Off.
Appuyez sur **Menu/Confirme**.
- Réadressage fax
Copie sauv. :On
-  Si vous sélectionnez Copie sauv. :On, le machine imprimera aussi le fax sur votre appareil pour que vous ayez une copie en cas de coupure de courant avant l'envoi du fax.
- 5 Appuyez sur **Arrêt/Sortie**.

Configuration de la fonction Mémoriser fax

Si vous sélectionnez la fonction Mémoriser fax, votre appareil enregistre le fax reçu dans la mémoire. Vous pourrez récupérer les fax reçus depuis un autre poste par le biais des commandes Extraction à distance.

- 1 Appuyez sur **Menu/Confirme**, **2**, **5**, **1**.
- 2 Appuyez sur ▲ ou sur ▼ pour sélectionner `Mémoriser fax`. Appuyez sur **Menu/Confirme**.
- 3 Appuyez sur **Arrêt/Sortie**.



- Si vous avez configuré Mémoriser fax, le machine imprime automatiquement une copie de sauvegarde du fax reçu.
- Si l'option Mémoriser fax est activée lorsque vous recevez un fax couleur, il sera stocké en mémoire en tant que fax monochrome.

Réglage de la réception de PC Fax (MFC-425CN uniquement)

Si vous activez la fonction de réception de PC Fax, l'appareil stocke les fax reçus en mémoire et les envoie automatiquement sur votre ordinateur. Vous pouvez ensuite consulter et stocker ces fax sur votre ordinateur.

Même si l'ordinateur est hors tension (la nuit ou le week-end par exemple), votre appareil reçoit et stocke vos fax en mémoire. Le nombre de fax reçus stockés s'affiche sur l'écran LCD, par exemple :

Mess. fax PC:001

Au démarrage de votre ordinateur et une fois le logiciel de réception de PC-FAX lancé, l'appareil transfère automatiquement vos fax sur l'ordinateur.

Pour transférer les fax reçus sur votre ordinateur, le logiciel de réception de PC-FAX doit être en cours d'exécution sur ce dernier (pour plus de détails, voir *Réception à l'aide de PC-FAX (MFC-425CN uniquement)* dans le Guide d'utilisation du logiciel sur le CD-ROM).

Si vous sélectionnez `Copie sauv. :On`, l'appareil imprime aussi le fax.

- 1 Appuyez sur **Menu/Confirme**, **2**, **5**, **1**.

2 Appuyez sur ▲ ou sur ▼ pour sélectionner Récep. Fax PC.
Appuyez sur **Menu/Confirme**.

3 (MFC-425CN uniquement)

Appuyez sur ▲ ou sur ▼ pour sélectionner l'ordinateur sur lequel vous souhaitez recevoir les fax.

Appuyez sur **Menu/Confirme**.



Vérifiez que l'application **Réception de PC Fax** est en cours d'exécution (voir *Exécution du logiciel de réception de PC-FAX sur l'ordinateur* dans le Guide d'utilisation du logiciel).

4 Appuyez sur ▲ ou sur ▼ pour sélectionner Copie sauv:On ou Copie sauv:Off.

Récep. Fax PC Copie sauv.:On

Appuyez sur **Menu/Confirme**.

5 Appuyez sur **Arrêt/Sortie**.

- Pour pouvoir configurer la réception de PC-Fax, vous devez d'abord installer le logiciel MFL-Pro Suite sur votre ordinateur. Vérifiez que votre ordinateur est connecté et sous tension (pour détails, voir *Logiciel Brother PC-FAX* à la page 6-1 du Guide d'utilisation du logiciel sur le CD-ROM.)
- Si vous sélectionnez Copie sauv:On, l'appareil imprime aussi le fax. Vous disposez ainsi d'un exemplaire si vous redoutez une panne de courant avant l'envoi du fax sur l'ordinateur.
- Si un message d'erreur s'affiche et que l'appareil ne peut imprimer les fax présents en mémoire, vous pouvez utiliser ce réglage pour transférer vos fax sur l'ordinateur (voir *Messages d'erreur* à la page 12-1.).
- Si l'option Mémoriser fax est activée lorsque vous recevez un fax couleur, il sera stocké en mémoire en tant que fax monochrome.

Changement d'ordinateur (MFC-425CN uniquement)

1 Appuyez sur **Menu/Confirme, 2, 5, 1**.

2 Appuyez sur ▲ ou sur ▼ pour sélectionner Récep. Fax PC.
Appuyez sur **Menu/Confirme**.

3 Pour changer d'ordinateur, appuyez sur **1**.

XXXXXX 1.Changez 2.Quit

Appuyez sur **Menu/Confirme**.

4 Appuyez sur ▲ ou sur ▼ pour sélectionner l'ordinateur sur lequel vous souhaitez recevoir les fax.

Appuyez sur **Menu/Confirme**.

5 Appuyez sur ▲ ou sur ▼ pour sélectionner Copie sauv.:On ou Copie sauv.:Off.

Récep. Fax PC
Copie sauv.:On

Appuyez sur **Menu/Confirme**.

6 Appuyez sur **Arrêt/Sortie**.



Vérifiez que le logiciel de **réception de PC Fax** est en cours d'exécution (voir *Exécution du logiciel de réception de PC-FAX sur l'ordinateur* dans le Guide d'utilisation du logiciel).

Désactivation des Options de fax à distance

1 Appuyez sur **Menu/Confirme**, **2**, **5**, **1**.

2 Appuyez sur ▲ ou sur ▼ pour sélectionner Off.

Appuyez sur **Menu/Confirme**.



Si vous réglez les Options de fax à distance sur Off et qu'il reste des fax reçus dans la mémoire de l'appareil, d'autres messages s'affichent sur l'écran LCD après l'étape 3 (voir *Modification des Options de fax à distance* à la page 6-4.).

3 Appuyez sur **Arrêt/Sortie**.

Modification des Options de fax à distance

S'il reste des fax reçus dans la mémoire de l'appareil lorsque vous modifiez les Options de fax à distance (Réadressage fax ou Mémoriser fax), un message s'affiche sur l'écran LCD pour vous inviter à répondre à la question suivante.

Eff. tous doc.?
1.Oui 2.Non

—OU—

Imprim.tous fax?
1.Oui 2.Non

■ Si vous appuyez sur **1**, les fax présents dans la mémoire seront effacés ou imprimés avant modification de la configuration. Si une copie de sauvegarde a déjà été imprimée, elle ne sera pas imprimée de nouveau.

- Si vous appuyez sur **2**, les fax présents dans la mémoire ne seront pas effacés ou imprimés et la configuration ne changera pas.

S'il reste des fax reçus dans la mémoire de l'appareil lorsque vous changez l'option fax à distance pour la régler sur PC-Fax Rx (Réadressage fax ou Mémoriser fax), le message suivant s'affiche sur l'écran LCD et vous invite à faire un choix :

Envoy. fax à PC?
1.Oui 2.Non

- Si vous appuyez sur **1** et que l'option `Copie sauv` est réglée sur `On`, les fax présents en mémoire seront effacés avant modification de la configuration. Si vous appuyez sur **1** et que l'option `Copie sauv` est réglée sur `Off`, les fax présents en mémoire seront effacés avant modification de la configuration.
- Si vous appuyez sur **2**, les fax présents dans la mémoire ne seront pas effacés ou transférés sur l'ordinateur et la configuration ne changera pas.

Configuration de votre code d'accès à distance

Le code d'accès à distance vous permet d'avoir accès aux fonctions d'Extraction à distance quand vous n'êtes pas à proximité de votre appareil. Avant de pouvoir utiliser l'accès à distance et les fonctions d'extraction à distance, vous devez configurer votre propre code. Le code par défaut est le code inactif (--- *).

1 Appuyez sur **Menu/Confirme, 2, 5, 2**.

2 Tapez un code à trois chiffres en utilisant les nombres **0-9** ou *****. Appuyez sur **Menu/Confirme**. (L'astérisque ' * ' pré-réglé ne peut pas être modifié.)



N'utilisez pas le même code utilisé pour votre code de réception de fax (***51**) ou pour votre code de réponse de téléphone (**#51**).

(Voir *Fonctionnement avec des postes supplémentaires* à la page A-1.)

3 Appuyez sur **Arrêt/Sortie**.



Vous pouvez changer votre code à tout moment en saisissant un nouveau. Si vous souhaitez rendre votre code inactif, appuyez sur **Arrêt/Sortie** au cours de l'étape 2 pour restaurer le réglage inactif (--- *).

Extraction à distance

Vous pouvez appeler votre appareil à partir de n'importe quel téléphone ou télécopieur à touches, vous pouvez ensuite utiliser le code d'accès à distance ainsi que les commandes à distance pour récupérer vos fax.

Utilisation de votre code d'accès à distance

- 1** Composez votre numéro de fax à partir d'un téléphone ou d'un autre télécopieur à touches.
 - 2** Dès que votre appareil répond à l'appel, tapez immédiatement votre code d'accès à distance (3 chiffres suivis de *).
 - 3** L'appareil signale la réception de fax:
1 bip long — Fax
Aucun bip — Pas de fax
 - 4** L'appareil émet deux bips courts pour vous inviter à entrer une commande. Si avant d'entrer une commande, vous attendez plus de 30 secondes, l'appareil raccroche. L'appareil émet trois bips si vous entrez une commande inconnue.
 - 5** Appuyez sur **90** pour réinitialiser l'appareil une fois l'interrogation terminée.
 - 6** Raccrochez.
-  Si votre appareil est en mode Manuel et si vous souhaitez utiliser les fonctions d'extraction à distance, vous pouvez accéder à votre appareil en attendant environ 2 minutes après le début de la sonnerie puis en tapant le code d'accès à distance dans les 30 secondes.

Commandes à distance

Suivez les commandes ci-dessous pour accéder aux fonctions quand vous n'êtes pas à proximité de l'appareil. Après avoir appelé l'appareil et tapé votre code d'accès à distance (3 chiffres suivis de *), le système émet deux bips courts pour vous inviter à entrer une commande à distance.

Commandes à distance	Détails de l'opération
95 Changer les configurations Réadressage de fax ou Mémoriser fax	
1 OFF	Vous pouvez sélectionner <code>OFF</code> après avoir extrait ou supprimé tous les messages.
2 Réadressage de fax	Si vous entendez un bip long, le changement a été accepté. Si vous entendez trois bips courts, le changement est impossible car les conditions n'ont pas été respectées (par exemple, enregistrement d'un numéro de réadressage de fax). Vous pouvez enregistrer votre numéro de réadressage de fax en tapant 4. (Voir <i>Changement de votre numéro de réadressage de fax</i> à la page 6-9.) Une fois le numéro enregistré, la fonction Réadressage de fax sera activée.
4 Numéro de réadressage de fax	
6 Mémoriser fax	
96 Extraction d'un fax	
2 Extraction de tous les fax	Tapez le numéro d'un télécopieur à distance pour y recevoir (tous) le(s) fax mémorisé(s). (Voir page 6-9.)
3 Suppression des fax de la mémoire	Si vous entendez un long bip, les fax ont été effacés de la mémoire.
97 Vérification de l'état des réceptions	
1 Fax	Vous pouvez vérifier si votre appareil a reçu des fax. Si c'est le cas, vous entendrez un bip long. Sinon, vous entendrez trois bips courts.
98 Changer le mode Réception	
1 REP externe	Si vous entendez un bip long, votre changement a été accepté.
2 Fax/Tel	
3 Fax uniquement	
90 Sortie	Après un bip long, vous pouvez quitter l'extraction à distance.

Extraction des fax

- 1 Composez votre numéro de fax.
 - 2 Dès que votre appareil répond à l'appel, tapez immédiatement votre code d'accès à distance (3 chiffres suivis de *). Si vous entendez un bip long, vous avez des messages.
 - 3 Dès que vous entendez deux bips courts, utilisez le pavé numérique pour composer le **962**.
 - 4 Attendez le bip long, puis à l'aide du pavé numérique, tapez le numéro du télécopieur à distance auquel vous souhaitez que soient envoyés vos fax, puis tapez **##** (jusqu'à 20 chiffres).
-  Vous ne pouvez pas utiliser * et # en guise de chiffres. Toutefois, si vous souhaitez programmer une pause, appuyez sur #.
- 5 Dès que votre appareil émet un bip, raccrochez. Votre appareil appelle l'autre télécopieur qui imprimera alors vos fax.

Changement de votre numéro de réadressage de fax

Vous pouvez changer le numéro par défaut de réadressage de fax depuis un autre téléphone ou télécopieur à touches.

- 1 Composez votre numéro de fax.
 - 2 Dès que votre appareil répond à l'appel, tapez immédiatement votre code d'accès à distance (3 chiffres suivis de *). Si vous entendez un bip long, vous avez des messages.
 - 3 Quand vous entendez deux bips courts, utilisez le pavé numérique pour composer le **954**.
 - 4 Attendez le bip long, puis à l'aide du pavé numérique, tapez le nouveau numéro du télécopieur à distance auquel vous souhaitez que soient retransmis vos fax, puis tapez **##** (jusqu'à 20 chiffres).
-  Vous ne pouvez pas utiliser * et # en guise de chiffres. Toutefois, si vous souhaitez programmer une pause, appuyez sur #.
- 5 Dès que votre appareil émet un bip, raccrochez.

Configuration et activité de fax

Vous devez configurer le Rapport de vérification de transmission et la Périodicité du journal dans le tableau menu.

Appuyez sur **Menu/Confirme, 2, 4, 1.**

—OU—

Appuyez sur **Menu/Confirme, 2, 4, 2.**

Personnalisation du rapport de vérification de transmission

Vous pouvez utiliser le rapport de vérification de transmission comme preuve d'envoi d'un fax. Ce rapport indique la date et l'heure de la transmission ainsi que le résultat de la transmission (OK).

Sélectionnez **On** ou **On+Image** pour imprimer un rapport pour chaque fax transmis.

Si vous envoyez de nombreux fax au même endroit, peut-être que les numéros de tâches ne suffiront pas pour savoir quel fax retransmettre. Sélectionnez **On+Image** ou **Off+Image** pour imprimer, comme pense-bête, une partie de la première page du fax sur le rapport.



Si le rapport de vérification est mis sur **Off** ou sur **Off+Image**, le rapport ne s'imprime pas s'il y a une erreur de transmission. Et dans la colonne **RESULT**, il indique **NG**.

- 1 Appuyez sur **Menu/Confirme, 2, 4, 1.**
- 2 Appuyez sur **▲** ou sur **▼** pour sélectionner **Off+Image, On, On+Image** ou **Off**.
Appuyez sur **Menu/Confirme**.
- 3 Appuyez sur **Arrêt/Sortie**.

Réglage de la périodicité du journal

Vous pouvez régler l'appareil pour qu'il imprime un journal selon des intervalles spécifiques (tous les 50 fax, toutes les 6, 12 ou 24 heures, tous les 2 ou 7 jours). Si vous réglez la périodicité sur **Off**, vous pouvez imprimer le rapport en suivant les instructions qui figurent à la page suivante.

Le réglage par défaut est **Tous les 50 fax**.

- 1** Appuyez sur **Menu/Confirme**, **2**, **4**, **2**.

Param. Rapport 2.Périod.journal

- 2** Appuyez sur **▲** ou sur **▼** pour choisir une périodicité.

Appuyez sur **Menu/Confirme**.

(Si vous choisissez 7 jours, l'écran vous invite à choisir le jour qui marquera le début du décompte des 7 jours.)

- 3** Saisissez l'heure de l'impression, heure exprimée en utilisant le format des 24 heures.

Appuyez sur **Menu/Confirme**.

(Exemple: tapez 19:45 pour sept heures quarante-cinq du soir.)

- 4** Appuyez sur **Arrêt/Sortie**.

 Si vous sélectionnez 6, 12, 24 heures, 2 ou 7 jours, l'appareil imprimera le rapport à l'heure sélectionnée et supprimera toutes les tâches de sa mémoire. Si la mémoire de l'appareil sature avec 200 tâches avant l'heure sélectionnée, l'appareil imprimera le journal plus tôt et supprimera toutes les tâches de la mémoire. Si vous souhaitez un rapport supplémentaire avant l'heure sélectionnée, vous pouvez l'imprimer sans suppression des tâches dans la mémoire.

 Si vous avez sélectionné **Tous les 50 fax**, l'appareil imprimera le journal quand il aura enregistré 50 tâches.

Impression des rapports

Les rapports suivants sont disponibles:

- | | |
|---|--|
| 1. Rapp. Trans. | Permet d'imprimer un rapport de vérification de transmission à l'issue de chaque fax envoyé. |
| 2. Aide | Dresse la liste d'aide pour que vous puissiez, d'un simple coup d'oeil, voir comment programmer rapidement votre appareil. |
| 3. Comp-Rapide | Dresse dans l'ordre numérique la liste des noms et des numéros enregistrés dans la mémoire des numéros abrégés. |
| 4. Journal Fax | Dresse la liste des informations sur les derniers fax reçus et transmis.
(TX indique une transmission.) (RX indique une réception.) |
| 5. Config.Util | Dresse la liste de vos configurations. |
| 6. Config Réseau
(MFC-425CN
uniquement) | Dresse la liste de vos configurations réseau. |

Comment imprimer un rapport



- 1 Pour MFC-215C, appuyez sur **Menu/Confirme**, **5**.
—OU—
Pour MFC-425CN, appuyez sur **Menu/Confirme**, **6**.
- 2 Appuyez sur ▲ ou sur ▼ pour sélectionner le rapport souhaité.
Appuyez sur **Menu/Confirme**.
—OU—
Tapez le numéro du rapport que vous souhaitez imprimer.
Exemple: appuyez sur **2** pour imprimer la Liste d'aide.
- 3 Appuyez sur **Marche Mono**.

8 Comment faire des copies

Utiliser la fonction copie de l'appareil

Votre appareil peut vous servir de photocopieuse, pour faire jusqu'à 99 copies à la fois.

Passer en mode Copie

Avant de faire des copies, vérifiez que la touche  (**Copie**) est allumée en vert. Sinon, appuyez sur  (**Copie**) pour passer en mode **Copie**. Le réglage par défaut est Fax. Vous pouvez changer la durée en secondes ou en minutes pendant laquelle l'appareil reste en mode Copie. (Voir *Configuration de la temporisation de mode* à la page 2-4.)

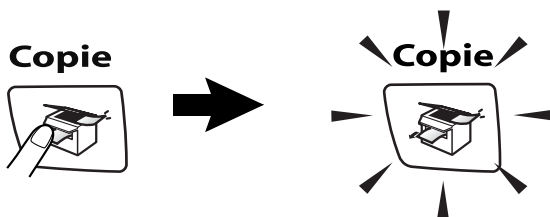

L'écran affiche le réglage par défaut de l'option copie



100% Normale 01

Rapport de copie



Qualité

Nombre de copies

Faire une seule copie

- 1 Appuyez sur  (**Copie**) pour l'allumer en vert.
 - 2 Chargez votre document.
(Voir *Chargement des documents* à la page 1-6.)
 - 3 Appuyez sur **Marche Mono** ou sur **Marche Couleur**.
-  Pour arrêter le processus de copie, appuyez sur **Arrêt/Sortie**.

Faire plusieurs copies

- 1 Appuyez sur  (**Copie**) pour l'allumer en vert.
 - 2 Chargez votre document.
 - 3 Utilisez le pavé numérique pour taper le nombre de copies que vous souhaitez (jusqu'à 99).
 - 4 Appuyez sur **Marche Mono** ou sur **Marche Couleur**.
-  (MFC-425CN uniquement) Pour trier les copies, appuyez sur la touche Options copie. (Voir la section *Changer les réglages de copie provisoires* à la page 8-4).

Arrêter le processus de copie

Pour arrêter le processus de copie, appuyez sur **Arrêt/Sortie**.

Utilisation de la touche Option copie



Quand vous voulez changer rapidement les réglages de copie temporairement pour la copie suivante, utilisez la touche **Options copie**. Vous pouvez utiliser différentes combinaisons.



- Ces réglages sont provisoires et l'appareil reprend ses réglages par défaut dans les 60 secondes qui suivent la copie. Toutefois, si vous avez réglé la temporisation de mode sur 0 ou 30 secondes, l'appareil repasse sur les réglages par défaut au bout du nombre de secondes réglé pour la temporisation de mode. (Voir *Configuration de la temporisation de mode* à la page 2-4.)
- Vous pouvez sauvegarder les paramètres de copie utilisés le plus souvent en les réglant par défaut. (Voir *Modifier les réglages par défaut de l'option copie* à la page 8-13.)

Changer les réglages de copie provisoires

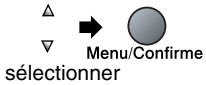
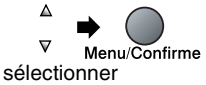
Utilisez la touche **Options copie** pour initialiser rapidement les réglages de copie suivants provisoirement pour la copie suivante.

Appuyez sur Options copie	Sélections du menu 	Options 	Réglages du fabricant	Page
Options copie 	Qualité	Rapide/Normale/Meilleure	Normale	8-5
	Agrand./Réduc.	50%/69%/78%/83%/93%/97%/100%/104%/142%/186%/198%/200%/Manuel (25-400%)	100%	8-6
	Type papier	Normal/Jet encre/Glacé/Transparent	Normal	8-7
	Format papier	Letter/Legal/A4/A5/10 (L) x 15 (H) cm	Letter	8-8
	Luminosité	- □□■□□ +	- □□■□□ +	8-8
	Empil./Trier (MFC-425CN uniquement)	Empil./Trier	Empil	8-9
	Mise en page (MFC-425CN uniquement)	Off(1 en 1)/2 en 1 (P)/2 en 1 (L)/4 en 1 (P)/4 en 1 (L)/Poster(3 x 3)	Off (1 en 1)	8-10
	Nb. copies	Nb. copies:01 (01-99)	01	

Après avoir choisi vos réglages en appuyant sur **Menu/Confirme**, l'écran affiche Réglage temp..

Appuyez sur **Marche Mono** ou **Marche Couleur** si vous avez terminé la configuration.

—OU—

Appuyez sur ▲ ou sur ▼ pour sélectionner d'autres réglages.

Augmenter la vitesse ou la qualité de copie

Vous pouvez sélectionner la qualité de la copie. Le réglage par défaut est Normale.

Normale	Mode recommandé pour les impressions normales. Bonne qualité de copie à une vitesse de copie adéquate.
Rapide	Vitesse de copie rapide et faible consommation d'encre. Utilisez RAPIDE pour gagner du temps (documents devant être relus, gros documents ou nombreuses copies).
Meilleure	Utilisez ce mode pour copier des images précises telles que les photos. L'option MEILLEURE utilise la plus haute résolution et fonctionne à la vitesse la plus lente.

- 1 Appuyez sur  (**Copie**) pour l'allumer en vert.
- 2 Chargez votre document.
- 3 Utilisez le pavé numérique pour taper le nombre de copies que vous souhaitez (jusqu'à 99).
- 4 Appuyez sur **Options copie** et sur ▲ ou sur ▼ pour sélectionner **Qualité**.
Appuyez sur **Menu/Confirme**.
- 5 Appuyez sur ▲ ou sur ▼ pour choisir la qualité de copie (Rapide, Normale ou Meilleure).
Appuyez sur **Menu/Confirme**.
- 6 Appuyez sur **Marche Mono** ou sur **Marche Couleur**.

Agrandir ou réduire l'image copiée

Vous pouvez sélectionner les facteurs d'agrandissement ou de réduction suivants.

Manuel (25-400%) vous permet de saisir un rapport entre 25 et 400%.

Appuyez sur Options copie  et sur ▲ ou sur ▼ pour sélectionner Agrand./Réduc.	Manuel (25-400%)
	200%
	198% 10x15cm→A4
	186% 10x15cm→LTR
	142% A5→A4
	104% EXE→LTR
	100%
	97% LTR→A4
	93% A4→LTR
	83%
	78%
	69% A4→A5
	50%

- 1 Appuyez sur  (**Copie**) pour l'allumer en vert.
- 2 Chargez votre document.
- 3 Utilisez le pavé numérique pour taper le nombre de copies que vous souhaitez (jusqu'à 99).
- 4 Appuyez sur **Options copie** et sur ▲ ou sur ▼ pour sélectionner Agrand./Réduc..
Appuyez sur **Menu/Confirme**.

- 5 Appuyez sur ▲ ou sur ▼ pour sélectionner le rapport d'agrandissement ou de réduction souhaité.

Appuyez sur **Menu/Confirme**.

—OU—

Vous pouvez sélectionner Manuel (25-400%) et appuyer sur **Menu/Confirme**.

Utilisez le pavé numérique pour saisir un rapport d'agrandissement ou de réduction entre 25 et 400%.



Appuyez sur **Menu/Confirme**.

(Par exemple, appuyez sur **5 3** pour saisir 53%.)

- 6 Appuyez sur **Marche Mono** ou sur **Marche Couleur**. (MFC-425CN uniquement) Les options de Mise en page ne sont pas disponibles avec Agrandir/Réduire.

Réglage du type de papier

Si vous faites une copie sur du papier spécial, veillez à sélectionner le type de papier que vous utilisez pour obtenir la meilleure qualité d'impression.

- 1 Appuyez sur  (**Copie**) pour l'allumer en vert.
 - 2 Chargez votre document.
 - 3 Utilisez le pavé numérique pour taper le nombre de copies que vous souhaitez (jusqu'à 99).
 - 4 Appuyez sur **Options copie** et sur ▲ ou sur ▼ pour sélectionner **Type papier**.
Appuyez sur **Menu/Confirme**.
 - 5 Appuyez sur ▲ ou sur ▼ pour sélectionner le type de papier utilisé (Normal, Jet encre, Glacé ou Transparent).
Appuyez sur **Menu/Confirme**.
 - 6 Appuyez sur **Marche Mono** ou sur **Marche Couleur**.
-  Vous pouvez changer à n'importe quel moment le réglage Type de papier par défaut. (Voir *Sélectionner le type de papier* à la page 2-4.)

Réglage du format du papier

Si vous copiez sur du papier autre que papier A4, vous devrez changer le paramètre format du papier.

 Vous pouvez copier sur du papier de format Lettre, Légal, A4, A5 ou photo (10(L) cm x 15(H) cm).

- 1 Appuyez sur  (**Copie**) pour l'allumer en vert.
- 2 Chargez votre document.
- 3 Utilisez le pavé numérique pour taper le nombre de copies que vous souhaitez (jusqu'à 99).
- 4 Appuyez sur **Options copie** et sur ▲ ou sur ▼ pour sélectionner `Format papier`.
Appuyez sur **Menu/Confirme**.
- 5 Appuyez sur ▲ ou sur ▼ pour sélectionner le format de papier utilisé (Letter, Legal, A4, A5 ou 10 (L) x 15 (H) cm).
Appuyez sur **Menu/Confirme**.
- 6 Appuyez sur **Marche Mono** ou sur **Marche Couleur**.

Ajustage de la luminosité

Vous pouvez régler la luminosité de la copie pour assombrir ou éclaircir les copies.

- 1 Appuyez sur  (**Copie**) pour l'allumer en vert.
- 2 Chargez votre document.
- 3 Utilisez le pavé numérique pour taper le nombre de copies que vous souhaitez (jusqu'à 99).
- 4 Appuyez sur **Options copie** et sur ▲ ou sur ▼ pour sélectionner `Luminosité`.
Appuyez sur **Menu/Confirme**.
- 5 Appuyez sur ▲ pour obtenir une copie plus claire.
—OU—
Appuyez sur ▼ pour obtenir une copie plus foncée.
Appuyez sur **Menu/Confirme**.
- 6 Appuyez sur **Marche Mono** ou sur **Marche Couleur**.

Trier des copies en utilisant l'ADF (MFC-425CN uniquement)

Vous pouvez trier plusieurs copies. Les pages seront empilées dans l'ordre 321, 321, 321, etc.

- 1 Appuyez sur  (**Copie**) pour l'allumer en vert.
- 2 Chargez votre document.
- 3 Utilisez le pavé numérique pour taper le nombre de copies que vous souhaitez (jusqu'à 99).
- 4 Appuyez sur **Options copie** et sur ▲ ou sur ▼ pour sélectionner *Empil./Trier*.
Appuyez sur **Menu/Confirme**.
- 5 Appuyez sur ▲ ou sur ▼ pour sélectionner *Trier*.
Appuyez sur **Menu/Confirme**.
- 6 Appuyez sur **Marche Mono** ou sur **Marche Couleur**.

Copie N en 1 ou poster (Mise en page) (MFC-425CN uniquement)

Vous pouvez réduire le nombre de copies en utilisant la fonction de copie N en 1. Cela vous permet de copier deux ou quatre pages sur une seule page et ainsi d'économiser du papier. Vous pouvez également créer un poster. Quand vous utilisez la fonction Poster, votre appareil divise votre documents en plusieurs sections puis les agrandit de sorte que vous puissiez les assembler en un poster. Si vous voulez réaliser un poster, utilisez la vitre du scanner.



■ Assurez-vous que le paramètre format du papier est réglé sur A4.

■ Vous ne pouvez utiliser la fonction de copie N en 1 que pour le format de copie 100%.

■ (P) signifie Portrait et (L) signifie Paysage.

- 1 Appuyez sur  (**Copie**) pour l'allumer en vert.
- 2 Chargez votre document.
- 3 Utilisez le pavé numérique pour taper le nombre de copies que vous souhaitez (jusqu'à 99).
- 4 Appuyez sur **Options copie** et sur ▲ ou sur ▼ pour sélectionner *Mise en page*.
Appuyez sur **Menu/Confirme**.
- 5 Appuyez sur ▲ ou sur ▼ pour sélectionner 2 en 1 (P), 2 en 1 (L), 4 en 1 (P), 4 en 1 (L) ou Poster (3 x 3).
Appuyez sur **Menu/Confirme**.
- 6 Appuyez sur **Marche Mono** ou sur **Marche Couleur** (copies simples uniquement) pour numériser le document.
- 7 Si vous réalisez un poster ou si vous placez le document dans le chargeur, l'appareil numérise la page et commence l'impression.

Si vous utilisez la vitre du scanner :

- 8 Une fois la page numérisée, l'écran LCD indique :

Page suivante? 1.Oui 2.Non

Appuyez sur **1** pour numériser la page suivante.

9 Placez le document suivant sur la vitre du scanner.

Placez page suiv
Appuyez sur Conf

Appuyez sur **Menu/Confirmer**.

Recommencez les étapes 8 et 9 pour chaque page de la mise en page.

10 Une fois toutes les pages du document numérisées, appuyez sur **2** pour terminer.



Si vous avez sélectionné **Glacé** dans le paramètre type de papier pour les copies N en 1, le machine imprimera les images comme si le papier ordinaire avait été sélectionné.



- Si vous faites des copies couleur multiples, l'option de copies N en 1 n'est pas disponible.
- Avec la fonction de copie Poster, vous ne pouvez pas faire plus d'une copie.

Placez le document face en bas dans le sens indiqué ci-dessous.

2 en 1 (P)



2 en 1 (L)

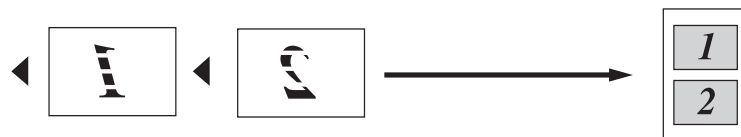

4 en 1 (P)



4 en 1 (L)



Poster (3X3)

Vous pouvez faire une copie de format poster à partir d'une photo.

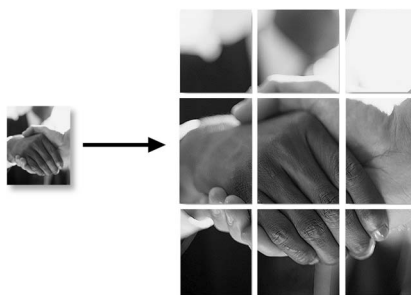

Modifier les réglages par défaut de l'option copie

Vous pouvez sauvegarder les paramètres de copie utilisés le plus souvent en les réglant par défaut. Ces réglages restent opérationnels tant qu'ils ne sont pas modifiés.

Augmenter la vitesse ou la qualité de copie

- 1 Appuyez sur **Menu/Confirme**, **3**, **1**.
- 2 Appuyez sur ▲ ou sur ▼ pour sélectionner *Normale*, *Meilleure* ou *Rapide*.
Appuyez sur **Menu/Confirme**.
- 3 Appuyez sur **Arrêt/Sortie**.

Ajustage de la luminosité

- 1 Appuyez sur **Menu/Confirme**, **3**, **2**.
- 2 Appuyez sur ▲ pour obtenir une copie plus claire.
—OU—
Appuyez sur ▼ pour obtenir une copie plus foncée.
Appuyez sur **Menu/Confirme**.
- 3 Appuyez sur **Arrêt/Sortie**.

Ajuster le contraste

Vous pouvez changer le contraste pour rendre une image plus nette et plus vive.

- 1 Appuyez sur **Menu/Confirme**, **3**, **3**.
- 2 Appuyez sur ▲ pour augmenter le contraste.
—OU—
Appuyez sur ▼ pour diminuer le contraste.
Appuyez sur **Menu/Confirme**.
- 3 Appuyez sur **Arrêt/Sortie**.

Ajuster la saturation des couleurs

La saturation des couleurs ne peut être modifiée que par l'intermédiaire du réglage par défaut.

- 1 Appuyez sur **Menu/Confirme**, 3, 4.
- 2 Appuyez sur ▲ ou sur ▼ pour sélectionner Rouge, Vert ou Bleu.
Appuyez sur **Menu/Confirme**.
- 3 Appuyez sur ▲ pour augmenter la saturation des couleurs.
—OU—
Appuyez sur ▼ pour diminuer la saturation des couleurs.
Appuyez sur **Menu/Confirme**.
- 4 Retournez à l'étape 2 pour sélectionner la couleur suivante.
—OU—
Appuyez sur **Arrêt/Sortie**.

Restrictions légales

Les reproductions couleur de certains documents sont illégales et peuvent conduire à une responsabilité pénale ou civile. Cet avertissement tient lieu de guide et ne représente pas une liste complète de toutes les interdictions possibles. En cas d'incertitude, nous proposons que vous consultiez les autorités juridiques compétentes quant à la légalité des documents qui font l'objet de doute.

Voici une liste d'exemples de documents qui ne doivent pas être photocopiés:

- Billets de banque
- Obligations et autres certificats d'endettement
- Certificats de dépôt
- Documents militaires et des forces armées
- Passeports
- Timbres-poste (oblitérés ou non oblitérés)
- Documents d'immigration
- Documents d'aide sociale
- Chèques ou traites tirés par des organismes gouvernementaux
- Documents d'identification, badges ou insignes
- Permis et certificats de titre de véhicules motorisés

Les œuvres protégées par le droit d'auteur ne peuvent pas être copiées. Des sections d'une œuvre protégée par le droit d'auteur peuvent être copiées pour une 'utilisation équitable'. Des copies multiples représentent un usage abusif.

Les œuvres d'art doivent être considérées comme l'équivalent des œuvres protégées par le droit d'auteur.

Introduction

Même si l'appareil n'est pas raccordé à votre ordinateur, vous pouvez imprimer des photos directement à partir de la carte mémoire de votre appareil photo numérique. Votre appareil Brother comporte cinq emplacements acceptant les cartes mémoire répandues : CompactFlash®, SmartMedia®, Memory Stick®, Memory Stick Pro™, SecureDigital™ (SD Card), MultiMediaCard™, and xD-Picture Card™.

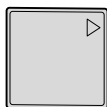

CompactFlash®
(Type I uniquement)



SmartMedia®

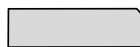

Memory Stick®
Memory Stick Pro™



SecureDigital™
MultiMediaCard™



xD-Picture Card™

La fonction PhotoCapture Center™ vous permet d'imprimer vos photos numériques à partir de votre appareil photo numérique à haute résolution pour une impression de qualité photo.



- miniSD™ est utilisable avec un adaptateur de miniSD™.
- Memory Stick Duo™ est utilisable avec un adaptateur Memory Stick Duo™.
- Le support Memory Stick Pro Duo™ peut être utilisé avec l'adaptateur Memory Stick Pro Duo™.
- Les adaptateurs ne sont pas inclus avec l'appareil. Prenez contact avec un fournisseur d'adaptateurs.

Exigences concernant PhotoCapture Center™

Votre appareil est conçu pour prendre en charge les fichiers et cartes mémoire des appareils photo numériques modernes. Veuillez toutefois prendre en compte les points ci-dessous pour éviter les erreurs :

- Le fichier DPOF sur la carte mémoire doit être d'un format valide. (Voir *Impression DPOF* à la page 9-8.)
- L'extension de nom de fichier de l'image doit être .JPG (les autres extensions de nom de fichier d'image comme .JPEG, .TIF, .GIF etc., ne seront pas reconnues).
- L'impression Walk-up PhotoCapture Center™ doit être effectuée séparément des opérations de PhotoCapture Center™ en utilisant le PC. (Un fonctionnement simultané n'est pas possible.)
- IBM Microdrive™ n'est pas compatible avec l'appareil.
- L'appareil peut lire jusqu'à 999 fichiers dans une carte mémoire.
- N'utilisez que des cartes mémoire Smart à tension nominale 3,3 V.
- CompactFlash® Type II n'est pas pris en charge.
- La carte xD-Picture Card™ type M (grande capacité) est prise en charge.



Lors de l'impression de l'INDEX ou d'une IMAGE, PhotoCapture Center™ imprime toutes les images valides, même si une image (ou plus) est altérée. Une partie de l'image altérée peut être imprimée.



Votre appareil a été conçu pour lire des cartes mémoire qui ont été formatées par un appareil photo numérique.

Lorsqu'un appareil photo numérique formate une carte mémoire, il crée un dossier spécial dans lequel il copie les données d'image. Si vous devez modifier les données d'image enregistrées sur une carte mémoire avec votre PC, nous vous conseillons de ne pas modifier la structure du dossier créé par l'appareil photo numérique. Lorsque vous sauvegardez des fichiers d'image nouveaux ou modifiés sur la carte mémoire, nous vous conseillons aussi d'utiliser le même dossier que celui qui est utilisé par votre appareil photo numérique. Si les données ne sont pas sauvegardées dans le même dossier, il se peut que le machine ne puisse pas lire le fichier ou imprimer l'image.

Comment commencer

Insérez fermement la carte dans la fente qui lui correspond.

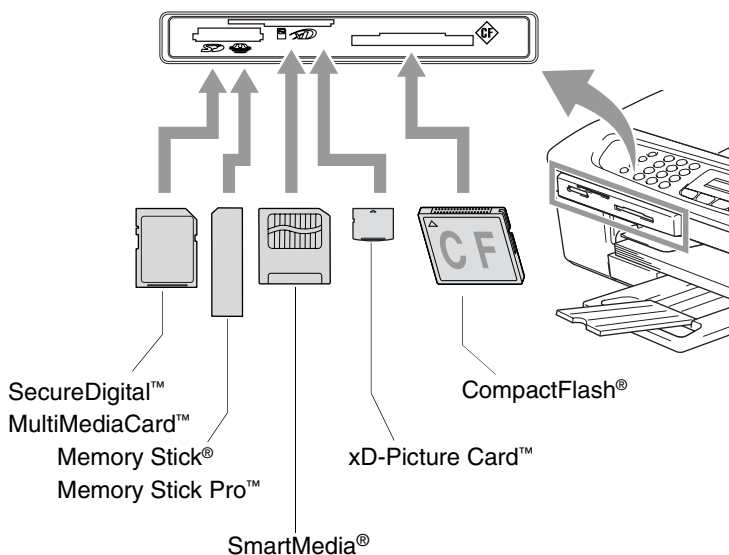

Les indications de la touche **PhotoCapture**:

- Le voyant **PhotoCapture** est allumé (ON), la carte mémoire est insérée correctement.
- Le voyant **PhotoCapture** est éteint (OFF), la carte mémoire est mal insérée.
- Le voyant **PhotoCapture** CLIGNOTE, la carte mémoire est en cours de lecture ou d'écriture.

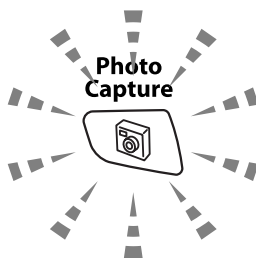

⚠ Veillez à Ne PAS débrancher le cordon d'alimentation ou à Ne PAS retirer la carte mémoire du lecteur de carte (fente) lorsque l'appareil effectue une opération de lecture ou d'écriture de la carte (clignotement du voyant **PhotoCapture**). **Vous risquez de perdre vos données ou d'endommager la carte.**

L'appareil ne peut lire qu'une carte mémoire à la fois, il est donc inutile d'insérer plus d'une carte.

Les étapes ci-dessous donnent un aperçu de la fonction Impression directe. Pour des instructions plus détaillées, reportez-vous aux pages restantes de ce chapitre.

- 1** Insérez fermement la carte mémoire dans le lecteur (fente) pour carte mémoire.

Quand vous insérez la carte mémoire dans la fente qui lui correspond, l'écran affiche:

C.FLASH Actif
Appuyez sur la...



Le message Carte mémoire active s'affiche pendant 60 secondes avant de disparaître. Même dans ce cas, vous pouvez passer sur le mode PhotoCapture en appuyant sur **PhotoCapture**.

- 2** Appuyez sur  (**PhotoCapture**).

Si votre appareil photo numérique prend en charge l'impression DPOF, voir *Impression DPOF* à la page 9-8.

- 3** Imprimez l'index qui montre les vignettes d'images enregistrées sur la carte mémoire. Votre machine donnera un numéro d'image à chaque vignette.

Appuyez sur ▲ ou ▼ pour sélectionner Impr. index puis appuyez sur **Menu/Confirme**.

Appuyez sur **Marche Couleur** pour lancer l'impression de la feuille d'index.

(Voir *Impression de l'index (vignettes)* à la page 9-5.)

- 4** Pour imprimer des images, appuyez sur ▲ ou sur ▼ pour sélectionner Impr. images puis appuyez sur **Menu/Confirme**.

Tapez le numéro de l'image et appuyez sur **Menu/Confirme**.

Appuyez sur **Marche Couleur** pour lancer l'impression.

(Voir *Imprimer les images* à la page 9-6.)



Vous pouvez changer les paramètres pour imprimer des images tels que le type de papier et le format du papier, le format d'impression et le nombre de copies. (Voir *Imprimer les images* à la page 9-6.)

Impression de l'index (vignettes)

PhotoCapture Center™ numérote les images (N° 1, N° 2, N° 3, etc.).



➔ No. 1
DEI.JPG

01.01.2003
100KB

Il ne reconnaît pas les numéros ou autres noms de fichier utilisés par votre PC ou appareil photo numérique pour identifier les photos. Vous pouvez imprimer une page de vignettes (page d'index avec 6 ou 5 images par ligne). On peut y voir toutes les images se trouvant sur la carte mémoire.

- 1 Vérifiez que vous avez inséré la carte mémoire.
Appuyez sur  (**PhotoCapture**). (Voir page 9-3.)
- 2 Appuyez sur ▲ ou sur ▼ pour sélectionner Impr. index.
Appuyez sur **Menu/Confirme**.
- 3 Appuyez sur ▲ ou sur ▼ pour sélectionner 6 Images/Ligne ou 5 Images/Ligne.
Appuyez sur **Menu/Confirme**.

Index



5 Images/Ligne

Index

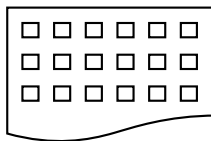

6 Images/Ligne

- 4 Appuyez sur **Marche Couleur** pour lancer l'impression.



Le temps d'impression de l'option 5 Images/Ligne sera plus lent que pour l'option 6 Images/Ligne, mais la qualité sera meilleure. Pour imprimer une image, voir *Imprimer les images* à la page 9-6.

Imprimer les images

Avant de pouvoir imprimer une image donnée, vous devez connaître son numéro.

- 1 Imprimez tout d'abord l'index.
(Voir *Impression de l'index (vignettes)* à la page 9-5.)
- 2 Vérifiez que vous avez inséré la carte mémoire.
Appuyez sur  (**PhotoCapture**).
- 3 Appuyez sur ▲ ou sur ▼ pour sélectionner Impr. images.
Appuyez sur **Menu/Confirme**.

 Si votre carte mémoire contient des informations DPOF, l'écran affiche Imp. DPOF: Oui, consultez *Impression DPOF* à la page 9-8.

- 4 Utilisez le pavé numérique pour taper le numéro de l'image que vous souhaitez imprimer et qui apparaît sur la page Index (vignettes).

Entrée & Conf No. : 1, 3, 6

Appuyez sur **Menu/Confirme**.

Recommencez cette étape pour saisir les numéros de toutes les images que vous souhaitez imprimer.

 Vous pouvez saisir tous les numéros en une seule fois en utilisant la touche * pour une virgule ou la touche # pour le trait d'union. (Exemple: saisissez 1 * 3 * 6 - pour imprimer les images N° 1, N° 3 et N° 6. Saisissez 1#5 pour imprimer les images N° 1 à N° 5.).

- 5 Après avoir sélectionné les numéros des images, appuyez de nouveau sur **Menu/Confirme** et passez à l'étape 6.

—OU—

Pour imprimer sans modifier un quelconque paramètre, appuyez sur **Marche Couleur**.

Type de papier et format du papier

- 6** Appuyez sur ▲ ou sur ▼ pour sélectionner le type de papier utilisé, Letter Glacé, 10x15cm glacé, 13x18cm glacé, A4 glacé, Letter Normal, A4 Ordinaire, Letter J. Encre, A4 Jet Encre OU 10x15cm Jet Enc.

Appuyez sur **Menu/Confirme**.

Si vous avez sélectionné Lettre ou A4, allez à l'étape 7.

Si vous avez sélectionné un autre format, allez à l'étape 8.

—OU—

Pour imprimer sans modifier un quelconque paramètre, appuyez sur **Marche Couleur**.

Format d'impression



- 7** Si vous avez sélectionné Lettre ou A4, appuyez sur ▲ ou sur ▼ pour sélectionner le format d'impression (10x8cm, 13x9cm, 15x10cm, 18x13cm, 20x15cm OU Format max.).

Appuyez sur **Menu/Confirme** et passez à l'étape 8.

—OU—

Pour imprimer sans modifier un quelconque paramètre, appuyez sur **Marche Couleur**.

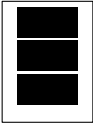
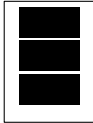
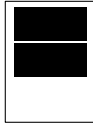
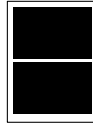
Position imprimée pour papier A4

1	2	3	4	5	6
10x8cm	13x9cm	15x10cm	18x13cm	20x15cm	Format max.
					



Le Format max. est disponible pour MFC-425CN uniquement.

Nombre de copies

- 8** Utilisez le pavé numérique pour taper le nombre de copies que vous souhaitez.

Appuyez sur **Menu/Confirme**.

- 9** Appuyez sur **Marche Couleur** pour imprimer.



Les réglages que vous souhaitez utiliser avec la carte sont conservés jusqu'à ce que vous retiriez la carte mémoire du lecteur (fente), que vous imprimiez des images ou que vous appuyiez sur **Arrêt/Sortie**.

Impression DPOF

DPOF est l'acronyme de l'anglais Digital Print Order Format.

Les grands fabricants d'appareils photo numériques (Canon Inc., Eastman Kodak Company, Fuji Photo Film Co., Ltd. et Matsushita Electric Industrial Co., Ltd. et Sony Corporation.) ont créé cette norme pour faciliter l'impression des images provenant d'un appareil photo numérique.

Si votre appareil photo prend en charge l'impression DPOF, vous pourrez sélectionner sur l'écran de l'appareil photo numérique les images ainsi que le nombre de copies que vous souhaitez imprimer.

Quand la carte mémoire (CompactFlash[®], SmartMedia[®], Memory Stick[®], Memory Stick Pro[™], SecureDigital[™], MultiMediaCard[™] et xD-Picture Card[™]) contenant des informations DPOF est mise dans votre appareil, vous pouvez facilement imprimer les images sélectionnées.

- 1 Insérez votre carte mémoire dans le lecteur (fente) qui lui correspond.

C.FLASH Actif
Appuyez sur la...



Le message Carte mémoire active s'affiche pendant 60 secondes avant de disparaître. Même dans ce cas, vous pouvez passer sur le mode PhotoCapture en appuyant sur **PhotoCapture**.

- 2 Appuyez sur  (**PhotoCapture**).

- 3 Appuyez sur ▲ ou sur ▼ pour sélectionner Impr. images.
Appuyez sur **Menu/Confirme**.

- 4 S'il y a un fichier DPOF sur la carte, l'écran affiche:

Choix ▲▼ & Conf
Imp. DPOF: Oui

- 5 Appuyez sur ▲ ou sur ▼ pour sélectionner Imp. DPOF: Oui.

Appuyez sur **Menu/Confirme**.

- 6 Appuyez sur ▲ ou sur ▼ pour sélectionner Letter Glacé, 10x15cm glacé, 13x18cm glacé, A4 glacé, Letter Normal, A4 Ordinaire, Lettre J. Encre, A4 Jet Encre, 10x15cm Jet Enc.

Appuyez sur **Menu/Confirme**.

Si vous avez sélectionné Lettre ou A4, appuyez sur ▲ ou sur ▼ pour sélectionner le format d'impression (10 x 8cm, 13 x 9cm, 15 x 10cm, 18 x 13cm, 20 x 15cm ou Format max).

Appuyez sur **Menu/Confirme**.

- 7 Appuyez sur **Marche Couleur** pour imprimer.

Changement des réglages par défaut

Vous pouvez sauvegarder les paramètres PhotoCapture Center™ utilisés le plus souvent en les réglant par défaut. Ces réglages restent opérationnels tant qu'ils ne sont pas modifiés.

Augmenter la vitesse ou la qualité d'impression

- 1 Appuyez sur **Menu/Confirme, 4, 1.**
- 2 Appuyez sur ▲ ou sur ▼ pour sélectionner Normale ou Photo.
Appuyez sur **Menu/Confirme.**
- 3 Appuyez sur **Arrêt/Sortie.**

Réglage du papier et du format

- 1 Appuyez sur **Menu/Confirme, 4, 2.**
- 2 Appuyez sur ▲ ou sur ▼ pour sélectionner Letter Glacé, 10x15cm glacé, 13x18cm glacé, A4 glacé, Letter Normal, A4 Ordinaire, Letter J. Encre, A4 Jet Encre ou 10x15cm Jet Enc.

Appuyez sur **Menu/Confirme.**

Si vous avez sélectionné Lettre ou A4, appuyez sur ▲ ou sur ▼ pour sélectionner le format d'impression (10x8cm, 13x9cm, 15x10cm, 18x13cm, 20x15cm ou Format max.).

Appuyez sur **Menu/Confirme.**

- 3 Appuyez sur **Arrêt/Sortie.**



Le Format max. est disponible pour MFC-425CN uniquement.

Ajustage de la luminosité

- 1 Appuyez sur **Menu/Confirme**, 4, 3.
- 2 Appuyez sur ▲ pour obtenir une impression plus claire.
—OU—
Appuyez sur ▼ pour obtenir une impression plus foncée.
Appuyez sur **Menu/Confirme**.
- 3 Appuyez sur **Arrêt/Sortie**.

Ajuster le contraste

Vous pouvez sélectionner le réglage du contraste. Plus de contraste rend l'image plus nette et plus vive.

- 1 Appuyez sur **Menu/Confirme**, 4, 4.
- 2 Appuyez sur ▲ pour augmenter le contraste.
—OU—
Appuyez sur ▼ pour diminuer le contraste.
Appuyez sur **Menu/Confirme**.
- 3 Appuyez sur **Arrêt/Sortie**.

Ajustement des couleurs (MFC-425CN uniquement)

Vous pouvez activer la fonction d'ajustement des couleurs pour imprimer des images plus vives. Le temps d'impression sera plus lent.

- 1 Appuyez sur **Menu/Confirme**, 4, 5.
- 2 Appuyez sur ▲ ou sur ▼ pour sélectionner On.
Appuyez sur **Menu/Confirme**.
—OU—

Sélectionnez Off et appuyez sur **Menu/Confirme**, puis passez à l'étape 5.



Si vous sélectionnez On, vous pouvez personnaliser l'équilibrage des blancs, la netteté ou la densité des couleurs.

- 3 Appuyez sur ▲ ou sur ▼ pour sélectionner 1. Balance blancs, 2. Netteté ou 3. Densité coul...
Appuyez sur **Menu/Confirme**.
- 4 Appuyez sur ▲ ou sur ▼ pour ajuster le degré de réglage.
Appuyez sur **Menu/Confirme**.
- 5 Appuyez sur **Arrêt/Sortie**.

■ **Equilibrage des blancs**

Ce paramètre permet d'ajuster la teinte des zones blanches d'une image.

L'éclairage, les réglages de l'appareil photo et d'autres facteurs auront un effet sur l'aspect du blanc. Les zones blanches d'une image peuvent être légèrement roses, jaunes ou d'une autre couleur. Grâce à ce réglage, vous pouvez corriger cet effet et redonner aux zones blanches un blanc parfait.

■ **Netteté**

Ce paramètre permet de rehausser le détail d'une image. C'est l'équivalent de la mise au point sur un appareil photo. Si l'image n'est pas entièrement nette et si vous ne pouvez pas voir les détails précis de l'image, réglez la netteté.

■ **Densité de couleur**

Ce paramètre permet d'ajuster la quantité totale de couleur dans l'image. Vous pouvez augmenter ou diminuer la quantité de couleur dans une image pour améliorer une photo délavée ou faible.

Tronquage

Si votre photo est trop longue ou trop large pour rentrer dans l'espace disponible de la mise en page que vous avez sélectionnée, une partie de l'image sera automatiquement tronquée.

Le réglage par défaut est **On**. Si vous voulez imprimer toute l'image, placez ce paramètre sur **Off**.

- 1** Pour le MFC-215C, appuyez sur **Menu/Confirme, 4, 5**.
Pour le MFC-425CN, appuyez sur **Menu/Confirme, 4, 6**.
- 2** Appuyez sur **▲** ou sur **▼** pour sélectionner **Off** (ou **On**).
Appuyez sur **Menu/Confirme**.
- 3** Appuyez sur **Arrêt/Sortie**.

Recadrer : **On**

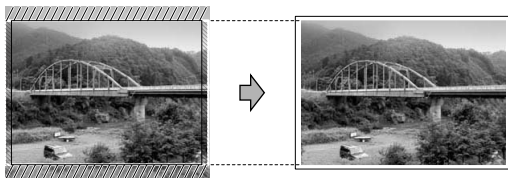

Recadrer : **Off**

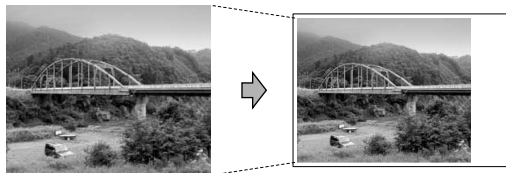

Sans bordure

Le temps d'impression sera légèrement plus lent.

- 1** Pour le MFC-215C, appuyez sur **Menu/Confirme, 4, 6**.
Pour le MFC-425CN, appuyez sur **Menu/Confirme, 4, 7**.
- 2** Appuyez sur **▲** ou sur **▼** pour sélectionner **Off** (ou **On**).
Appuyez sur **Menu/Confirme**.
- 3** Appuyez sur **Arrêt/Sortie**.

Numérisation vers carte mémoire (MFC-425CN uniquement)

Vous pouvez numériser des documents noir et blanc et couleur dans une carte mémoire. Les documents noir et blanc seront enregistrés en format fichier PDF (*.PDF) ou TIFF (*.TIF). Les documents couleur peuvent être enregistrés en format fichier PDF (*.PDF) ou JPEG (*.JPG). Le paramètre par défaut est Couleur 150 dpi et le format fichier par défaut est PDF. Les noms de fichier prennent par défaut la date du jour. Par exemple, la cinquième image numérisée le 1er juillet 2005 sera nommée 07010505.PDF. Vous pouvez changer la couleur, la qualité et le nom du fichier si vous le souhaitez.

Qualité	Format fichier sélectionnable	Format fichier par défaut
N/B 200x100 dpi	TIFF / PDF	TIFF
N/B 200 dpi	TIFF / PDF	TIFF
Couleur 150 dpi	JPEG / PDF	PDF
Couleur 300 dpi	JPEG / PDF	PDF
Couleur 600 dpi	JPEG / PDF	PDF



Vous pouvez choisir le format d'un fichier par défaut pour des fichiers couleur ou noir et blanc. (Voir *Changement du format de fichier couleur par défaut* à la page 9-15 et *Changement du format de fichier noir et blanc par défaut* à la page 9-15.)

1 Insérez une carte mémoire SmartMedia®, CompactFlash®, Memory Stick®, Memory Stick Pro™, SecureDigital™, MultiMediaCard™ ou xD-Picture Card™ dans votre appareil.



Ne retirez pas la carte mémoire lorsque **PhotoCapture** clignote au risque de détériorer la carte ou les données enregistrées sur la carte.

2 Chargez votre document.

3 Appuyez sur  (**Scan**).

- 4** Appuyez sur ▲ ou sur ▼ pour sélectionner *Scan vers cart.*
Pour changer la qualité, appuyez sur **Menu/Confirme** et passez à l'étape 5.

—OU—

Appuyez sur **Marche Mono** ou **Marche Couleur** pour démarrer la numérisation sans modifier un quelconque paramètre.

- 5** Appuyez sur ▲ ou sur ▼ pour sélectionner la qualité souhaitée.
Pour changer le type de fichier, appuyez sur **Menu/Confirme** et passez à l'étape 6.

—OU—

Pour démarrer la numérisation, appuyez sur **Marche Mono** ou sur **Marche Couleur**.

- 6** Appuyez sur ▲ ou sur ▼ pour sélectionner le type de fichier que vous souhaitez.

Pour changer le nom du fichier, appuyez sur **Menu/Confirme** et passez à l'étape 7.

—OU—

Pour démarrer la numérisation, appuyez sur **Marche Mono** ou sur **Marche Couleur**.

- 7** Le nom du fichier est modifié automatiquement, cependant vous pouvez utiliser le pavé numérique pour le saisir. Vous ne pouvez changer que les 6 premiers caractères.

Appuyez sur **Marche Mono** ou sur **Marche Couleur** pour démarrer la numérisation.

Changement de la qualité par défaut

- 1 Appuyez sur **Menu/Confirme, 4, 8, 1.**
- 2 Appuyez sur ▲ ou sur ▼ pour sélectionner N/B 200x100 dpi, N/B 200 dpi, Couleur 150 dpi, Couleur 300 dpi ou Couleur 600 dpi.
Appuyez sur **Menu/Confirme.**
- 3 Appuyez sur **Arrêt/Sortie.**

Changement du format de fichier noir et blanc par défaut

- 1 Appuyez sur **Menu/Confirme, 4, 8, 2.**
- 2 Appuyez sur ▲ ou sur ▼ pour sélectionner TIFF ou PDF.
Appuyez sur **Menu/Confirme.**
- 3 Appuyez sur **Arrêt/Sortie.**

Changement du format de fichier couleur par défaut

- 1 Appuyez sur **Menu/Confirme, 4, 8, 3.**
- 2 Appuyez sur ▲ ou sur ▼ pour sélectionner PDF ou JPEG.
Appuyez sur **Menu/Confirme.**
- 3 Appuyez sur **Arrêt/Sortie.**

Comprendre les messages d'erreur

Une fois que vous connaîtrez les types d'erreurs qui peuvent se présenter avec PhotoCapture Center™, vous pourrez facilement identifier les difficultés et y remédier.

Quand un message d'erreur s'affiche sur l'écran, l'appareil émet un bip pour attirer votre attention.

Erreur média—Ce message s'affiche si vous insérez une carte mémoire qui est mauvaise ou non formatée ou s'il y a un problème au niveau du lecteur de carte mémoire. Pour supprimer cette erreur, sortez la carte mémoire.

Pas de fichier—Ce message s'affiche si vous essayez d'accéder à la carte mémoire se trouvant dans le lecteur (fente) et qui ne contient pas de fichier .JPG.

Mémoire saturée—Ce message s'affiche si vous travaillez avec des images trop volumineuses pour la mémoire de l'appareil.

Utilisation de PhotoCapture Center™ à partir de votre PC

Vous pouvez accéder à la carte mémoire qui est dans le lecteur (fente) de carte à mémoire de l'appareil à partir de votre PC.

(Voir *PhotoCapture Center™* à la page 7-1 du Guide d'utilisation du logiciel sur le CD-ROM ou *PhotoCapture Center™* à la page 12-3 dans le guide d'utilisation du logiciel sur le CD-ROM.)

10 Fonctions des logiciels et fonctions réseau

Le Guide de l'utilisateur fourni sur le CD-ROM comprend le guide d'utilisation du logiciel pour les fonctions disponibles en cas de raccordement à un ordinateur (par exemple, Impression et Numérisation).

■ Impression

(pour Windows[®], voir le chapitre 1 du guide d'utilisation du logiciel sur le CD-ROM).

(pour Macintosh[®], voir le chapitre 8 du guide d'utilisation du logiciel sur le CD-ROM).

■ Numérisation

(pour Windows[®], voir le chapitre 2 du guide d'utilisation du logiciel sur le CD-ROM).

(pour Macintosh[®], voir le chapitre 9 du guide d'utilisation du logiciel sur le CD-ROM).

■ ControlCenter2

(pour Windows[®], voir le chapitre 3 du guide d'utilisation du logiciel sur le CD-ROM).

(pour Macintosh[®], voir le chapitre 10 du guide d'utilisation du logiciel sur le CD-ROM).

■ Numérisation en réseau

(pour Windows[®], voir le chapitre 4 du guide d'utilisation du logiciel sur le CD-ROM).

(pour Macintosh[®], voir le chapitre 11 du guide d'utilisation du logiciel sur le CD-ROM).

■ Configuration à distance

(pour Windows[®], voir le chapitre 5 du guide d'utilisation du logiciel sur le CD-ROM).

(pour Macintosh[®], voir le chapitre 12 du guide d'utilisation du logiciel sur le CD-ROM).

- **Envoi de fax à partir de l'ordinateur**
(pour Windows[®], voir le chapitre 6 du guide d'utilisation du logiciel sur le CD-ROM).
(pour Macintosh[®], voir le chapitre 8 du guide d'utilisation du logiciel sur le CD-ROM).
 - **PhotoCapture Center™**
(pour Windows[®], voir le chapitre 7 du guide d'utilisation du logiciel sur le CD-ROM).
(pour Macintosh[®], voir le chapitre 12 du guide d'utilisation du logiciel sur le CD-ROM).
 - **Impression réseau (MFC-425CN uniquement)**
(Pour Windows[®], voir le chapitre 4 du Guide de l'utilisateur en réseau sur le CD-ROM.)
(Pour Macintosh[®], voir le chapitre 5 du Guide de l'utilisateur en réseau sur le CD-ROM.)
-  *Voir Comment accéder au guide de l'utilisateur complet à la page ix.*

11 Informations importantes

Pour votre sécurité

Pour garantir une utilisation en toute sécurité, branchez la fiche à trois broches fournie uniquement dans une prise d'alimentation à trois broches standard correctement mise à la terre par l'intermédiaire du circuit électrique domestique.

Le fait que l'équipement fonctionne correctement ne signifie pas que l'alimentation est mise à la terre et ne prouve pas la sécurité de l'installation. Pour votre sécurité, en cas de doute sur l'efficacité de la mise à la terre de l'alimentation, consultez un électricien qualifié.

Connexion LAN (MFC-425CN uniquement)

Attention

Reliez cet appareil à une connexion LAN qui n'est pas soumise à des surtensions.

Déclaration de conformité internationale ENERGY STAR®

Le programme international ENERGY STAR® a pour objectif de promouvoir le développement et la popularisation des équipements de bureau à faible consommation.

En tant que partenaire d'ENERGY STAR®, Brother Industries, Ltd. a déterminé que ce produit répond aux directives d'ENERGY STAR® en matière d'économie d'énergie.



Directive 2002/96/CE de l'Union Européenne et norme EN50419



(Union Européenne uniquement)

Ce matériel porte le symbole de recyclage suivant. Cela signifie qu'en fin de vie de ce matériel, vous devez le mettre au rebut séparément dans un point de collecte approprié et ne pas le placer dans le flux des déchets domestiques non triés. Cela bénéficiera à l'environnement de tous (Union Européenne uniquement).

Consignes de sécurité importantes

- 1** Lisez toutes ces instructions.
- 2** Conservez-les pour référence ultérieure.
- 3** Respectez tous les avertissements et instructions figurant sur l'appareil.
- 4** Débranchez l'appareil de la prise murale avant de le nettoyer. N'utilisez pas de produits nettoyants liquides ou en aérosol. Utilisez un chiffon humide pour le nettoyer.
- 5** Ne placez pas cet appareil à proximité de l'eau.
- 6** Ne placez pas cet appareil sur un chariot, un socle ou une table si ces derniers sont instables. L'appareil risquerait de tomber et une telle chute pourrait abîmer l'appareil.
- 7** Les fentes et ouvertures pratiquées sur le boîtier ainsi qu'à l'arrière ou sur le dessous de l'appareil servent à la ventilation; pour assurer le bon fonctionnement de l'appareil et pour le protéger contre toute surchauffe, veillez à ne jamais bloquer ou couvrir ces ouvertures. Pour éviter toute obturation de ces ouvertures, ne placez jamais l'appareil sur un lit, un canapé, un tapis ou toute autre surface similaire. Ne le placez jamais sur ou

près d'un radiateur ou autre appareil de chauffage. Il ne doit jamais être encastré dans un meuble sans aération suffisante.

- 8** Cet appareil doit être branché sur une prise de courant dont les caractéristiques correspondent au type de source d'alimentation indiqué sur l'étiquette. En cas de doute, appelez votre revendeur ou la compagnie d'électricité de votre région.
N'utilisez que le cordon d'alimentation fourni avec cet appareil.
- 9** Cet appareil est équipé d'une fiche de mise à la terre à 3 fils, une fiche ayant une troisième broche (mise à la terre). Il est recommandé de n'utiliser qu'une prise d'alimentation mise à la terre. Il s'agit là d'un dispositif de sécurité. Si vous ne pouvez pas insérer la fiche dans la prise de courant, appelez votre électricien pour qu'il remplace votre prise obsolète. Evitez tout expédient qui priverait l'appareil de la connexion à la terre.
- 10** Evitez de placer des objets sur le cordon d'alimentation. Ne placez pas cet appareil dans un endroit où l'on risque de marcher/trébucher sur le cordon d'alimentation.
- 11** Ne placez rien devant l'appareil pouvant bloquer la réception des fax. Ne posez rien sur le plateau d'éjection des fax reçus.
- 12** Attendez que les pages soient sorties de l'appareil avant de les saisir.
- 13** Débranchez ce produit de la prise de courant et remettez-vous-en à un centre d'entretien agréé de Brother dans les conditions suivantes:
 - Le cordon d'alimentation est abîmé ou effiloché.
 - Du liquide s'est répandu dans l'appareil.
 - L'appareil a été exposé à la pluie ou à de l'eau.
 - Si l'appareil ne fonctionne pas normalement lorsqu'on suit les instructions. Limitez-vous aux réglages expliqués dans le manuel. Un mauvais réglage des autres commandes peut endommager l'appareil et pourra souvent nécessiter un travail très long par un technicien qualifié pour que l'appareil puisse à nouveau fonctionner normalement.
 - L'appareil est tombé ou le boîtier est abîmé.
 - Le comportement de l'appareil est sensiblement modifié, ce qui indique la nécessité d'une révision.
- 14** Pour protéger l'appareil contre les surtensions, nous recommandons l'utilisation d'un dispositif de protection de puissance (protecteur de surtension).

Marques commerciales

Le logo Brother est une marque déposée de Brother Industries, Ltd.

Brother est une marque déposée de Brother Industries, Ltd.

Multi-Function Link est une marque déposée de Brother International Corporation.

© 2005 Brother Industries, Ltd. Tous droits réservés.

Windows et Microsoft sont des marques déposées de Microsoft aux Etats-Unis et dans d'autres pays.

Macintosh et TrueType sont des marques déposées d'Apple Computer, Inc.

PaperPort et OmniPage OCR sont des marques déposées de ScanSoft, Inc.

Presto! PageManager est une marque déposée de NewSoft Technology Corporation.

Microdrive est une marque commerciale de International Business Machine Corporation.

SmartMedia est une marque déposée de Toshiba Corporation.

CompactFlash est une marque déposée de SanDisk Corporation.

Memory Stick est une marque déposée de Sony Corporation.

SecureDigital est une marque commerciale de Matsushita Electric Industrial Co. Ltd., SanDisk Corporation et Toshiba Corporation.

miniSD est une marque commerciale de SD Association.

MultiMediaCard est une marque d'Infineon Technologies dont une licence est cédée à MultiMediaCard Association.

xD-Picture Card est une marque commerciale de Fujifilm Co. Ltd., Toshiba Corporation et Olympus Optical Co. Ltd.

Memory Stick Pro, Memory Stick Pro Duo, Memory Stick Duo et MagicGate sont des marques de Sony Corporation.

Chaque société dont le titre logiciel est mentionné dans ce manuel dispose d'un accord de licence logiciel spécifique pour ses programmes privés.

Tous les autres noms de marques et de produits mentionnés dans le guide de l'utilisateur, ce guide d'utilisation du logiciel et le guide de l'utilisateur en réseau (MFC-425CN uniquement) sont des marques déposées de leurs sociétés respectives.

12 Dépistage des pannes et entretien normal

Dépistage des pannes

Messages d'erreur

Comme pour tout appareil sophistiqué de bureautique, des problèmes peuvent survenir. Si c'est le cas, votre machine identifie le problème et affiche un message d'erreur. La liste ci-dessous explique les messages d'erreur les plus fréquents.

Vous pouvez corriger la plupart des problèmes par vous-même. Si vous avez besoin d'autre aide, le Centre de Solutions Brother vous offre les FAQ et conseils de dépistage des pannes les plus récents.

Visitez-nous sous <http://solutions.brother.com>.

MESSAGES D'ERREUR		
MESSAGE D'ERREUR	CAUSE	ACTION
Basse temp.	Les têtes d'impression sont trop froides.	Laissez l'appareil monter en température.
Bourrage papier	Du papier est coincé dans l'appareil.	(Voir <i>Bourrage d'imprimante ou bourrage de papier</i> à la page 12-6.)
Couvercle ouv.	Le capot du scanner n'est pas entièrement fermé.	Soulevez le capot du scanner et puis refermez-le.
Cart.Noire vide	Une ou plusieurs cartouches d'encre sont vides. L'appareil arrête toutes les opérations d'impression. Tant qu'il reste de la mémoire, les fax noir et blanc sont enregistrés dans la mémoire. Si le télécopieur émetteur a un fax couleur, l'opération de 'prise de contact' de l'appareil lui demande d'envoyer le fax en noir et blanc. Si le télécopieur émetteur est en mesure de le convertir, le fax couleur sera reçu dans la mémoire en noir et blanc.	Remplacez les cartouches d'encre. (Voir <i>Remplacement des cartouches d'encre</i> à la page 12-26.)

MESSAGES D'ERREUR		
MESSAGE D'ERREUR	CAUSE	ACTION
Chang. Imposs. Nettoy. Imposs. Initial. Imposs. Impress.imposs. Numér. Imposs.	L'appareil présente un problème mécanique. —OU— Un obstacle étranger tel qu'une trombone ou du papier déchiré se trouve dans la machine.	<p>Ouvrez le capot du scanner et retirez les obstacles étrangers de l'intérieur du machine. Si le message d'erreur continue, suivez les étapes ci-dessous avant de débrancher l'appareil pour que vous ne perdiez pas de messages importants. Puis, débranchez l'appareil de la source de courant pendant plusieurs minutes (cette opération effacera tous les fax) et rebranchez-le.</p> <p>Vérifiez si l'appareil a des fax dans sa mémoire ou non</p> <ol style="list-style-type: none"> Appuyez sur Menu/Confirme, 9, 0, 1. Si l'appareil n'a pas de fax, débranchez l'appareil de la source de courant pendant quelques minutes, puis rebranchez-le. <p>—OU—</p> <p>Si'il y a des fax, vous pouvez les transférer à un autre télécopieur. Passez à l'étape 3.</p> <p>—OU—</p> <p>Pour le MFC-425CN, vous pouvez réadresser les fax restants à votre PC. Reportez-vous à Transfert des fax à votre PC.</p> <p>Transfert des fax à un autre télécopieur</p> <ol style="list-style-type: none"> Saisissez le numéro de fax sur lequel vous voulez transférer les fax. Appuyez sur Marche Mono. Une fois les fax transférés, débranchez l'appareil de la source de courant pendant quelques minutes, puis rebranchez-le. <p>Vous pouvez transférer le rapport du journal des fax sur un autre télécopieur en appuyant sur Menu/Confirme, 9, 0, 2 à l'étape 1.</p> <p>Si vous n'avez pas configuré votre ID Station, vous ne pouvez pas entrer le mode de transfert de fax.</p> <p>Transfert des fax à votre PC (MFC-425CN uniquement)</p> <p>Vous pouvez déplacer les données de fax restantes à votre PC.</p> <ol style="list-style-type: none"> Appuyez sur Menu/Confirme, 2, 5, 1. A l'aide de ▲ ou de ▼, sélectionnez Récep. Fax PC, puis appuyez sur Menu/Confirme. L'écran vous demande si vous voulez transférer un fax à votre PC. Pour transférer toutes les fax à votre PC, appuyez sur 1. <p>—OU—</p> <p>Pour garder tous les fax dans la mémoire de l'appareil, appuyez sur 2.</p> <ol style="list-style-type: none"> Une fois des fax transférées, débranchez l'appareil de la source de courant pendant quelques minutes, puis rebranchez-le. <p>(Pour détails voir <i>Logiciel Brother PC-FAX</i> à la page 6-1 du Guide d'utilisation du logiciel sur le CD-ROM.)</p>

MESSAGES D'ERREUR		
MESSAGE D'ERREUR	CAUSE	ACTION
Déconnecté	L'appel a été interrompu par votre correspondant ou son télécopieur.	Essayez à nouveau de transmettre ou de recevoir.
Données mém.	Les données d'impression restent dans la mémoire de l'appareil.	Relancez l'impression à partir de votre ordinateur.
	Les données d'impression restent dans la mémoire de l'appareil. Le câble USB a été débranché alors même que l'ordinateur envoyait les données vers l'appareil.	Appuyez sur Arrêt/Sortie . L'appareil annule la tâche et éjecte la page en cours d'impression.
Err. Connexion	Vous avez essayé d'extraire un document d'un télécopieur qui n'était pas programmé en mode d'attente de relève.	Vérifiez la configuration de relève en attente de votre correspondant.
Erreur com.	Une ligne téléphonique de mauvaise qualité a provoqué une erreur de communication.	Retentez l'appel plus tard. Si le problème persiste, appelez la compagnie de téléphone pour faire vérifier votre ligne.
Erreur média	La carte mémoire est altérée, incorrectement formatée, ou il y a un problème avec la carte mémoire.	Réinsérez l'autre carte mémoire en marche que vous connaissez.
Haute temp.	Les têtes d'impression sont trop chaudes.	Laissez l'appareil refroidir.
Mémoire saturée	La mémoire du machine est saturée.	(Transmission de fax ou opération de copie en cours) Appuyez sur Arrêt/Sortie et attendez que les autres opérations en cours se terminent, puis essayez à nouveau. —OU— (MFC-425CN uniquement) Supprimez les données se trouvant en mémoire. Pour obtenir plus de mémoire, désactivez la fonction <i>Mémoriser fax</i> . (Voir <i>Configuration de la fonction Mémoriser fax</i> à la page 6-2.) —OU— (MFC-425CN uniquement) Imprimez les fax qui sont dans la mémoire. (Voir <i>Impression d'un fax depuis la mémoire (MFC-425CN uniquement)</i> à la page 4-5.) (Opération d'impression en cours) Réduisez la résolution d'impression.

MESSAGES D'ERREUR		
MESSAGE D'ERREUR	CAUSE	ACTION
Noir quasi vide	Une ou plusieurs cartouches d'encre viennent à manquer d'encre. Si le télécopieur émetteur a un fax couleur, l'opération de 'prise de contact' de l'appareil lui demande d'envoyer le fax en noir et blanc. Si le télécopieur émetteur est en mesure de le convertir, le fax couleur sera reçu dans la mémoire en noir et blanc.	Commandez une nouvelle cartouche d'encre.
Non assigné	Vous avez essayé d'accéder à un numéro abrégé qui n'est pas programmé.	Programmez le numéro abrégé. (Voir <i>Enregistrement des numéros abrégés</i> à la page 5-1.)
Pas de fichier	La carte mémoire se trouvant dans le lecteur ne contient pas de fichier .JPG.	Réinsérez la bonne carte mémoire.
Pas Rép/Occupé	Le numéro que vous avez composé ne répond pas ou sonne occupé.	Vérifiez le numéro et retentez l'appel.
Sans cartouche	Une cartouche d'encre est mal installée.	Retirez la cartouche d'encre et remettez-la correctement en place. (Voir <i>Remplacement des cartouches d'encre</i> à la page 12-26.)
Vérif. document (MFC-425CN uniquement)	Le document n'a pas été inséré ou entraîné correctement, ou le document provenant du chargeur automatique de documents était trop long.	Voir <i>Utilisation du chargeur automatique de documents (MFC-425CN uniquement)</i> à la page 1-6.
	Le document est coincé dans l'appareil.	Voir <i>Bourrages de documents (MFC-425CN uniquement)</i> à la page 12-5.
Vérif. taille	Le format du papier ne convient pas.	Chargez à nouveau du papier du bon format (Lettre, Légal ou A4), puis appuyez sur Marche Mono ou sur Marche Couleur .
Vérif. Papier	Il n'y a plus de papier dans l'appareil.	Ajoutez du papier et appuyez sur Marche Mono ou sur Marche Couleur .
	Du papier est coincé dans l'appareil.	Voir <i>Bourrage d'imprimante ou bourrage de papier</i> à la page 12-6.

Bourrages de documents (MFC-425CN uniquement)

Si le document est coincé, suivez les étapes ci-dessous.

Le document est coincé dans la partie supérieure de l'ADF.

- 1** Retirez de l'ADF tout papier qui n'est pas coincé.
- 2** Ouvrez le capot de l'ADF.
- 3** Retirez le document coincé en tirant vers la droite ou la gauche.

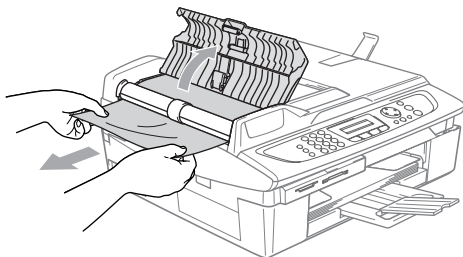

- 4** Fermez le capot de l'ADF.
Appuyez sur **Arrêt/Sortie**.

Le document est coincé à l'intérieur de l'ADF.

- 1** Retirez de l'ADF tout papier qui n'est pas coincé.
- 2** Soulevez le capot document.
- 3** Retirez le document coincé en tirant vers la gauche.

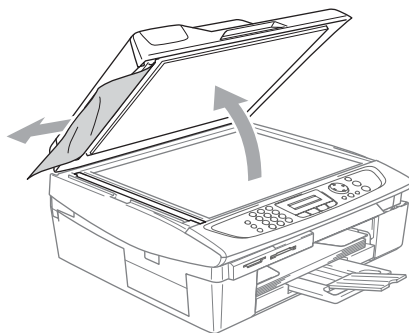

- 4** Refermez le capot document.
Appuyez sur **Arrêt/Sortie**.

Bourrage d'imprimante ou bourrage de papier

Retirez le papier coincé en fonction de la position du bourrage dans l'appareil.

Le papier est coincé à l'intérieur du bac à papier

- 1 Sortez le bac à papier de l'appareil.

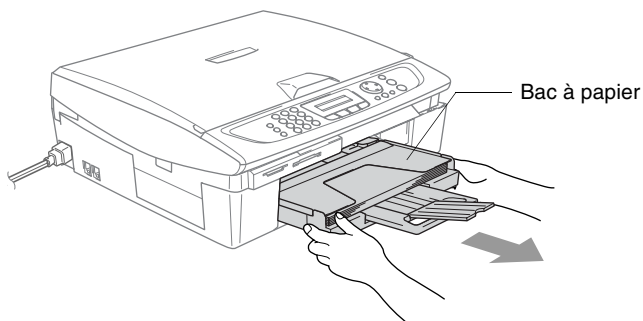

- 2 Retirez le papier coincé en tirant vers le haut.

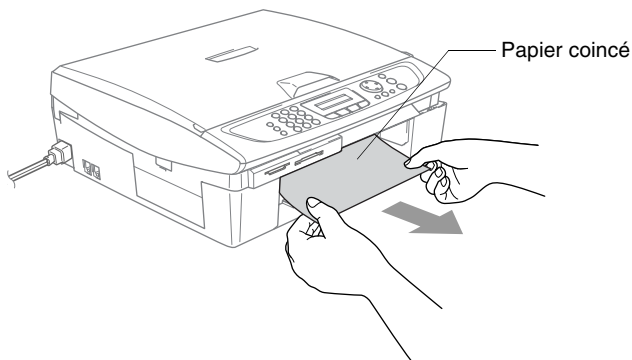

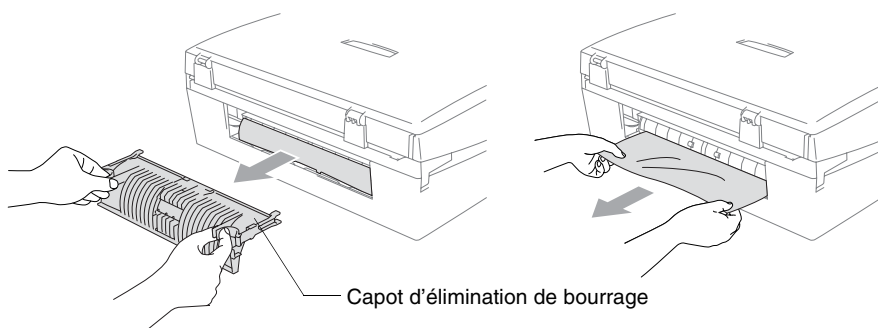

Le papier est coincé à l'intérieur de l'appareil

- 1 Enlevez le couvercle d'élimination du bouchage. Sortez le bac coincé de l'appareil.

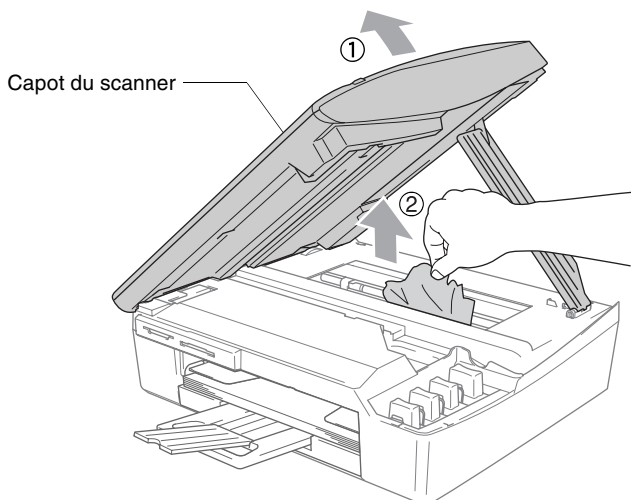

- 2 Réinsérez le couvercle d'élimination du bouchage.
- 3 Si vous ne pouvez pas retirer le papier coincé, soulevez le capot du scanner à partir de côté droit de l'appareil jusqu'à ce qu'il soit verrouillé dans la position ouverte.
- 4 Retirez le papier coincé.



 Si le papier est coincé au dessous de la tête d'impression, débranchez l'appareil de la source de courant afin que vous puissiez déplacer la tête d'impression pour sortir le papier.

- 5** Soulevez le capot du scanner pour le déverrouiller. Sans forcer, poussez le support de capot de scanner et fermez le capot du scanner.

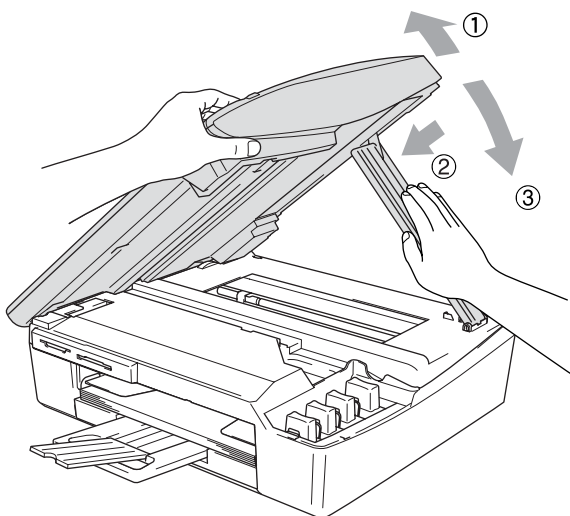

Si votre appareil présente des difficultés de fonctionnement

Si vous pensez que votre machine a un problème, consultez le tableau ci-dessous et suivez les conseils de dépistages des pannes.

Le Centre de Solutions Brother vous offre les FAQ et conseils de dépistage des pannes les plus récents.

Visitez-nous sous <http://solutions.brother.com>.

PROBLEME	SUGGESTIONS
Impression	
Pas de sortie imprimée	Vérifiez la connexion du câble d'interface sur la machine et sur votre ordinateur.
	Vérifiez que la machine est bien branchée et qu'il ne se trouve pas en mode économie d'énergie.
	Une ou plusieurs cartouches d'encre sont vides. (Voir <i>Remplacement des cartouches d'encre</i> à la page 12-26.)
	Regardez si l'écran affiche un message d'erreur. (Voir <i>Messages d'erreur</i> à la page 12-1.)
Impression de mauvaise qualité.	Vérification de la qualité de l'impression. (Voir <i>Vérification de la qualité de l'impression</i> à la page 12-16.)
	Vérifiez que le paramètre Pilote d'imprimante ou Type de papier dans le menu correspond au type de papier que vous utilisez. (Pour Windows®, voir Type de Média à la page 1-5 du Guide d'utilisation du logiciel sur le CD-ROM et pour Macintosh®, voir Type de Média à la page 8-3 du Guide d'utilisation du logiciel sur le CD-ROM.)
	Vérifiez que les cartouches d'encre sont récentes. Dans leur emballage original, les cartouches ont une durée de vie de deux ans, après quoi l'encre peut colmater. Les dates d'expiration des cartouches sont imprimées sur l'emballage.
	Essayez d'utiliser les types de papier recommandés. (Voir <i>A propos du papier</i> à la page 1-9.)
	La température ambiante recommandée pour votre appareil se situe entre 20 et 33°C.
Traits blancs horizontaux dans le texte ou les graphiques.	Nettoyez la tête d'impression. (Voir <i>Nettoyage de la tête d'impression</i> à la page 12-15.)
	Essayez d'utiliser les types de papier recommandés. (Voir <i>A propos du papier</i> à la page 1-9.)
	Si des stries horizontales apparaissent lorsqu'on utilise du papier ordinaire, utilisez le mode 'Impression normale perfectionnée' pour aider à éviter la formation de stries sur certains types de papier ordinaire. Cliquez 'Paramètres' sur l'onglet 'Elémentaire' du pilote d'imprimante et cochez 'Impression normale perfectionnée'. Si vous continuez à avoir des stries horizontales, changez la sélection Type de Média à 'Papier de séchage lent' sur l'onglet 'Elémentaire' du pilote d'imprimante pour aider à améliorer la qualité d'impression.
L'appareil imprime des pages vides.	Nettoyez les têtes d'impression. (Voir <i>Nettoyage de la tête d'impression</i> à la page 12-15.)
Caractères et lignes sont empilées.	Vérifiez l'alignement de l'impression. (Voir <i>Vérification de l'alignement de l'impression</i> à la page 12-18.)
Texte ou images imprimées sont mis en travers.	Vérifiez que le papier est placé correctement dans le bac à papier et que le guide-papier latéral et le guide arrière sont ajustés correctement. (Voir <i>Comment charger le papier, les enveloppes et les cartes postales</i> à la page 1-14.)
Des taches ont coulé en haut au centre de la page imprimée.	Veillez à ne pas utiliser un papier trop épais ou gondolé. (Voir <i>A propos du papier</i> à la page 1-9.)
L'impression semble sale ou l'encre semble couler.	Vérifiez que vous utilisez les types de papier recommandés. (Voir <i>A propos du papier</i> à la page 1-9.) Ne manipulez pas le papier tant que l'encre n'est pas sèche.

PROBLEME	SUGGESTIONS
Impression (Suite)	
Taches au verso ou en bas de page.	<p>Veillez à ce que le cylindre de l'imprimante ne présente pas d'encre. (Voir <i>Nettoyage du cylindre de l'imprimante de l'appareil</i> à la page 12-24.)</p> <p>Vérifiez que vous utilisez le volet du support papier. (Voir <i>Comment charger le papier, les enveloppes et les cartes postales</i> à la page 1-14.)</p>
Quelques lignes sont denses.	Cliquez sur 'Ordre inversé' dans l'onglet Élémentaire du pilote d'imprimante.
Les sorties imprimées sont froissées.	Cliquez 'Paramètres' sur l'onglet 'Élémentaire' du pilote d'imprimante et désélectionnez 'Impression bidirectionnelle'.
Ne peut pas effectuer une impression du type '2 en 1 ou 4 en 1'.	Vérifiez que le réglage Format papier est identique dans l'application et dans le pilote d'imprimante.
Vitesse d'impression est trop lente.	<p>Changer la configuration du pilote d'imprimante peut aider à améliorer la vitesse d'impression.</p> <p>La plus haute résolution nécessite un temps de traitement de données, de transfert de données et d'impression plus long. Essayez les autres paramètres de qualité dans l'onglet 'Élémentaire' du pilote d'imprimante. En outre, cliquez sur l'onglet 'Paramètres', et assurez-vous que Ajustement des couleurs est décoché.</p> <p>L'impression sans bordure est plus lente que l'impression normale. Si vous voulez imprimer plus rapidement, réglez la fonction sans bordure sur Off. (Voir <i>Format du papier</i> à la page 1-9 et voir <i>Sélection des options de configuration de la page</i> à la page 8-5 du Guide d'utilisation du logiciel sur le CD-ROM.)</p>
L'ajustement des couleurs ne fonctionne pas correctement.	Si les données de l'image ne sont pas entièrement en couleur dans votre application (par ex. 256 couleurs), la fonction Ajustement des couleurs ne fonctionne pas. Utilisez au moins des données couleur 24 bits avec la fonction Ajustement des couleurs.
L'appareil alimente plusieurs pages	<p>Vérifiez que le papier est chargé correctement dans le bac à papier. (Voir <i>Comment charger le papier, les enveloppes et les cartes postales</i> à la page 1-14.)</p> <p>Vérifiez que plus de deux types de papier ne sont pas chargés à la fois dans le bac à papier.</p>
Des pages imprimées ne sont pas bien empilées.	Vérifiez que vous utilisez le volet du support papier. (Voir <i>Comment charger le papier, les enveloppes et les cartes postales</i> à la page 1-14.)
Ne peut pas imprimer avec Paint Brush.	Essayez de régler l'affichage sur '256 couleurs'.
Ne peut pas imprimer avec Adobe Illustrator.	Essayez de réduire la résolution d'impression.
Impression des fax reçus	
Impression condensée et stries blanches horizontales sur la page ou parties inférieures/supérieures des caractères coupées.	Ceci peut être causé par de l'électricité statique et des parasites sur la ligne téléphonique. Vous pouvez faire une copie en utilisant la touche Marche Mono afin de voir si le même problème se présente.
Stries verticales noires lors de la réception.	Le scanner de votre correspondant est peut-être sale. Demandez à votre correspondant de faire une copie pour voir si le problème vient de son télécopieur. Essayez de recevoir un fax en provenance d'un autre télécopieur.
Le fax couleur reçu ne s'imprime qu'en noir et blanc.	Remplacez les cartouches d'encre couleur qui sont vides ou presque vides puis demandez à votre correspondant d'envoyer de nouveau le fax couleur. (Voir <i>Remplacement des cartouches d'encre</i> à la page 12-26.) Pour le MFC-425CN, vérifiez que l'option Mémoriser fax est sur OFF. (Voir <i>Configuration de la fonction Mémoriser fax</i> à la page 6-2.)
Les marges gauche et droite sont coupées ou une seule page est imprimée sur deux pages.	Activez la fonction de réduction automatique. (Voir <i>Impression en réduction d'un fax entrant (réduction automatique)</i> à la page 4-5.)

PROBLEME	SUGGESTIONS
Ligne téléphonique ou connexions	
La numérotation ne fonctionne pas. (Pas de tonalité)	Vérifiez que la machine est bien branché.
	Vérifiez la présence d'une tonalité. Si possible, appelez votre appareil pour voir s'il répond. S'il ne répond toujours pas, vérifiez le branchement du cordon de la ligne téléphonique et assurez-vous que toutes les connexions téléphoniques sont correctes. S'il n'y a pas de sonnerie quand vous appelez votre appareil, contactez votre compagnie de téléphone pour faire vérifier la ligne.
	Changer le paramètre Tonalité/Impulsions. (Voir <i>Réglage de la numérotation par tonalité ou par impulsions</i> à la page 2-1.)
Réception des fax	
L'appareil ne peut pas recevoir de fax	Vérifiez que le mode de réception de l'appareil est programmé correctement. (Voir <i>Opérations de base pour la réception de fax</i> à la page 4-1.)
	Si votre appareil éprouve fréquemment des interférences sur la ligne téléphonique, essayez de changer le réglage de menu de compatibilité à <i>De base</i> . (Voir <i>Compatibilité</i> à la page 12-14.)
	Si vous connectez votre machine à un système PBX ou ISDN, réglez le paramètre de menu Type de ligne téléphonique en fonction de votre type de téléphophone. (Voir <i>Réglage du type de ligne téléphonique</i> à la page 2-3.)
Transmission de fax	
L'appareil ne peut pas envoyer de fax	Vérifiez que la touche de Fax  s'allume. (Voir <i>Comment passer en mode Fax</i> à la page 3-1.)
	Demandez à votre correspondant de vérifier que le télécopieur possède du papier.
	Imprimez le Rapport de vérification de transmission et vérifiez s'il y a une erreur. (Voir <i>Impression des rapports</i> à la page 7-3.)
L'appareil ne peut pas envoyer plusieurs pages à partir de la vitre du scanner	Vérifiez que l'option TX Immédiat est réglée sur Off. (Voir <i>Transmission en temps réel</i> à la page 3-9.)
Le rapport de vérification de transmission indique 'Résult:NG' ou 'Résult:ERREUR'.	Il y a sans doute des parasites ou du brouillage provisoirement sur la ligne téléphonique. Retentez la transmission du fax. Si vous envoyez un message PC-FAX et que vous obtenez le message 'Résult:NG' sur le rapport de vérification de transmission, il s'agit peut-être d'une saturation de mémoire au niveau de votre appareil. (MFC-425CN uniquement) Pour libérer de la mémoire, désactivez la fonction Mémoriser fax (voir <i>Configuration de la fonction Mémoriser fax</i> à la page 6-2), imprimez les fax se trouvant dans la mémoire (voir <i>Impression d'un fax depuis la mémoire (MFC-425CN uniquement)</i> à la page 4-5) ou annulez un fax en différé ou une tâche de relève (voir <i>Annulation d'un travail en attente</i> à la page 3-10). Si le problème persiste, demandez à votre compagnie de téléphone de vérifier la ligne.
	Si vous obtenez fréquemment l'erreur de transmission avec l'interférence possible sur la ligne téléphonique, essayez de changer le réglage de menu de compatibilité à <i>De base</i> . (Voir <i>Compatibilité</i> à la page 12-14.)
	Si vous connectez votre machine à un système PBX ou ISDN, réglez le paramètre de menu Type de ligne téléphonique en fonction de votre type de téléphophone. (Voir <i>Réglage du type de ligne téléphonique</i> à la page 2-3.)
Mauvaise qualité de transmission.	Essayez de passer en mode de résolution <i>Fin</i> ou <i>Sup.fin</i> . Faites une copie pour vérifier le fonctionnement du scanner de votre appareil.
Stries verticales noires lors de la transmission.	Si la copie que vous avez faite présente le même problème, votre scanner est sale. (Voir <i>Nettoyage du scanner</i> à la page 12-23.)

PROBLEME	SUGGESTIONS
Gestion des appels entrants	
L'appareil 'entend' la voix comme s'il s'agissait d'une tonalité de fax (CNG).	Si votre appareil est réglé sur Détection fax ON, il est plus sensible aux sons. Votre appareil peut, à tort, interpréter certaines voix ou musiques sur la ligne comme s'il s'agissait d'un appel provenant d'un télécopieur émetteur et répondre avec une tonalité de réception de fax. Désactivez le fax en appuyant sur Arrêt/Sortie . Essayez d'éviter ce problème en mettant la fonction Détection de fax sur Off. (Voir <i>Détection de fax</i> à la page 4-4.)
Transfert d'un appel fax à l'appareil.	Si vous avez pris l'appel sur l'appareil, appuyez sur Marche Mono et raccrochez immédiatement. Si vous avez pris l'appel sur un poste supplémentaire, composez votre code de réception de fax (par défaut (✕51). Lorsque votre appareil répond, raccrochez.
Services spécifiques sur une seule ligne.	Si vous avez des services téléphoniques spécifiques (ex. appel en attente, appel en attente et identification du correspondant, modèle de sonnerie, le service de BT "Call minder", système d'alarme ou autre) sur une seule ligne téléphonique avec votre appareil, ceci peut créer un problème de transmission ou de réception des fax. Exemple: Si vous envoyez ou recevez un fax pendant qu'un signal d'un service téléphonique spécifique arrive sur la ligne, ce signal peut provisoirement interrompre ou perturber les fax. La fonction ECM de Brother devrait permettre de surmonter ce problème. Ceci est lié à l'industrie des systèmes téléphoniques et est commun à tous les dispositifs qui transmettent et reçoivent des données sur une seule ligne partagée dotée de ces services spécifiques. S'il est essentiel pour votre entreprise d'éviter la moindre interruption, nous recommandons l'installation d'une ligne séparée sans service spécifique.
Problèmes de la copie	
L'appareil ne pas réaliser de copies	Vérifiez que la touche de Copie  s'allume. (Voir <i>Passer en mode Copie</i> à la page 8-1.)
Des stries verticales apparaissent sur les copies	Parfois des stries verticales apparaissent sur les copies. Nettoyez le scanner. (Voir <i>Nettoyage du scanner</i> à la page 12-23.)
Mauvais résultats de copie lors de l'utilisation du chargeur automatique de documents	Essayez d'utiliser la vitre du scanner. (Voir <i>Utilisation de la vitre du scanner</i> à la page 1-8.)
Problèmes de numérisation	
Des erreurs TWAIN/WIA s'affichent pendant la numérisation.	Vérifiez que le pilote TWAIN/WIA de Brother est sélectionné comme source primaire. Dans PaperPort®, cliquez sur Numériser dans le menu Fichier et sélectionnez le pilote TWAIN/WIA Brother.
Mauvais résultats de copie lors de l'utilisation du chargeur automatique de documents	Essayez d'utiliser la vitre du scanner. (Voir <i>Utilisation de la vitre du scanner</i> à la page 1-8.)
Problèmes de logiciel	
L'appareil ne peut pas installer	Faites passer le programme Repair MFC-Pro Suite sur le CD-ROM. Ce programme sert à réparer et à réinstaller le logiciel.
'Périphérique occupé'	Vérifiez que l'appareil n'affiche aucun message d'erreur à l'écran.

PROBLEME	SUGGESTIONS
Problèmes liés à PhotoCapture Center™	
Le disque amovible ne fonctionne pas correctement.	<p>a) Avez-vous installé la mise à jour Windows® 2000? Si vous ne l'avez pas fait, suivez la procédure ci-dessous:</p> <ol style="list-style-type: none"> Débranchez le câble USB. Installez la mise à jour Windows® 2000. Consultez le guide d'installation rapide. Après l'installation, le PC redémarre automatiquement. Patiencez environ 1 minute après avoir réinitialisé le PC puis connectez le câble USB. <p>b) Retirez la carte mémoire puis réinsérez-la.</p> <p>c) Si vous avez essayé "Ejecter" à partir de Windows®, il vous faudra enlever la carte mémoire avant de pouvoir continuer.</p> <p>d) Si un message d'erreur s'affiche lors de la tentative d'éjection de la carte mémoire, cela signifie qu'elle est active. Patiencez un moment puis réessayez.</p> <p>e) Si la procédure ci-dessus ne fonctionne pas, éteignez votre ordinateur ainsi que l'appareil, puis rallumez-les. (Il vous faudra débrancher le cordon d'alimentation de l'appareil pour l'éteindre.)</p>
Ne peut pas accéder au disque amovible depuis l'icône du bureau. (MFC-425CN uniquement)	Vérifiez que vous avez inséré la carte mémoire dans la fente de support.
Problèmes de réseau (MFC-425CN uniquement)	
Je ne peux pas imprimer sur le réseau	Vérifiez que votre appareil est sous tension et qu'il est en ligne et prêt. Liste de configuration réseau d'impression. (Voir <i>Impression des rapports à la page 7-1.</i>) Les réglages en cours du réseau sont imprimés. Raccordez le câble LAN au concentrateur (hub) pour vérifier que le câblage et les connexions réseau sont corrects. Si possible, essayez de connecter l'appareil sur un port différent dans votre concentrateur en utilisant un autre câble. Si les connexions sont correctes, l'appareil affiche LAN Actif pendant 2 secondes.
La fonction de numérisation réseau ne fonctionne pas.	(pour les utilisateurs de Windows® uniquement) Selon la configuration du pare-feu de votre ordinateur, la connexion réseau nécessaire risque d'échouer. Suivez les instructions ci-dessous pour désactiver le pare-feu. Si vous utilisez un logiciel de pare-feu personnel, veuillez vous reporter au guide d'utilisation de ce logiciel ou contacter l'éditeur. <Utilisateurs de Windows® XP SP2.>
La fonction de réception de PC-Fax en réseau ne fonctionne pas.	<ol style="list-style-type: none"> Cliquez sur le bouton "Démarrer", sur "Paramètres", "Panneau de configuration" puis sur "Pare-feu Windows". Vérifier que l'option "Activé" est cochée dans l'onglet "Général". Cliquez sur l'onglet "Exceptions" puis sur le bouton "Ajouter un port". Entrez un nom, un numéro de port (54295 pour la numérisation réseau et 54926 pour la réception de PC-Fax en réseau), sélectionnez "UDP" et cliquez sur "OK". Vérifiez que les nouveaux réglages s'affichent et sont cochés, puis cliquez sur OK. <p>Si vous utilisez Windows® XP SP1, veuillez consulter le site Brother Solutions Center.</p>
L'ordinateur ne trouve pas l'appareil.	<p><Pour les utilisateurs de Windows®> Selon la configuration du pare-feu de votre ordinateur, la connexion réseau nécessaire risque d'échouer. Pour plus de détails, voir les indications données plus haut.</p> <p><Pour les utilisateurs de Macintosh®> Re-sélectionnez votre appareil dans l'application DeviceSelector située dans le répertoire Macintosh HD/Bibliothèque/Printers/Brother/Utilities ou à partir du mode 1 de ControlCenter2.</p>

Réglage de la détection de la tonalité

Lorsque vous envoyez un fax automatiquement, par défaut l'appareil attend un certain temps prédéfini avant de composer le numéro. En définissant le réglage de la tonalité sur *Détection*, l'appareil peut composer le numéro dès la détection d'une tonalité. Ce réglage permet de gagner du temps lors de l'envoi d'un fax à plusieurs numéros différents. Si vous modifiez le réglage et que des problèmes commencent à survenir au niveau de la numérotation, vous devez rétablir le réglage par défaut *Pas de détection*.

- 1 Appuyez sur **Menu/Confirme**, **0**, **5**.
- 2 Appuyez sur ▲ ou sur ▼ pour sélectionner *Détection* (ou *Pas de détection*).
Appuyez sur **Menu/Confirme**.
- 3 Appuyez sur **Arrêt/Sortie**.

Compatibilité

Si vous avez des difficultés d'envoyer ou de recevoir un fax dû à une interférence possible sur la ligne téléphonique, nous vous conseillons d'ajuster le paramètre *Egalisation* pour être compatible. L'appareil ajuste la vitesse de modem pour les opérations de fax.

- 1 Appuyez sur **Menu/Confirme**, **2**, **0**, **2**.
- 2 Appuyez sur ▲ ou sur ▼ pour sélectionner *De base* (ou *Normale*).
Appuyez sur **Menu/Confirme**.
- 3 Appuyez sur **Arrêt/Sortie**.

Divers 2.Compatibilité



- *De base* réduit le débit de modem à 9600 dpi. À moins que la ligne téléphonique soit parasitée de façon chronique, cette option n'est à utiliser qu'en cas de nécessité.
- *Normale* règle le débit de modem à 14400 dpi. (par défaut)

Comment améliorer la qualité de l'impression

Nettoyage de la tête d'impression

Pour assurer la bonne qualité de l'impression, l'appareil nettoie régulièrement la tête d'impression. Vous pouvez lancer la procédure de nettoyage manuellement dès que ceci s'avère nécessaire.

Nettoyez la tête d'impression et les cartouches d'encre si une ligne horizontale apparaît sur le texte ou les graphiques de vos pages imprimées. Vous pouvez nettoyer uniquement le noir ou trois couleurs à la fois (cyan/jaune/magenta), ou les quatre couleurs à la fois.

Le nettoyage de la tête d'impression entraîne une consommation d'encre. Un nettoyage trop fréquent entraîne une consommation d'encre inutile.

Attention

NE TOUCHEZ PAS la tête d'impression. Toucher la tête d'impression peut causer une détérioration permanente et invalider la garantie de la tête d'impression.

- 1 Appuyez sur **Gestion Encre**.
- 2 Appuyez sur ▲ ou sur ▼ pour sélectionner **Nettoyage**.
Appuyez sur **Menu/Confirme**.
- 3 Appuyez sur ▲ ou sur ▼ pour sélectionner **Noir, Couleur ou Tout**.
Appuyez sur **Menu/Confirme**.

L'appareil nettoiera la tête d'impression. Après le nettoyage, l'appareil se remet automatiquement en mode de veille.



Si après au moins cinq nettoyages de la tête d'impression il n'y a aucune amélioration, demandez l'intervention de votre revendeur ou d'un technicien Brother.

Vérification de la qualité de l'impression

Si les couleurs et le texte sont décolorés ou striés sur les sorties imprimées, il se peut que quelques buses soient colmatées. Vous pouvez le vérifier en imprimant la page de contrôle de la qualité de l'impression et en contrôlant la configuration de contrôle des buses.

- 1 Appuyez sur **Gestion Encre**.
- 2 Appuyez sur ▲ ou sur ▼ pour sélectionner `Test imp..`
Appuyez sur **Menu/Confirme**.
- 3 Appuyez sur ▲ ou sur ▼ pour sélectionner `Qual.impression.`
Appuyez sur **Menu/Confirme**.
- 4 Appuyez sur **Marche Couleur**.
L'appareil commence à imprimer la page de contrôle de la qualité de l'impression.
- 5 Suivez les instructions données sur la feuille pour voir si la qualité est OK.

Contrôle de la qualité bloc couleur

L'écran affiche:

Qualité ok?
1.Oui 2.Non

- 6 Vérifiez la qualité des quatre blocs couleur sur la page.
- 7 Si toutes les lignes sont claires et visible, appuyez sur **1** (Oui) et passez à l'étape 10.

—OU—

Si vous remarquez qu'il manque des petites lignes, comme illustré ci-dessous, appuyez sur **2** (Non).

OK

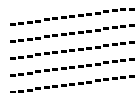

Mauvais

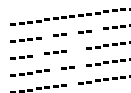

L'écran vous demande si la qualité d'impression est OK pour le noir et chaque couleur.

Noir OK?
1.Oui 2.Non

- 8 Appuyez sur **2** (Non) pour le noir ou pour chaque couleur qui pose un problème.

L'écran affiche:

Démar.nettoyage?
1.Oui 2.Non

Appuyez sur **1** (Oui).

L'appareil commencera à nettoyer la tête d'impression.

- 9 Une fois le nettoyage terminé, appuyez sur **Marche Couleur**. L'appareil imprime à nouveau la page de contrôle de la qualité de l'impression et retourne à l'étape 5.

10 Appuyez sur **Arrêt/Sortie**.

S'il manque toujours de l'encre sur cette page de contrôle de la qualité de l'impression, recommencez les procédures de nettoyage et d'essai d'impression au moins cinq fois. S'il manque toujours de l'encre après le cinquième nettoyage et le cinquième essai d'impression, remplacez la cartouche d'encre de la couleur colmatée. (Peut-être que la cartouche d'encre est dans votre appareil depuis plus de six mois ou que la date d'expiration figurant sur l'emballage de la cartouche est dépassée. Il se peut également que l'encre ait été mal entreposée avant son utilisation.)

Après avoir remplacé la cartouche d'encre, vérifiez en imprimant de nouveau une page de contrôle de la qualité de l'impression. Si le problème persiste, recommencez au moins cinq fois les procédures de nettoyage et d'essai d'impression pour la nouvelle cartouche d'encre. S'il manque toujours de l'encre, demandez l'intervention de votre revendeur ou d'un technicien Brother.

! Attention

NE TOUCHEZ PAS la tête d'impression. Toucher la tête d'impression peut causer une détérioration permanente et invalider la garantie de la tête d'impression.



Lorsqu'une buse de tête d'impression est colmatée, voici à quoi ressemble la sortie imprimée.



Après le nettoyage de la buse de la tête d'impression, les lignes horizontales ont disparu.

Vérification de l'alignement de l'impression

Il est rarement nécessaire d'ajuster l'alignement d'impression. Toutefois, si après le transport de l'appareil le texte imprimé devient flou ou les images sont décolorées, alors un alignement devra être effectué.

- 1 Appuyez sur **Gestion Encre**.
- 2 Appuyez sur ▲ ou sur ▼ pour sélectionner `Test imp..`
Appuyez sur **Menu/Confirme**.
- 3 Appuyez sur ▲ ou sur ▼ pour sélectionner `Cadrage`.
Appuyez sur **Menu/Confirme**.
- 4 Appuyez sur **Marche Mono** ou sur **Marche Couleur**.

L'appareil commence à imprimer la page de vérification de l'alignement.

L'écran affiche:

```
Cadrage ok?  
1.Oui 2.Non
```

- 5 Vérifiez les essais d'impression 600 dpi et 1200 dpi pour voir si le numéro 5 correspond le mieux au numéro 0. Si l'échantillon numéro 5 de 600 dpi et l'échantillon numéro 5 de 1200 dpi correspondent le mieux, appuyez sur **1 (Oui)** pour terminer l'alignement et passez à l'étape 8.

—OU—

Si un autre numéro d'essai d'impression correspond mieux pour 600 dpi ou pour 1200 dpi, appuyez sur **2 (Non)** pour le sélectionner.

- 6 Pour 600 dpi, appuyez sur le numéro de l'impression d'essai qui correspond le mieux à l'exemple numéro 0 (1-8).

```
Réglage 600 ppp  
Choix meilleure# 5
```

- 7 Pour 1200 dpi, appuyez sur le numéro de l'impression d'essai qui correspond le mieux à l'exemple numéro 0 (1-8).

```
Réglage 1200 ppp  
Choix meilleure# 5
```

- 8 Appuyez sur **Arrêt/Sortie**.

Vérification du volume d'encre

Vous pouvez vérifier le volume d'encre qui reste dans la cartouche.

- 1 Appuyez sur **Gestion Encre**.
- 2 Appuyez sur ▲ ou sur ▼ pour sélectionner **Volume d'encre**.
Appuyez sur **Menu/Confirme**.
- 3 Appuyez sur ▲ ou sur ▼ pour sélectionner la couleur que vous voulez vérifier.

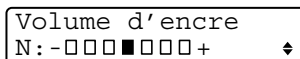

Volume d'encre
N: -■■■■■□□□+ ◆

L'écran affiche le volume d'encre.

- 4 Appuyez sur **Arrêt/Sortie**.

 Vous pouvez vérifier le volume d'encre à partir de votre ordinateur. (Voir *Contrôleur d'état* à la page 1-3 du Guide d'utilisation du logiciel sur le CD-ROM ou *Contrôleur d'état* à la page 8-2 dans le Guide d'utilisation du logiciel sur le CD-ROM.)

Emballage et transport de l'appareil

Quand vous devez déplacer l'appareil, utilisez l'emballage d'origine fourni avec l'appareil. Si l'appareil est mal emballé, cela risque d'invalider la garantie.

! Attention

Il est essentiel que l'appareil 'parque' la tête d'impression après une tâche d'impression. Ecoutez attentivement l'appareil avant de le déconnecter de la source de courant pour vous assurer que tous les bruits mécaniques se sont arrêtés. Si l'appareil ne peut pas effectuer ce processus de 'parking', il risque d'y avoir des problèmes d'impression et la tête d'impression risque même d'être endommagée.

- 1 Soulevez le capot du scanner à sa position supérieure maximum jusqu'à ce qu'il soit bien verrouillé.
- 2 Retirez toutes les cartouches d'encre et attachez les protections. (Voir *Remplacement des cartouches d'encre* à la page 12-26.)

Une fois que vous avez attaché les protections, vérifiez qu'elle est correctement fixée comme illustré dans le schéma.

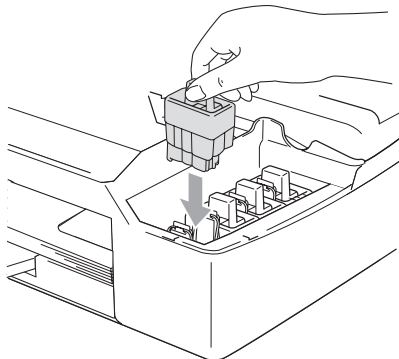

! Attention

Si vous n'êtes pas en mesure de trouver les protections, ne retirez PAS les cartouches d'encre avant l'expédition. Lors de l'expédition de l'appareil, il est essentiel qu'il soit doté des protections ou que les cartouches d'encre soient en place. Une expédition sans le couvercle d'expédition ou sans les cartouches risque d'abîmer l'appareil et peut invalider votre garantie.

- 3** Soulevez le capot du scanner pour le déverrouiller. Sans forcer, poussez le support de capot de scanner et fermez le capot du scanner.

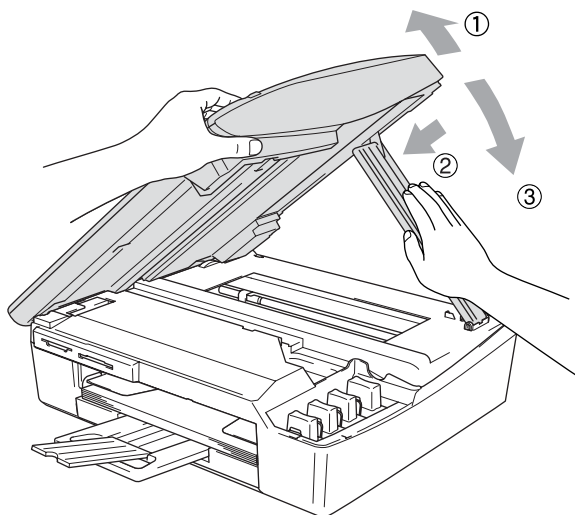

- 4** Débranchez l'appareil de la prise murale de téléphone et retirez le cordon téléphonique de l'appareil.
- 5** Débranchez l'appareil de la prise de courant.
- 6** Si le câble d'interface est connecté à l'appareil, débranchez-le.
- 7** Emballez l'appareil dans le sac et placez-le dans son carton d'origine avec les emballages d'origine.

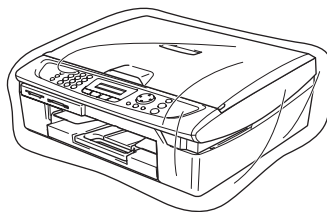

- 8** Rangez la documentation dans le carton d'origine comme ci-dessous. Ne rangez pas les cartouches d'encre utilisées dans le carton.

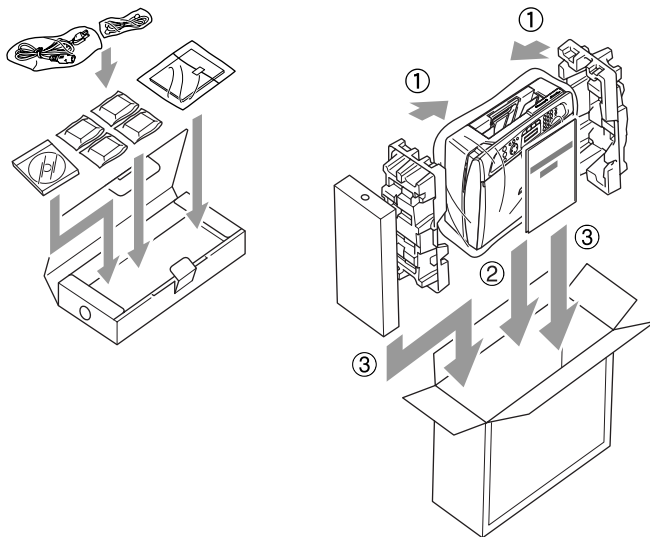

- 9** Fermez le carton.

Entretien courant

Nettoyage du scanner

Soulevez le capot du scanner. Nettoyez la vitre du scanner avec un chiffon doux non pelucheux imbibé d'alcool isopropylique.

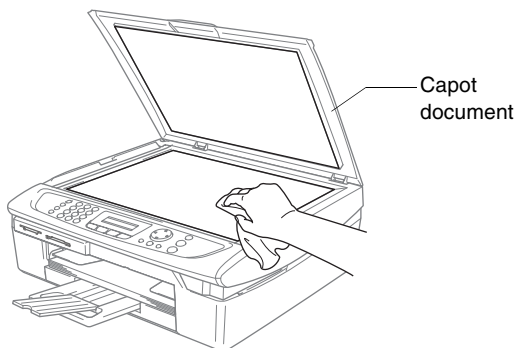

Nettoyez la bande de verre sous le film avec de l'alcool isopropyl sur un chiffon non pelucheux.

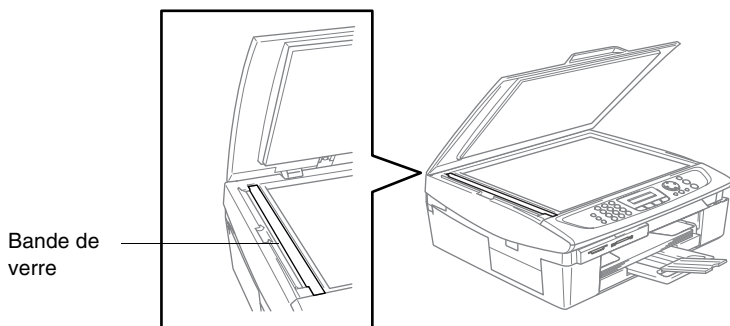

Nettoyage du cylindre de l'imprimante de l'appareil

- Prenez soin de ne toucher ni les roues d'avance du papier ni le film d'encodage.
- Veillez à débrancher l'appareil de la prise de courant avant de nettoyer le cylindre de l'imprimante.
- Si l'encre se répand sur ou autour du cylindre de l'imprimante, veillez à l'essuyer avec un chiffon non pelucheux sec.

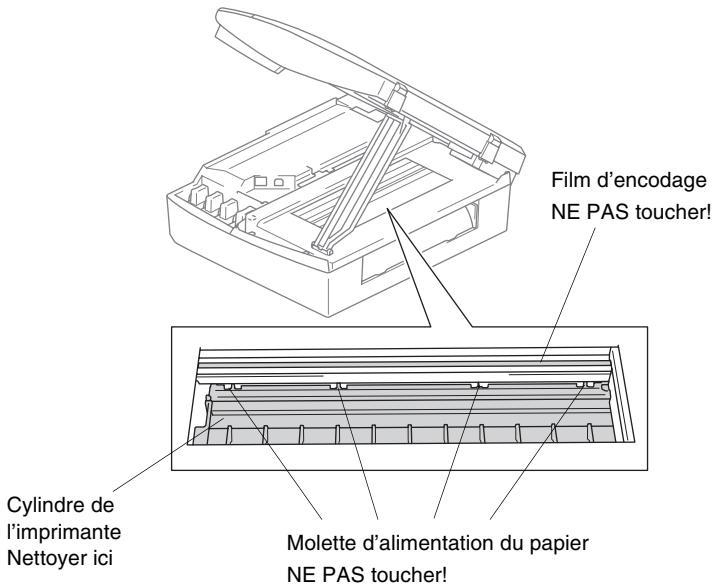

Nettoyage du rouleau d'entraînement du papier

- 1 Débranchez l'appareil et retirez le capot d'élimination de bouchage.

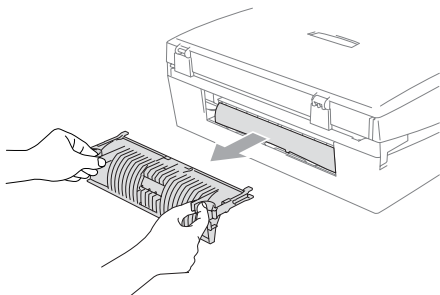

- 2 Nettoyez le rouleau d'entraînement du papier avec un coton-tige imbibé d'alcool isopropylique.

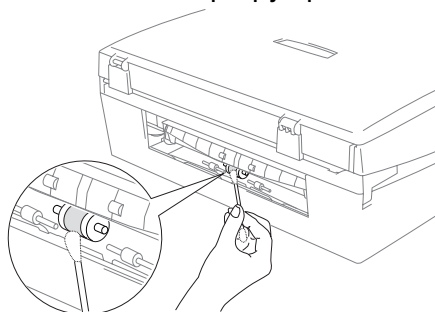

- 3 Remettez en place le capot d'élimination de bouchage.

Remplacement des cartouches d'encre

Votre appareil est équipé d'un compteur de points d'encre. Le compteur de points d'encre contrôle automatiquement le niveau d'encre dans chacune des 4 cartouches. Lorsque l'appareil détecte qu'il n'y a plus d'encre dans une cartouche, l'appareil affiche un message sur l'écran LCD.

L'écran LCD vous indique quelle cartouche d'encre est presque vide ou doit être remplacée. Prenez soin de suivre les invites affichées à l'écran LCD pour remplacer les cartouches d'encre dans le bon ordre.

Bien que l'appareil vous informe qu'une cartouche d'encre est vide, il restera une petite quantité d'encre dans la cartouche d'encre. Il est nécessaire de laisser un peu d'encre dans la cartouche d'encre pour empêcher que l'air ne dessèche et endommage la tête d'impression.

- 1** Soulevez le capot du scanner à sa position supérieure maximum jusqu'à ce qu'il soit bien verrouillé.
Si une ou plusieurs cartouches d'encre sont vides, par exemple la noire, l'écran affiche `Cart.Noire vide` et `Remplacer encre`.
- 2** Tirez le crochet de la cartouche d'encre vers vous et retirez la cartouche d'encre pour la couleur indiquée à l'écran.

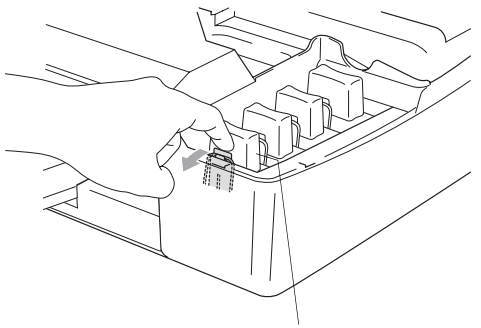

Crochet de la cartouche d'encre

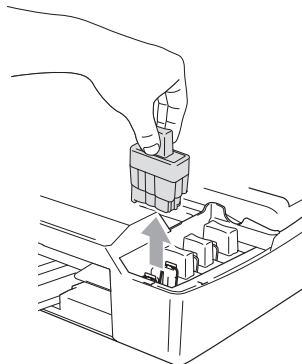

- 3** Ouvrez l'emballage de la nouvelle cartouche d'encre qui correspond à la couleur indiquée à l'écran, et sortez la cartouche d'encre.

4 Enlevez le capuchon de protection jaune.



⊘ Ne touchez pas la zone indiquée sur l'illustration ci-dessous.

 Si le capuchon de protection jaune s'enlève lorsque vous ouvrez l'emballage, la cartouche ne sera pas endommagée.

5 Chaque couleur a sa propre position. Conservez la cartouche d'encre en position verticale lorsque vous l'insérez dans la fente. Appuyez fermement sur la cartouche d'encre jusqu'à ce que le crochet s'enclenche.

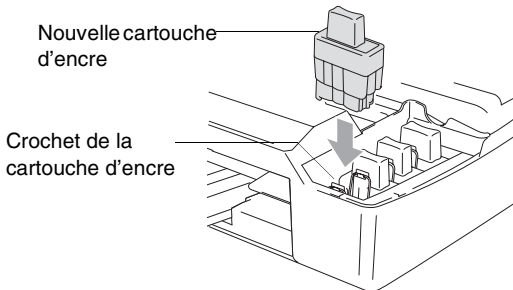

6 Soulevez le capot du scanner pour le déverrouiller. Sans forcer, poussez le support de capot du scanner en bas et refermez le capot du scanner.

7 Si vous avez remplacé une cartouche d'encre alors que le message `Noir quasi vide` était affiché à l'écran, l'écran vous demande de confirmer s'il s'agit ou non d'une cartouche neuve. Exemple: `Avez-vs changé Noir?1.Oui 2.Non`. Pour chaque *nouvelle* cartouche installée, appuyez sur **1** sur le pavé numérique pour la remise à zéro automatique du compteur de points d'encre de cette couleur. Si la cartouche d'encre que vous avez installée n'est pas neuve, appuyez sur **2**.

 Si vous attendez que le message `Cart.Noire vide` s'affiche à l'écran, la machine effectue automatiquement la remise à zéro du compteur de points d'encre.

 Si le message `Installer` s'affiche à l'écran après l'installation des cartouches d'encre, vérifiez qu'elles sont installées correctement.

AVERTISSEMENT

Si vous recevez de l'encre dans les yeux, rincez immédiatement à l'eau et appelez un médecin s'il y a lieu.

Attention

- NE retirez PAS les cartouches d'encre si elles n'ont pas besoin d'être remplacées. Les sortir risque de réduire la quantité d'encre et l'appareil ne saura plus quelle quantité d'encre reste dans la cartouche.
- NE touchez PAS les fentes d'insertion des cartouches. Sinon, il y a risque de taches d'encre sur votre peau.
- En cas de taches d'encre sur la peau ou les vêtements, lavez immédiatement au savon ou au détergent.
- Si vous installez une cartouche d'encre sur la mauvaise position, vous devez nettoyer plusieurs fois la tête d'impression avant de commencer à imprimer (après avoir placé la cartouche sur la bonne position) à cause du mélange des couleurs.
- Une fois une cartouche d'encre ouverte, installez-la dans l'appareil et utilisez-la dans les six mois qui suivent son installation. Utilisez toute cartouche d'encre non ouverte avant la date d'expiration qui figure sur la boîte.
- Ne démontez pas ou ne modifiez pas la cartouche d'encre car l'encre risque de s'échapper de la cartouche.
- Les appareils multifonctions de Brother sont conçus pour fonctionner avec une encre aux spécifications particulières pour un niveau de performances optimales lorsqu'ils sont utilisés avec des cartouches d'encre Brother d'origine. Brother ne peut garantir ces performances optimales si de l'encre ou des cartouches d'encre de spécifications différentes sont utilisées. Par conséquent, Brother déconseille l'utilisation de cartouches autres que les cartouches Brother d'origine avec cet appareil, ainsi que le remplissage de cartouches vides avec de l'encre provenant d'autres sources. Si la tête d'impression ou d'autres pièces de cet appareil sont endommagées à la suite de l'utilisation d'encre ou de cartouches d'encre autres que les produits Brother d'origine, en raison de l'incompatibilité ou de la mauvaise adéquation de ces produits avec votre appareil, toute réparation rendue nécessaire ne sera pas couverte par la garantie.

Opérations de réception avancées

Fonctionnement avec des postes supplémentaires

Si vous répondez à un appel de fax sur un poste supplémentaire, ou un téléphone externe branché sur la bonne prise sur l'appareil, vous pouvez faire basculer l'appel sur votre appareil en utilisant le code de réception de fax. Lorsque vous appuyez sur le code de réception de fax ***51**, l'appareil commence à recevoir un fax. (Voir *Détection de fax* à la page 4-4.)

Si l'appareil répond à un appel vocal et émet une pseudo-sonnerie double vous demandant d'intercepter l'appel, utilisez le code de réponse de téléphone **#51** pour faire basculer l'appel sur un poste supplémentaire. (Voir *Configuration de la durée de sonnerie F/T (mode Fax/Tel uniquement)* à la page 4-3.)

Si vous répondez à un appel et que vous n'entendez personne sur la ligne, concluez qu'il s'agit d'un fax manuel.

- Appuyez sur ***51** et attendez la tonalité stridente ou l'affichage Réception sur l'écran de l'appareil, puis raccrochez.

Votre correspondant devra appuyer sur **Marche** pour envoyer le fax.

Pour le mode Fax/Tel uniquement

Lorsque l'appareil est en mode Fax/Tel, il se sert de la durée de sonnerie F/T (pseudo-sonnerie double) pour vous signaler la présence d'un appel vocal.

Décrochez le combiné du téléphone externe puis appuyez sur **Té/R** pour répondre.

Si vous êtes près d'un poste supplémentaire, décrochez le combiné pendant la durée de la sonnerie F/T puis tapez **#51** entre les pseudo-sonneries doubles. Si personne n'est en ligne, ou si quelqu'un veut vous envoyer un fax, basculez l'appel sur l'appareil en tapant ***51**.

Mode Fax/Tél mode à l'état d'économie d'énergie

Le mode Fax/Tél ne fonctionne pas en mode économie d'énergie. L'appareil ne répondra pas à des appels téléphoniques ou à des fax et continuera de sonner.

Si vous êtes près d'un téléphone externe ou supplémentaire, décrochez le combiné du téléphone supplémentaire et parlez. Si vous entendez une tonalité de fax, gardez le combiné jusqu'à ce que la fonction Détection de fax mette en action votre appareil. Si l'autre correspondant dit qu'il veut vous envoyer un fax, activez l'appareil en tapant * 51.

Utilisation d'un combiné externe sans fil

Si le support de téléphone sans fil est raccordé (voir page A-4) et si généralement vous transportez le combiné sans fil ailleurs, il est plus simple de répondre aux appels pendant la Longueur de sonnerie. Si vous laissez l'appareil répondre en premier, vous devrez vous rendre jusqu'à l'appareil où vous appuierez sur **Tél/R** pour faire basculer l'appel sur le combiné sans fil.

Changement des codes à distance

L'activation à distance vous permet d'envoyer des commandes à l'appareil à partir d'un poste distant ou d'une ligne extérieure. Pour pouvoir utiliser l'activation à distance, vous devez activer les codes correspondants.

Le code de réception de fax préprogrammé est * 51. Le code de réponse de téléphone préprogrammé est #51.



Si vous êtes toujours débranché lorsque vous accédez à distance à votre répondeur externe, remplacez le code de réception de fax et le code de réponse de téléphone par un autre code à trois chiffres (par exemple ### et 999).

- 1 Si le symbole n'est pas allumé en vert, appuyez sur  (**Fax**).
- 2 Appuyez sur **Menu/Confirme, 2, 1, 4**.
- 3 Appuyez sur ▲ ou sur ▼ pour sélectionner On (ou Off).
Appuyez sur **Menu/Confirme**.
- 4 Saisissez le nouveau code de réception de fax.
Appuyez sur **Menu/Confirme**.

- 5 Saisissez le nouveau code de réponse de téléphone.
Appuyez sur **Menu/Confirme**.
- 6 Appuyez sur **Arrêt/Sortie**.

Branchement d'un appareil externe à votre appareil

Branchement d'un téléphone externe

Vous pouvez brancher un téléphone séparé comme illustré sur le schéma ci-dessous.

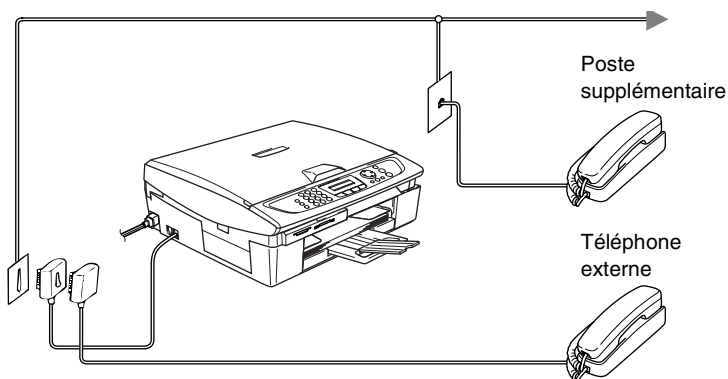

Lorsque vous utilisez une ligne extérieure ou un poste distant, l'écran LCD indique Téléphone.

Branchement d'un répondeur téléphonique externe (REP)

Séquence

Vous pouvez, si vous le souhaitez, brancher un répondeur supplémentaire. Toutefois, quand un répondeur **externe** et l'appareil partagent la même ligne téléphonique, le répondeur répond à tous les appels et l'appareil essaie de "détecter" une tonalité d'appel de fax (CNG). Si une telle tonalité est détectée, l'appareil intercepte l'appel et reçoit le fax. En l'absence de tonalité d'appel de fax, l'appareil laisse le répondeur continuer à émettre le message annonce afin que le correspondant puisse laisser un message vocal.

Le répondeur doit répondre au bout de quatre sonneries (toutefois, le réglage recommandé est de deux sonneries). L'appareil ne peut pas entendre la tonalité CNG avant l'interception de l'appel par le répondeur, et avec quatre sonneries, il ne reste que 8 à 10 secondes d'émission de tonalité CNG pour la "prise de contact" entre les télécopieurs. Veillez à bien suivre les consignes figurant dans ce guide pour l'enregistrement de votre message annonce. Nous ne recommandons pas l'utilisation de la fonction d'économiseur de taxe sur votre répondeur externe s'il y a plus de cinq sonneries.



Si vous ne recevez pas tous vos fax, réduisez le réglage de la longueur de sonnerie sur votre répondeur externe.

⊘ Ne branchez pas un répondeur ailleurs sur la même ligne téléphonique.

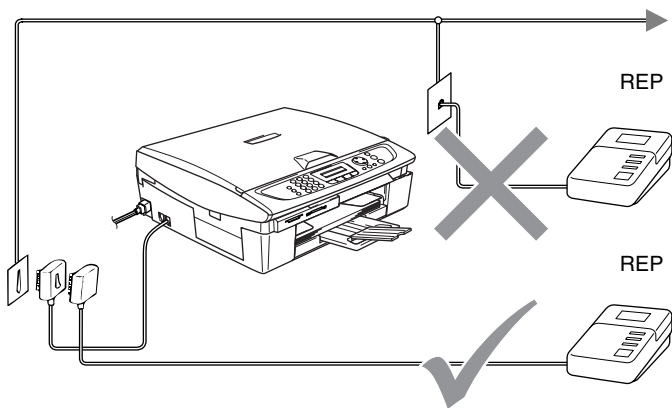

Lorsque vous utilisez un REP, l'écran LCD affiche Téléphone.

Branchements

Le répondeur externe doit être branché comme illustré ci-dessus.

- 1** Réglez le nombre de sonneries du répondeur externe sur une ou deux sonneries. (Le réglage de la longueur de sonnerie de l'appareil n'est pas concerné.)
- 2** Enregistrez le message annonce de votre répondeur externe.
- 3** Programmez le répondeur pour qu'il réponde aux appels.
- 4** Réglez le mode Réception sur `Tel/Rep.Ext.`
(Voir *Sélection du mode Réception* à la page 4-1.)

Enregistrement du message sortant (OGM) sur un répondeur externe

Les contraintes de durée sont importantes pour l'enregistrement de ce message annonce. Le message doit définir les procédures à suivre pour la réception manuelle et automatique des fax.

- 1** Enregistrez 5 secondes de silence au début de votre message annonce. (Ceci permet à votre appareil de détecter la tonalité d'appel de fax CNG des transmissions automatiques avant qu'elle ne prenne fin.)
- 2** Votre message annonce parlé ne doit pas durer plus de 20 secondes.



Nous vous recommandons de commencer votre message annonce par une période de silence de 5 secondes parce que l'appareil ne peut pas détecter la tonalité d'appel de fax sur une voix forte. Vous pouvez essayer d'omettre cette pause, mais si votre appareil a des difficultés à recevoir des fax, enregistrez à nouveau le message annonce mais cette fois-ci en incluant cette pause.

Branchements multilignes (PBX)

La plupart des bureaux utilisent un central téléphonique. Alors qu'il est souvent relativement simple de brancher l'appareil sur un système d'intercommunication ou sur un standard privé (PBX - Private Branch Exchange), nous vous recommandons de contacter la compagnie qui a installé votre système téléphonique pour lui demander de brancher l'appareil pour vous. Il est recommandé d'avoir une ligne séparé pour l'appareil.

Si l'appareil doit être branché sur un système multilignes, demandez à votre installateur de brancher l'appareil sur la dernière ligne du système. Ceci évite d'activer l'appareil à chaque appel reçu.

En cas d'installation de l'appareil sur un réseau PBX

- 1** Le bon fonctionnement de l'appareil relié à un PBX n'est pas garanti en toutes circonstances. Tous les problèmes doivent être signalés en premier lieu à la compagnie qui s'occupe de votre PBX.
- 2** Si tous les appels entrants sont pris par un standard téléphonique, il est recommandé de régler le mode Réception sur Manuel. Tous les appels entrants doivent d'abord être considérés comme des appels téléphoniques.
- 3** Veillez à ce que le type de ligne téléphonique soit réglé sur PBX. (Voir *Réglage du type de ligne téléphonique* à la page 2-3.)

Services spécifiques sur votre ligne téléphonique

Si votre ligne téléphonique assure les fonctions suivantes:

Messagerie vocale, Mise en attente des appels, Mise en attente des appels/ID appelant, RingMaster, répondeur, système d'alarme ou autre service personnalisé, ceci peut provoquer un problème pour le fonctionnement de votre appareil. (Voir *Services spécifiques sur une seule ligne*. à la page 12-12.)

B Annexe B

Programmation à l'écran

Votre appareil est conçu pour sa facilité d'utilisation et comporte la programmation à l'écran LCD grâce aux touches de navigation. La programmation conviviale vous aide à tirer pleinement parti de toutes les fonctionnalités de votre appareil.

Comme la programmation se fait sur l'écran LCD, nous avons créé des instructions progressives qui s'affichent à l'écran pour vous aider à programmer votre appareil. Il vous suffit donc de suivre les instructions qui s'affichent et qui vous guident dans le choix des menus et des options de programmation.

Tableau des menus

Vous pourrez probablement programmer votre appareil sans consulter le guide de l'utilisateur si vous utilisez le tableau des menus commençant à la page B-3. Ces pages vont vous aider à comprendre les sélections et les options de menu que vous pouvez trouver dans les programmes de l'appareil.



Vous pouvez programmer votre appareil en appuyant sur **Menu/Confirme** puis en tapant les numéros des menus.

Par exemple pour régler *Résolution fax* sur *Fin*:





Appuyez sur **Menu/Confirme**, **2, 2, 2** et **▲** ou **▼** pour sélectionner *Fin*.

Appuyez sur **Menu/Confirme**.

Autonomie de la mémoire

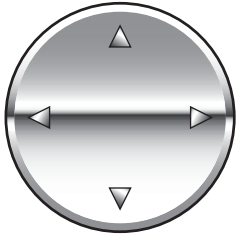
En cas de panne de courant, vous ne perdrez pas vos configurations de menu car elles sont enregistrées de manière permanente. Les configurations provisoires (ex. contraste, mode international, etc.) seront perdues. Il est également possible que vous ayez à rerégler la date et l'heure.

Touches de navigation

		Permet d'avoir accès au menu Permet d'aller au niveau de menu suivant Permet d'accepter une option
		Permet de parcourir le niveau en cours du menu
		Permet de revenir au niveau précédent du menu
		Permet de quitter le menu

Vous pouvez accéder au mode menu en appuyant sur **Menu/Confirme**.

Lorsque vous accédez au menu, l'écran défile.

Appuyez sur **1** pour afficher le menu Param. Général

Choix ▲▼ & Conf
1.Param. général

—OU—

Appuyez sur **2** pour afficher le menu Fax

Choix ▲▼ & Conf
2.Fax

—OU—

Appuyez sur **3** pour afficher le menu Copie

Choix ▲▼ & Conf
3.Copie

⋮

Appuyez sur **0** pour afficher le menu Configuration initiale

Choix ▲▼ & Conf
0.Param.syst.

Vous pouvez parcourir plus rapidement chaque niveau de menu en appuyant sur la flèche de la direction souhaitée: ▲ ou ▼.

Sélectionnez une option en appuyant sur **Menu/Confirme** lorsque l'option s'affiche sur l'écran.

L'écran affiche ensuite le niveau suivant du menu.

Appuyez sur ▲ ou sur ▼ pour défiler jusqu'à la sélection du menu suivant.

Appuyez sur **Menu/Confirme**.

Quand vous avez terminé le réglage d'une option, l'écran affiche Confirme.

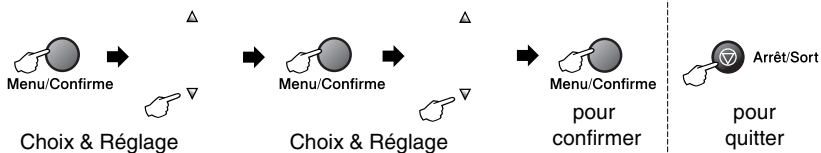

Menu principal	Sous-menu	Sélections du menu	Options	Descriptions	Page	
1.Param. général	1.Mode Chrono.	—	5 Mins 2 Mins 1 Min 30 Secs 0 Sec Off	Permet de régler l'heure à laquelle repasser en mode Fax.	2-4	
	2.Type papier	—	Normal Jet encre Glace Transparent	Permet d'identifier le type de papier dans le bac à papier.	2-4	
	3.Format papier	—	Letter Legal A4 A5 10x15cm	Permet d'identifier le type de papier dans le bac à papier.	2-5	
	4.Volume	1.Sonnerie	—	Haut Moyen Bas Off	Permet de régler le volume de la sonnerie.	2-5
		2.Bip sonore	—	Haut Moyen Bas Off	Permet de régler le volume du bip sonore.	2-6
		3.Haut parleur	—	Haut Moyen Bas Off	Permet de régler le volume du haut-parleur.	2-6
	5.Heure été auto	—	On Off	Permet de changer automatiquement à l'heure d'été.	2-7	
	6.P.enreg Config	—	Récept. fax: On Récept. fax: Off	Permet de personnaliser la touche Economie d'énergie pour ne pas recevoir de fax en mode Economie d'énergie.	1-5	
7.Contraste LCD	—	Clair* ¹ Foncé	Permet de régler le contraste de l'écran à cristaux liquides.	2-7		



Les réglages du fabricant sont affichés en caractères gras.

*¹ Selon votre appareil.

Menu principal	Sous-menu	Sélections du menu	Options	Descriptions	Page
2.Fax	1.Param. RC. (Uniquement en mode Fax)	1.Long. sonnerie	03-05 (03)	Permet de régler le nombre de sonneries avant que l'appareil ne prenne l'appel en mode Fax uniquement ou Fax/Tel.	4-2
		2.Durée son. F/T	70 Sec 40 Sec 30 Sec 20 Sec	Permet de régler la durée de la pseudo-sonnerie double en mode Fax/Tel.	4-3
		3.Détection fax	On Off	Permet de recevoir des fax sans avoir à appuyer sur la touche Marche Mono ou Marche Couleur .	4-4
		4.Code distance	On (* 51, #51) Off	Vous pouvez répondre à tous les appels à partir d'un poste supplémentaire ou d'un téléphone externe et utiliser des codes pour activer ou désactiver l'appareil. Vous pouvez personnaliser ces codes.	A-2
		5.Réduction auto	On Off	Permet de réduire la taille des fax entrants.	4-5
		6.Récp. en mem.	On Off	Permet de mémoriser automatiquement tous les fax entrants en cas d'épuisement du papier.	4-6
		7.Relève RC (MFC-425CN uniquement)	Standard Protégé Env.Diff.	Règle votre appareil pour appeler un autre télécopieur pour en extraire un fax.	4-7
	2.Param. TX. (Uniquement en mode Fax)	1.Contraste	Auto Clair Fonce	Permet de changer la clarté ou la noirceur d'un fax que vous transmettez.	3-6
		2.Résolution fax	Standard Fin Sup.fin Photo	Permet de régler la résolution par défaut des fax sortants.	3-7
		3.Envoi différé (MFC-425CN uniquement)	—	Permet de régler l'heure (exprimée en utilisant le format des 24 heures) à laquelle les fax différés seront transmis.	3-13



Les réglages du fabricant sont affichés en caractères gras.

Menu principal	Sous-menu	Sélections du menu	Options	Descriptions	Page
2.Fax (suite)	2.Param. TX. (Uniquement en mode Fax) (suite)	4.TX différé (MFC-425CN uniquement)	On Off	Permet de combiner tous les fax en différé envoyés au même numéro de fax et à la même heure de la journée en une seule transmission.	3-14
		3.TX Immédiat (MFC-215C uniquement) 5.Tx Immédiat (MFC-425CN uniquement)	Off On Fax suivant uniq	Permet d'envoyer un fax sans utiliser la mémoire.	3-9
		6.Relevé TX (MFC-425CN uniquement)	Standard Protégé	Permet de régler le document sur votre appareil pour qu'il puisse être relevé par un autre télécopieur.	3-14
		4.Mode outre-mer (MFC-215C uniquement) 7.Mode outre-mer (MFC-425CN uniquement)	On Off	Si vous avez des difficultés d'envoyer des fax à l'étranger, réglez la fonction sur On.	3-13
		0.Format numér.	Letter A4	Permet de régler la surface de numérisation de la vitre du scanner en fonction du format du document.	3-18
	3.Entr. abrégées	1.Num. abrégé	—	Permet d'enregistrer les numéros abrégés afin que vous puissiez composer simplement en appuyant sur quelques touches (et Marche).	5-1
		2.Groupement	—	Permet de définir un numéro de groupe à des fins de diffusion.	5-3



Les réglages du fabricant sont affichés en caractères gras.

Menu principal	Sous-menu	Sélections du menu	Options	Descriptions	Page
2.Fax (suite)	4.Param. Rapport	1.Rap. transmis.	On On+Image Off Off+Image	Configuration initiale pour le rapport de vérification de transmission et le rapport du journal.	7-1
		2.Périod.journal	Tous les 7 jours Tous les 2 jours Toutes les 24hrs Toutes les 12hrs Toutes les 6hrs Tous les 50 fax Off		7-2
	5.Opt. acc. dist (MFC-425CN uniquement)	1.Réadr./enrgst	Off Réadressage fax Mémoriser fax Récep. Fax PC	Règle l'appareil à réadresser des fax ou à enregistrer des fax entrants dans la mémoire (pour que vous puissiez les extraire lorsque vous êtes loin de votre appareil) ou à envoyer des fax à votre PC.	6-2
		2.Accès à dist	---*	Vous devez programmer votre propre code pour l'extraction des fax à distance.	6-5
		3.Impr. document	—	Permet d'imprimer les fax entrants enregistrés dans la mémoire.	4-5
	5.Jobs en att. (MFC-215C uniquement) 6.Jobs en att. (MFC-425CN uniquement)	—	—	Permet de vérifier quelles tâches sont dans la mémoire et d'annuler des tâches sélectionnées.	3-10
	0.Divers	1.Verr. TX	—	Interdit la plupart des fonctions sauf la réception des fax.	3-16
		2.Compatibilité	Normale De base	Permet de régler le paramètre Egalisation pour les problèmes de transmission.	12-14



Les réglages du fabricant sont affichés en caractères gras.

Menu principal	Sous-menu	Sélections du menu	Options	Descriptions	Page
3.Copie	1.Qualité	—	Meilleure Normale Rapide	Permet de sélectionner la résolution Copie pour votre type de document.	8-13
	2.Luminosité	—	- □□□□■ + - □□□■□ + - □□■□□ + - □■□□□ + - ■□□□□ +	Permet de régler la luminosité.	8-13
	3.Contraste	—	- □□□□■ + - □□□■□ + - □□■□□ + - □■□□□ + - ■□□□□ +	Permet de régler le contraste pour les copies.	8-13
	4.Ajust. couleur	1.Rouge	R:- □□□□■ + R:- □□□■□ + R:- □□■□□ + R:- □□□□□ + R:- ■□□□□ +	Permet de régler la quantité de rouge dans les copies.	8-14
	2.Vert	V:- □□□□■ + V:- □□□■□ + V:- □□■□□ + V:- □□□□□ + V:- ■□□□□ +	Permet de régler la quantité de vert dans les copies.		
	3.Bleu	B:- □□□□■ + B:- □□□■□ + B:- □□■□□ + B:- □□□□□ + B:- ■□□□□ +	Permet de régler la quantité de bleu dans les copies.		
4.Capture Photo	1.Qualité impr.	—	Normale Photo	Permet de sélectionner la qualité d'impression.	9-9
	2.Papier&Taille	—	Letter Glacé 10x15cm glacé 13x18cm glacé A4 glacé Letter Normal A4 Ordinaire Letter J. Encre A4 Jet Encre 10x15cm Jet Enc	Permet de sélectionner le format d'impression et du papier	9-9
	3.Luminosité	—	- □□□□■ + - □□□■□ + - □□■□□ + - □■□□□ + - ■□□□□ +	Permet de régler la luminosité.	9-10



Les réglages du fabricant sont affichés en caractères gras.

Menu principal	Sous-menu	Sélections du menu	Options	Descriptions	Page
4.Capture Photo (suite)	4.Contraste	—	- □□□□■ + - □□□□□ + - □□□□□ + - □■□□□ + - ■□□□□ +	Permet de régler le contraste.	9-10
	5.Rehaus. coul. (MFC-425CN uniquement)	Rehaus. coul.:On Rehaus. coul.:Off	1.Balance blancs - □□□□■ + - □□□□□ + - □□□□□ + - □■□□□ + - ■□□□□ +	Permet d'ajuster la teinte des zones blanches.	9-10
			2.Netteté - □□□□■ + - □□□□□ + - □□□□□ + - □■□□□ + - ■□□□□ +	Permet de rehausser le détail de l'image.	
			3.Densité coul. - □□□□■ + - □□□□□ + - □□□□□ + - □■□□□ + - ■□□□□ +	Permet de régler la quantité totale de couleur dans l'image.	
5.Recadrer (MFC-215C uniquement) 6.Recadrer (MFC-425CN uniquement)	—	On Off	Tronque l'image autour de la marge pour l'adapter au format du papier ou au format d'impression. Désactivez cette fonction si vous voulez imprimer les images entières ou éviter tout tronquage inutile.	9-12	
6.Sans bordure (MFC-215C uniquement) 7.Sans bordure (MFC-425CN uniquement)	—	On Off	Cette fonction permet d'agrandir la zone imprimable en fonction des bords du papier	9-12	



Les réglages du fabricant sont affichés en caractères gras.

Menu principal	Sous-menu	Sélections du menu	Options	Descriptions	Page
4.Capture Photo (suite)	8.Scan vers cart (MFC-425CN uniquement)	1.Qualité	N/B 200x100 dpi N/B 200 dpi Couleur 150 dpi Couleur 300 dpi Couleur 600 dpi	Permet de sélectionner la résolution de numérisation pour votre type de document.	9-15
		2.Type fich. n/b	TIFF PDF	Permet de sélectionner le format de fichier par défaut pour la numérisation noir et blanc.	9-15
		3.Typ fich. Couleur	PDF JPEG	Permet de sélectionner le format de fichier par défaut pour la numérisation couleur.	9-15
5.Réseau (MFC-425CN uniquement)	1.Config.TCP/IP	1.Méthode BOOT	Auto Statique RARP BOOTP DHCP	Vous pouvez sélectionner la méthode BOOT qui correspond le mieux à vos besoins.	Voir le guide de l'utilisateur en réseau sur le CD-ROM
		2.Adresse IP	[000-255]. [000-255]. [000-255]. [000-255]	Saisissez l'adresse IP.	
		3.Masq. SS.réseau	[000-255]. [000-255]. [000-255]. [000-255]	Saisissez le masque de sous-réseau.	
		4.Passerelle	[000-255]. [000-255]. [000-255]. [000-255]	Saisissez l'adresse de passerelle.	
		5.Nom du nœud	BRN_XXXXXX	Entrez le nom de nœud.	
		6.Config.WINS	Auto Statique	Vous pouvez choisir le mode de configuration WINS.	
		7.Serveur WINS	(Primaire) 000.000.000.000	Permet de spécifier l'adresse IP du serveur primaire ou secondaire.	
		8.Serveur DNS	(Primaire) 000.000.000.000	Permet de spécifier l'adresse IP du serveur primaire ou secondaire.	
		9.APIPA	On Off	Attribue automatiquement l'adresse IP à partir d'une gamme d'adresses locales-lien.	



Les réglages du fabricant sont affichés en caractères gras.

Menu principal	Sous-menu	Sélections du menu	Options	Descriptions	Page
5. Réseau (MFC-425CN uniquement) (suite)	2. Para. divers	1. Ethernet	Auto 100B-FD 100B-HD 10B-FD 10B-HD	Permet de sélectionner le mode de lien Ethernet.	Voir le guide de l'utilisateur en réseau sur le CD-ROM
		2. Fuseau horaire	GMT+01:00	Permet de définir le fuseau horaire de votre pays.	
	0. Réinit. d'usine	—	—	Permet de rétablir tous les paramètres réseau aux réglages par défaut du fabricant.	
5. Imp. rapports (MFC-215C uniquement) 6. Imp. rapports (MFC-425CN uniquement)	1. Rapp. Trans.	—	—	Vous pouvez imprimer ces listes et ces rapports.	7-3
	2. Aide	—	—		
	3. Comp-Rapide	—	—		
	4. Journal Fax	—	—		
	5. Config. Util	—	—		
6. Config Réseau (MFC-425CN uniquement)	—	—	—	—	—
0. Param. syst.	1. Mode réponse	—	Fax Fax/Tél Tel/Rep. Ext Manuel	Vous pouvez sélectionner le mode de réception qui correspond le mieux à vos besoins.	4-1 4-2
	2. Date/Heure	—	—	Permet de programmer la date et l'heure sur l'écran et sur les en-têtes des fax que vous envoyez.	2-1
	3. ID station	—	Fax: Nom:	Permet de programmer votre nom et votre numéro de fax qui figureront sur chaque page transmise par fax.	2-2
	4. Tonal/Impuls.	—	Tonal. Impuls.	Permet de sélectionner le mode de numérotation.	2-1
	5. Tonalité	—	Détection Pas de détection	Vous pouvez réduire la pause de détection de la tonalité.	12-14
	6. Param. ligne	—	Normal PBX ISDN	Permet de sélectionner le type de ligne téléphonique.	2-3



Les réglages du fabricant sont affichés en caractères gras.

Saisie de texte

Quand vous configurez certaines sélections de menu comme l'ID Station, il vous faudra sans doute taper du texte dans l'appareil. Juste au-dessus de la plupart des touches du pavé numérique, il y a trois ou quatre lettres. Les touches **0**, **#** et ***** n'ont pas de lettres car elles sont assignées à des caractères spéciaux.

Pour accéder au caractère souhaité, appuyez sur la touche numérique concernée autant de fois que nécessaire.

Appuyez sur la touche	une fois	deux fois	trois fois	quatre fois
2	A	B	C	2
3	D	E	F	3
4	G	H	I	4
5	J	K	L	5
6	M	N	O	6
7	P	Q	R	S
8	T	U	V	8
9	W	X	Y	Z

Insertion d'espaces

Pour insérer un espace dans un numéro de fax, appuyez une fois sur ► entre les chiffres. Pour insérer un espace dans le nom, appuyez deux fois sur ► entre les caractères.

Corrections

Pour corriger une lettre tapée par erreur, appuyez sur ◀ pour déplacer le curseur sous le mauvais caractère. Puis appuyez sur **Arrêt/Sortie**. La lettre située au-dessus ainsi que les lettres situées à droite du curseur seront supprimées. Retapez le caractère souhaité. Vous pouvez également revenir en arrière et taper (par écrasement) sur les lettres non souhaitées.

Lettres répétées

Si vous devez taper un caractère assigné à la même touche numérique que le caractère précédent, appuyez sur ► pour déplacer le curseur vers la droite avant d'appuyer sur la touche en question.

Caractères spéciaux et symboles

Appuyez sur *****, **#** ou sur **0**, puis appuyez sur **◀** ou sur **▶** pour placer le curseur sous le caractère spécial ou le symbole souhaité. Appuyez sur **Menu/Confirme** pour sélectionner le caractère ou le symbole.

Appuyez sur *	pour	(espace) ! " # \$ % & ' () * + , - . / €
Appuyez sur #	pour	: ; < = > ? @ [] ^ _
Appuyez sur 0	pour	Ä Ë Ö Ü À Ç È É 0

G Glossaire

Accès pour extraction à distance (MFC-425CN uniquement)

Possibilité d'accéder à votre appareil depuis un poste distant à touches.

ADF (chargeur automatique de documents) Le document peut être placé dans l'ADF et numérisé automatiquement une page à la fois.

Ajustement des couleurs (MFC-425CN uniquement) Permet d'ajuster la couleur de l'image pour une meilleure qualité d'impression, en améliorant la netteté, l'équilibrage des blancs et la densité des couleurs.

Annulation tâche Permet d'annuler une tâche programmée comme un fax en différé ou une relève.

Code d'accès à distance (MFC-425CN uniquement) Code à quatre chiffres (--- ✱) qui vous permet d'appeler et d'accéder à votre appareil depuis un poste distant.

Code de réception de fax Appuyez sur ce code (✱ 5 1) lorsque vous répondez à un appel de fax sur un poste supplémentaire ou un téléphone externe.

Contraste Réglage permettant de compenser les documents foncés ou clairs en faisant des fax ou des copies plus clairs lorsque les documents sont foncés ou plus foncés lorsque les documents sont clairs.

Détection de fax Permet à votre appareil de répondre aux tonalités CNG si vous interrompez un appel de fax en le prenant.

Diffusion Capacité d'envoyer le même fax à plusieurs destinataires.

Durée de sonnerie F/T Durée pendant laquelle l'appareil Brother sonne (lorsque le mode de réponse est réglé sur Fax/Tel) afin de vous inviter à prendre un appel vocal reçu.

Echelle de gris Tons de gris disponibles pour copier et faxer des photos.

ECM (Mode de correction des erreurs) Détecte les erreurs qui surviennent en cours de transmission de fax et retransmet les pages affectées du fax.

Erreur de communication (ou Erreur com.) Erreur en cours de transmission ou de réception de fax généralement causée par des parasites ou du brouillage sur la ligne.

Fax en différé (MFC-425CN uniquement) Permet de transmettre un fax plus tard dans la journée.

Fax manuel Vous décrochez le combiné du téléphone externe pour entendre le télécopieur récepteur prendre l'appel puis dès qu'il répond, vous appuyez sur **Marche Mono** ou sur **Marche Couleur** pour lancer la transmission.

Fax/Tel Vous pouvez recevoir des fax et des appels vocaux. N'utilisez pas ce mode si vous utilisez un répondeur téléphonique (REP).

Groupe de compatibilité Aptitude d'un télécopieur à communiquer avec un autre. La compatibilité est assurée entre les groupes ITU-T.

ID Station Informations enregistrées qui figurent en haut des pages faxées. Elles comprennent le nom et le numéro de télécopieur de l'émetteur.

Impression de sauvegarde (backup) Votre appareil imprime une copie de tous les fax reçus et enregistrés dans sa mémoire. Il s'agit d'une fonction de sécurité pour ne perdre aucun message en cas de panne de courant.

Impulsions Forme de numérotation au cadran sur une ligne téléphonique.

Journal des fax Dresse la liste des informations sur les derniers 200 fax reçus et transmis. TX indique une transmission. RX indique une réception.

LCD (écran d'affichage à cristaux liquides) Ecran d'affichage de l'appareil qui affiche des messages interactifs au cours de la programmation et qui affiche la date et l'heure lorsque l'appareil est en veille.

Liste d'aide Une sortie papier du tableau du menu complet que vous pouvez utiliser pour programmer votre appareil quand vous n'avez pas le guide de l'utilisateur sous la main.

Liste numéros abrégés Liste des noms et des numéros enregistrés dans l'ordre numérique dans la mémoire des numéros abrégés.

Longueur de sonnerie Nombre de sonneries avant que l'appareil ne réponde en mode Fax et Fax/Tél.

Luminosité Réglage de la luminosité permettant de rendre l'image plus claire ou plus foncée.

Mémoriser fax (MFC-425CN uniquement) Vous pouvez enregistrer des fax dans la mémoire.

Méthode d'encodage Méthode d'encodage des informations contenues dans le document. Tous les télécopieurs doivent utiliser au minimum la norme Huffman modifiée (MH). Votre appareil est capable de méthodes de compression supérieure, à savoir MR (Modified Read), MMR (Modified Modified Read) et JPEG, si le télécopieur récepteur a la même capacité.

Mode international Apporte des changements provisoires à la tonalité de fax pour tenir compte des parasites et du brouillage sur les lignes téléphoniques à l'étranger.

Mode menu Mode de programmation pour changer les configurations de l'appareil.

Multitâche Votre appareil peut numériser les fax sortants ou les tâches programmées en mémoire et simultanément, il peut transmettre ou recevoir un fax ou imprimer un fax entrant.

Numérisation Procédé qui consiste à envoyer une image électronique d'un document papier dans votre ordinateur.

Numérisation vers une carte mémoire (MFC-425CN) Vous pouvez numériser un document noir et blanc ou couleur dans une carte mémoire. Les images noir et blanc seront en format fichier TIFF ou PDF et les images couleur en format fichier PDF ou JPEG.

Numéro abrégé Un numéro programmé pour une composition rapide. Vous devez appuyer sur **Rechercher/Num.Abrégé, #**, puis composer le code à deux chiffres, et **Marche Mono** ou **Marche Couleur** pour lancer la composition du numéro.

Numéro de groupe Combinaison de numéros abrégés qui sont enregistrés sous la forme d'un numéro abrégé à des fins de diffusion.

OCR (reconnaissance optique de caractères) L'application logicielle intégrée ScanSoft® OmniPage® permet de convertir une image de texte en texte modifiable.

Paramètres utilisateur Rapport imprimé indiquant les paramètres en cours de l'appareil.

Pause Permet d'insérer une pause de 3,5 secondes dans la séquence de numérotation enregistrée dans les numéros abrégés. Appuyez sur **Bis/Pause** à plusieurs reprises pour des pauses plus longues.

Périodicité du journal Intervalle programmé entre l'impression automatique des rapports du journal des fax. Vous pouvez imprimer le journal des fax sur demande sans pour autant interrompre le cycle.

PhotoCapture Center™ Vous permet d'imprimer des photos issues d'un appareil photo numérique à une résolution élevée pour des tirages de qualité ou de numériser des documents en les enregistrant sur une carte mémoire.

Poste supplémentaire Un téléphone ayant le même numéro que le fax mais branché sur une prise différente.

Rapport transmis (rapport de vérification de transmission)

Liste de chaque transmission avec indication de la date, de l'heure et du numéro.

Réadressage de fax (MFC-425CN uniquement) Permet d'envoyer un fax reçu dans la mémoire de l'appareil à un autre numéro de télécopieur programmé.

Réception sans papier Réception des fax dans la mémoire de l'appareil quand ce dernier n'a plus de papier.

Rechercher Liste alphabétique électronique des numéros abrégés et des numéros de groupe enregistrés.

Recomposition automatique Fonction qui permet à votre appareil de recomposer le dernier numéro de fax cinq minutes après si le document n'a pas été transmis parce que la ligne du correspondant était occupée.

Réglages provisoires Vous pouvez sélectionner certaines options pour chaque transmission de fax et copie sans pour autant modifier les réglages par défaut.

Relève (MFC-425CN uniquement) Procédé par lequel un télécopieur appelle un autre télécopieur pour en extraire des fax en attente.

REP (répondeur téléphonique) Vous pouvez raccorder un répondeur externe à votre appareil.

Résolution Le nombre de lignes verticales et horizontales par pouce. Voir: Standard, Fin, Super fin et Photo.

Résolution fine La résolution est 203 x 196 dpi. Elle est utilisée pour les graphiques et impressions de petite taille.

Résolution photo Réglage de résolution qui utilise différentes nuances de gris pour la meilleure représentation photographique.

Résolution standard 203 x 97 dpi. Elle sert pour du texte de format standard et permet la transmission la plus rapide.

Résolution super fin 392 x 203 dpi. Idéal pour l'impression de très petite taille et le dessin au trait.

Tâches restantes Permet de vérifier les tâches en attente dans la mémoire et d'annuler des tâches individuellement.

Téléphone externe Un REP (répondeur téléphonique) ou un téléphone branché sur votre appareil.

Tonalité Forme de numérotation sur la ligne téléphonique pour les téléphones à touches.

Tonalités CNG Tonalités spéciales (bips sonores) émises par les télécopieurs lors d'une transmission automatique pour indiquer à l'appareil récepteur que les signaux proviennent d'un fax.

Tonalités de fax Signaux émis par les télécopieurs émetteurs et récepteurs lorsqu'ils échangent des informations.

Transmission Procédé qui consiste à transmettre des fax par le biais de lignes téléphoniques depuis votre appareil vers le télécopieur récepteur.

Transmission automatique de fax Envoi d'un fax sans décrocher le combiné d'un téléphone externe.

Transmission en temps réel Lorsque la mémoire est saturée, vous pouvez envoyer les fax en temps réel.

Transmission par lot (MFC-425CN uniquement) (Fax noir et blanc uniquement) Une fonction d'économie des coûts qui permet de transmettre tous les fax en différé adressés au même numéro en une seule transmission.

Volume de la sonnerie Réglage du volume de la sonnerie de l'appareil.

Volume du bip sonore Réglage du volume du bip sonore émis à l'appui d'une touche ou en cas d'erreur.

Caractéristiques de l'appareil

Généralités

Volume de la mémoire	8 MB (MFC-215C) 16 MB (MFC-425CN)
ADF Chargeur automatique de documents (MFC-425CN uniquement)	UP Jusqu'à 10 pages
Bac à papier	100 feuilles (80 g/m ²)
Type d'imprimante	Jet d'encre
Méthode d'impression	Piezo - 74 × 5 buses
LCD (écran d'affichage à cristaux liquides)	16 caractères × 1 ligne (MFC-215C) 16 caractères × 2 lignes (MFC-425CN)
Source d'alimentation	220 - 240V 50/60Hz
Consommation électrique	(MFC-215C) Mode économie d'énergie: moyenne de 3 W Attente: moyenne de 7 W Fonctionnement: moyenne de 16 W (MFC-425CN) Mode économie d'énergie: moyenne de 5 W Attente: moyenne de 9.5 W Fonctionnement: moyenne de 23 W

Dimensions

(MFC-215C)

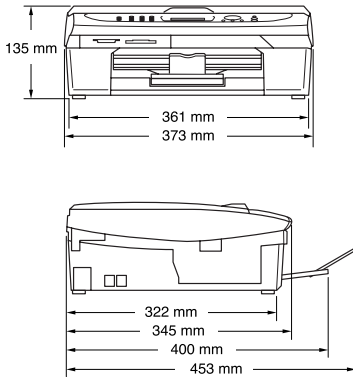

(MFC-425CN)

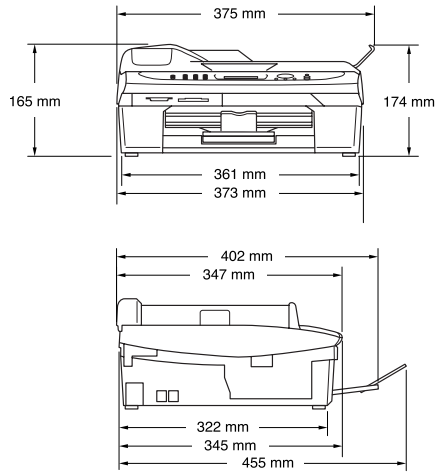

Poids

5.5 kg (MFC-215C)

6 kg (MFC-425C)

Bruit

Fonctionnement: 42,5 à 51 dB*

* Il dépend des conditions d'impression

Température

Fonctionnement: 10 - 35°C

Meilleure qualité d'impression:

20 - 33°C

Humidité

Fonctionnement: 20 à 80% (sans condensation)

Meilleure qualité d'impression:

20 à 80% (sans condensation)

Support d'impression

Entrée papier

Bac à papier

- Type de papier:
Papier ordinaire, papier jet d'encre (papier couché), papier glacé*², transparents*¹*² et enveloppes
- Format du papier:
Lettre, Légal*³, Executive, A4, A5, A6, JIS_B5, enveloppes (commercial N° 10, DL, C5, Monarch, JE4), Carte photo, Fiche et Carte Postale.
Pour plus de détails, voir *Poids, épaisseur et capacité du papier* à la page 1-12.
- Capacité maximale du bac à papier: Environ 100 feuilles de 80 g/m² de papier ordinaire

Sortie papier

Jusqu'à 25 feuilles de papier ordinaire A4 (sortie face imprimée dessus dans l'empileur de sortie papier)*²

*¹ N'utilisez que les transparents recommandés pour l'impression à jet d'encre.

*² Pour le papier glacé et les transparents, nous recommandons de retirer les pages imprimées de l'empileur de sortie papier dès qu'elles sortent de l'appareil afin d'éviter les traces de maculage.

*³ Le format légal ne peut pas être empilé sur l'empileur de sortie papier.

Copie

Couleur/Noir	Couleur/Noir
Taille document (MFC-215C uniquement)	Largeur de la vitre du scanner: Max. 216 mm Hauteur de la vitre du scanner: Max. 297 mm
Taille document (MFC-425CN)	Largeur du chargeur : 147 mm à 216 mm Hauteur du chargeur : 147 mm à 356 mm Largeur de la vitre du scanner : 216 mm maxi. Hauteur de la vitre du scanner : 297 mm maxi.
Vitesse de copie	Noir Jusqu'à 17 pages/minute (papier A4)* Couleur Jusqu'à 11 pages/minute (papier A4)* <small>* Hors temps nécessaire pour alimenter l'appareil en papier. En fonction du type standard Brother. (Mode rapide/Copies empilées) Les vitesses de copie varient en fonction de la complexité du document.</small>
Copies multiples	Empile jusqu'à 99 pages Trie jusqu'à 99 pages (MFC-425CN uniquement)
Agrandissement/Réduction	25% à 400% (par incréments de 1%)
Résolution	Papier ordinaire, à jet d'encre ou glacé : Numérisation jusqu'à 600×600 dpi Impression jusqu'à 1200×1200 dpi (monochrome) Impression jusqu'à 600×1200 dpi (couleur) Transparent : Numérisation jusqu'à 600×600 dpi Impression jusqu'à 1200×1200 dpi

PhotoCapture Center

Support disponible

CompactFlash®

(Type I uniquement)

(Microdrive™ n'est pas compatible)

(Carte E/S compacte telle que les cartes LAN Compact et Compact Modem ne sont pas prises en charge.)

SmartMedia® (3,3 V)

(N'est pas disponible avec ID)

Memory Stick®

Memory Stick Pro™

(n'est pas disponible pour les données musique avec MagicGate™)

SecureDigital™

MultiMediaCard™

xD-Picture Card™

* Prise en charge des cartes xD-Picture Card™type M

Extension de fichier

(Format mémoire)

DPOF, EXIF, DCF

(Format de l'image)

Impression photo:JPEG*

Numérisation vers carte mémoire

(MFC-425CN uniquement):

JPEG, PDF (Couleur)

TIFF, PDF (Noir)

* Le format Progressive JPEG n'est pas pris en charge.

Nombre de fichiers

Jusqu'à 999 fichiers dans la carte mémoire

Dossier

Le fichier doit être dans la 3e strate du dossier de la carte mémoire.

Sans bordure

Lettre, A4, Carte Photo (MFC-425CN)

Carte Photo (MFC-215C)

Fax

Compatibilité	ITU-T Groupe 3
Système d'encodage	MH/MR/MMR/JPEG
Débit modem	Repli automatique 14400 bits/s
Taille document (MFC-215C)	Largeur de la vitre du scanner: Max. 216 mm Hauteur de la vitre du scanner: Max. 297 mm
Taille document (MFC-425CN)	Largeur du chargeur : 147 mm à 216 mm Hauteur du chargeur : 147 mm à 356 mm Largeur de la vitre du scanner : 216 mm maxi. Hauteur de la vitre du scanner : 297 mm maxi.
Largeur de numérisation	208 mm
Largeur d'impression	204 mm
Echelle de gris	256 niveaux
Types de relève (MFC-425CN uniquement)	Standard, Protégé, Différé, Séquentiel: (N&B uniquement)
Réglage du contraste	Automatique/Clair/Foncé (réglage manuel)
Résolution	<ul style="list-style-type: none">• Horizontale 203 points/pouce (8 points/mm)• Standard verticale -<ul style="list-style-type: none">3,85 lignes/mm (noir)7,7 lignes/mm (couleur)Fin - 7,7 lignes/mm (noir/couleur)Photo - 7,7 lignes/mm (noir)Superfin - 15,4 lignes/mm (noir)
Numéro abrégé	20 numéros (MFC-215C) 80 numéros (MFC-425CN)
Diffusion	70 numéros (MFC-215C) 130 numéros (MFC-425CN)
Recomposition automatique	3 fois à 5 minutes d'intervalle
Réponse automatique	3, 4 ou 5 sonneries

Source de communication	Réseau téléphonique commuté public et PBX.
Transmission de mémoire	Jusqu'à 200* ¹ /170* ² pages (MFC-215C) Jusqu'à 480* ¹ /400* ² pages (MFC-425CN uniquement)
Réception sans papier	Jusqu'à 200* ¹ /170* ² pages (MFC-215C) Jusqu'à 480* ¹ /400* ² pages (MFC-425CN uniquement)

*1 "Pages" se réfère au "Tableau N° 1 standard Brother" (lettre commerciale typique, résolution standard, code MMR). Les spécifications et la documentation imprimée peuvent faire l'objet de changement sans préavis.

*2 "Pages" se réfère au "Tableau d'essai ITU-T n° 1" (lettre commerciale typique, résolution standard, code MMR). Les spécifications et la documentation imprimée peuvent faire l'objet de changement sans préavis.

Scanner

Couleur/Noir	Couleur/Noir
Compatibilité TWAIN	Oui (Windows® 98/98SE/Me/2000 Professional/XP) Mac OS® 9.1-9.2/Mac OS® X 10.2.4 ou version plus récente
Compatibilité WIA	Oui (Windows® XP)
Profondeur de couleur	Traitement de couleur 36 bits (Entrée) Traitement de couleur 24 bits (Sortie)
Résolution	Jusqu'à 19200 × 19200 dpi (interpolé) Jusqu'à 600 × 2400 dpi (optique)
Vitesse de numérisation	Couleur: jusqu'à 5,93 secondes. Noir: jusqu'à 3,76 secondes. (Format A4 en 100 × 100 dpi)
Taille document (MFC-215C)	Largeur de la vitre du scanner: Max. 216 mm Hauteur de la vitre du scanner: Max. 297 mm
Taille document (MFC-425CN)	Largeur du chargeur : 147 mm à 216 mm Hauteur du chargeur : 147 mm à 356 mm Largeur de la vitre du scanner : 216 mm maxi. Hauteur de la vitre du scanner : 297 mm maxi.
Largeur de numérisation	210 mm
Echelle de gris	256 niveaux

Imprimante

Pilote d'imprimante	Pilote Windows® 98/98SE/Me/2000 Professional et XP qui prend en charge le mode de compression natif Brother et la capacité bidirectionnelle Pilote jet d'encre Brother (Ink Driver) pour Mac OS® 9.1-9.2/Mac OS® X 10.2.4 ou version plus récente
Résolution	Jusqu'à 6000 x 1200 points par pouce (dots per inch) (dpi)* 1200 x 1200 points par pouce (dpi) 600 x 600 points par pouce (dpi) 600 x 150 points par pouce (dpi) <small>* La qualité de l'image imprimée varie en fonction de nombreux facteurs, dont, entre autres, la résolution et la qualité de l'image originale et le support d'impression.</small>
Vitesse d'impression	jusqu'à 20 pages par minute (noir)* jusqu'à 15 pages par minute (couleur)* <small>* En fonction du type standard Brother. Format A4 en mode brouillon. Hors temps nécessaire pour alimenter l'appareil en papier.</small>
Largeur d'impression	204 mm (216 mm)* <small>* Quand la fonction sans bordure est réglée sur On.</small>
Polices sur disque	35 TrueType
Sans bordure	Lettre, A4, A6, Carte Photo, Fiche, Carte Postale, Enveloppe

Interfaces

USB	Un câble Full-Speed USB 2.0 ne mesure pas plus de 2,0 m.*
Câble LAN (MFC-425CN uniquement)	Câble UTP Ethernet catégorie 5 ou plus. <small>* Votre appareil présente une interface Full-Speed USB 2.0. Cette interface est compatible avec Hi-Speed USB 2.0; toutefois, le taux maximum de transfert de données sera de 12 Mbits/s. L'appareil peut aussi être raccordé à un ordinateur muni d'une interface USB 1.1.</small>

Configuration de l'ordinateur

Configuration minimale de l'ordinateur							
Plate-forme et système d'exploitation de l'ordinateur		Vitesse minimale du processeur	RAM minimum	RAM recommandée	Espace disponible sur le disque dur		
					pour les pilotes	pour les applications	
Système d'exploitation Windows®	98, 98SE	Pentium II ou équivalent	32 MB	64 MB	90 MB	130 MB	
	Me		64 MB	128 MB			
	2000 Professional		128 MB	256 MB	150 MB	220 MB	
	XP	Athlon®64 Opteron Xeon® et Pentium®4, notamment Intel EM64T	256 MB	512 MB	150 MB	220 MB	
Apple® Macintosh® Operating System	Mac OS®9.1-9.2 (impression, PC-FAX*1, numérisation*2 et disque amovible)	Tous les modèles de base répondent aux exigences minimum		64 MB	80 MB	200 MB	
	Mac OS® X 10.2.4 ou version plus récente		128 MB	160 MB			
REMARQUE: Toutes les marques déposées mentionnées ici sont la propriété de leur société respective.							
Pour les dernières mises à jour de pilotes, voir le site Brother Solutions Center à l'adresse http://solutions.brother.com							

*1 La fonction PC-Fax ne prend en charge que l'émission/réception de fax en noir et blanc

*2 La touche "Scan" dédiée et la numérisation directe en réseau (MFC-425CN uniquement) ne sont prises en charge que par le système d'exploitation Mac OS®X 10.2.4 ou plus récent.

Consommables

Encre

L'appareil utilise des cartouches d'encre noir, jaune, cyan et magenta individuelles qui sont séparées de l'ensemble de tête d'impression.

Durée de vie de la cartouche d'encre

Noir - environ 500 pages pour une couverture de 5%. Jaune, cyan et magenta - environ 400 pages pour une couverture de 5%

- Les chiffres ci-dessus supposent une impression consécutive à une résolution de 600 x 600 dpi en mode normal après l'installation d'une nouvelle cartouche d'encre.
- Le nombre de pages imprimées avec une cartouche peut changer en fonction de la fréquence d'utilisation de l'appareil et du nombre de pages que vous imprimez à chaque fois.
- L'appareil nettoie automatiquement et régulièrement la tête d'impression ; cette procédure consomme une petite quantité d'encre.
- Lorsque vous installez un jeu de cartouches d'encre pour la première fois, l'appareil consomme une petite quantité d'encre pour amorcer et remplir les tubes d'alimentation en encre. Cette procédure ne s'exécute qu'une seule fois.
- Lorsque l'appareil identifie une cartouche comme vide, il se peut qu'il reste une petite quantité d'encre. Cela est nécessaire pour empêcher que l'air ne dessèche et n'endommage la tête d'impression.

Consommables

<Noir> LC900BK, <Cyan> LC900C,
<Magenta> LC900M, <Jaune> LC900Y

Réseau (LAN) (MFC-425CN uniquement)

LAN

Vous pouvez connecter votre appareil à un réseau pour une impression réseau, une numérisation réseau, une transmission et une réception de PC Fax (Windows® uniquement). Le logiciel gestion de réseau BRAdmin professionnel de Brother est également inclus.

Prise en charge pour

Windows® 98/98SE/Me/2000/XP
Mac OS® 9.1 - 9.2, Mac OS® X 10.2.4 ou version plus récente

Ethernet 10/100 BASE-TX Auto Negotiation

Protocoles

TCP/IP

ARP, RARP, BOOTP, DHCP, APIPA, NetBIOS, WINS, LPR/LPD, Port9100, mDNS, FTP, TELNET, SNMP, TFTP, Port scanner

Utilitaires inclus:

BRAdmin Professional (Windows®)



- BRAdmin Professional n'est pas pris en charge sous Mac OS®.
- La numérisation en réseau et la configuration à distance ne sont disponibles qu'avec Mac OS® X 10.2.4 ou plus récent.

Index

A

ADF (chargeur automatique de documents) 1-6, 3-3

AIDE

Messages à l'écran B-1
à l'aide des touches de navigation B-2

Tableau des menus . B-1, B-3

Annuler

fax en mémoire 3-10
Réadressage de fax 6-1
tâches attendant la recomposition de numéro 3-10

Automatique

réception de fax 4-1
Détection de fax 4-4
recomposition du numéro de fax 3-2
transmission 3-5

Autonomie de la mémoire .. B-1

B

Bis/Pause 3-2

Bourrages

document 12-5
papier 12-5

Branchement

REP externe A-5
téléphone externe A-4

Branchements multilignes

(PBX) A-8

C

capot ADF 12-5

Cartouches d'encre

remplacement 12-26

vérification du volume d'encre 12-19

Codes d'accès, enregistrement et numérotation 5-5

Codes de fax

Code d'accès à distance .. 6-5
Code de réception de fax .A-1
Code de réponse de téléphoneA-1
modification6-5, A-2

Compteur de points d'encre

..... 12-26

Configuration

Date et heure 2-1
ID Station (en-tête de fax) entrer du texte 2-2

Consignes de sécurité ..iv, 11-2

ConsommablesS-10

Copie

Agrandissement/Réduction 8-4
ajustement couleur 8-14
contraste 8-13
format du papier 8-8
luminosité 8-8
multiple 8-2
réglage de la qualité 8-5, 8-13
réglages par défaut 8-13
réglages provisoires 8-3
Tracé page 8-10
Tri (ADF uniquement) 8-9
type de papier 8-7
une seule copie 8-2

D

Date et heure 2-1

Dépistage des pannes 12-1

bourrage de documents . 12-5
 bourrage de papier 12-6
 messages d'erreur à l'écran
 12-1
 qualité d'impression 12-15
 si vous avez des problèmes
 Gestion des appels entrants
 12-12
 Impression 12-9
 Impression de réception des
 fax 12-10
 ligne téléphonique 12-14
 Ligne téléphonique ou
 connexions 12-11
 Problèmes de la copie
 12-12
 Problèmes de logiciel 12-12
 Problèmes de numérisation
 12-12
 Problèmes de réseau 12-13
 Problèmes liés à
 PhotoCapture Center™
 12-13
 Réception des fax 12-11
 Transmission de fax .. 12-11
 vérification du volume d'encre
 12-19
 Détection de fax 4-4
 Diffusion 3-11
 configuration de groupes pour
 5-3

E

Echelle de gris S-6, S-7
 ECM (Mode de correction des
 erreurs) 1-19
 Egalisation 12-14
 Entretien, courant 12-23
 Enveloppes 1-13
 Extraction à distance 6-7

code d'accès 6-5, 6-7
 commandes 6-8
 récupérer vos fax 6-9

F

Fax, autonome
 réception 4-1
 compatibilité 12-14
 d'un poste supplémentaire
 A-1
 extraction depuis un poste
 distant 6-9
 Longueur de sonnerie,
 configuration 4-2
 problèmes 12-9, 12-10
 Réadressage de fax 6-1, 6-8
 réduction en fonction du
 papier 4-5
 transmission 3-1
 à partir de la vitre du scanner
 3-4
 annuler dans la mémoire
 3-10
 automatique 3-5
 compatibilité 12-14
 contraste 3-6
 depuis la mémoire
 (Multitâche) 3-8
 Diffusion 3-11
 fax couleur 3-3
 international 3-13
 manuelle 3-5
 passer en mode Fax 3-1
 résolution 3-7

G

Groupes de diffusion 5-3

I

Impression

à l'aide de groupes3-11	Sans bordure9-12
enregistrement5-1	SecureDigital™9-1
modification5-2	SmartMedia®9-1
Numéro abrégé	spécificationsS-5
à l'aide de3-2	Tronquage9-12
numérotation3-2	xD-Picture Card™9-1
Numérotation de groupe	Poste supplémentaire,
configuration de groupes de	utilisationA-1
diffusion5-3	Prises
modification5-2	EXT
Rechercher3-2	REP (répondeur)A-5
Numéros de cartes de crédit	téléphone externeA-5
.....5-5	Programmation de votre MFC
NumérotationB-1, B-2
codes d'accès et numéros de	
cartes de crédit5-5	
Groupes3-11	
manuelle3-1	
Numéro abrégé3-2	
recomposition automatique du	
numéro de fax3-2	
transmission automatique 3-5	
une pause5-5	
P	R
Panne de courantB-1	Rapports7-1
Papier1-9, S-3	comment imprimer7-3
Format2-5	Configuration réseau7-3
format du document3-3	Journal des fax7-2
taille de papier1-6	Périodicité du journal7-2
Type2-4	Liste d'aide7-3
PhotoCapture Center™	Liste numéros abrégés7-3
Ajustement des couleurs 9-10	Paramètres utilisateur7-3
CompactFlash®9-1	Vérification de transmission
Impression de l'index9-57-1
Impression DPOF9-8	Vérification XMIT7-3
Imprimer les images9-6	Réadressage de fax
Memory Stick®9-1	changer à distance ... 6-8, 6-9
MultiMediaCard™9-1	programmation d'un numéro
Réglages par défaut9-96-1
	Réduction
	copies8-6
	fax entrant4-5
	REP (répondeur téléphonique),
	externe4-1, A-5
	branchementA-5, A-7
	enregistrement OGMA-7
	mode réception4-1
	Répondeur (REP)A-5

branchement	A-7
Résolution	
configuration pour fax suivant	
.....	3-7
copie	S-4
fax (Standard, Fin, SuperFin,	
Photo)	S-6
impression	S-8
numérisation	S-7

S

Sécurité mémoire	3-15, 3-18
Services téléphoniques	
spécifiques sur une seule ligne	
.....	12-12, A-8

T

Tableau de sélection du menu	
.....	B-1
Téléphone externe,	
branchement	A-4
Téléphone sans fil	A-2
Texte, saisie	B-11
caractères particuliers ...	B-12
Tonalités CNG	1-18
Transmission par lot en différé	
.....	3-14
Transport de l'appareil	12-20

V

Verrouillage TX	3-16
Volume, réglage	2-5
bip sonore	2-6
haut-parleur	2-6
sonnerie	2-5
Vue d'ensemble du panneau de	
commande	1-2

Carte d'accès pour extraction à distance (MFC-425CN uniquement)

Si vous pensez recevoir des fax alors que vous n'avez pas accès physique à votre appareil, la carte pour accès à distance (voir ci-dessous) vous sera utile pour les procédures d'extraction. Il vous suffit de découper la carte et de la plier en deux pour la placer dans votre portefeuille ou dans votre agenda. Gardez-la sous la main et elle vous sera utile pour tirer le meilleur parti des fonctions réadressage de fax, et extraction à distance de votre appareil.

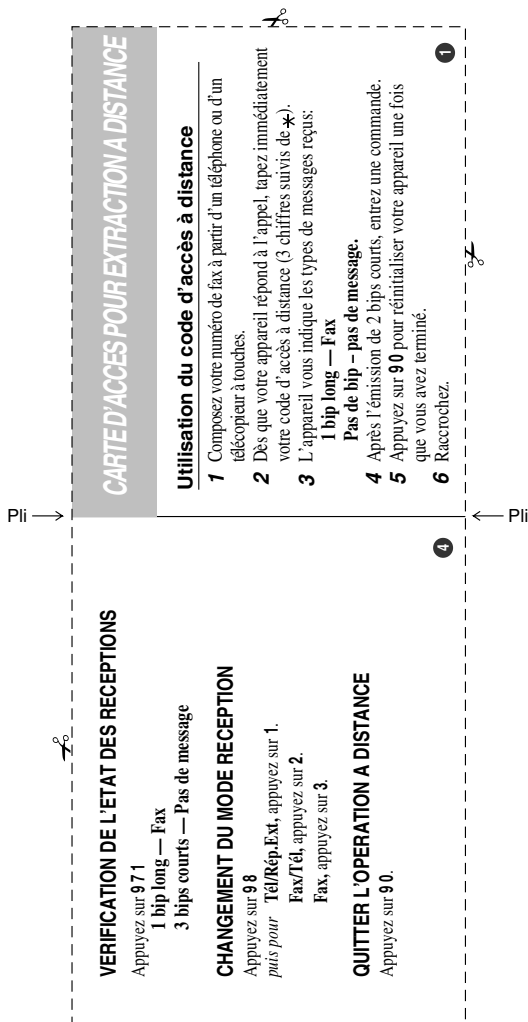

Changement du code d'accès à distance

- 1 Appuyez sur **Menu/Confirme. 2, 5, 2**
- 2 Tapez un code à trois chiffres en utilisant les chiffres 0-9 * ou #.
L'astérisque * ne peut pas être modifié.
- 3 Appuyez sur **Menu/Confirme.**
- 4 Appuyez sur **Arrêt/Sortie.**

Commandes à distance

- CHANGEMENT DE LA CONFIGURATION DU READRESSAGE DE FAX**
Appuyez sur **9 5**.
puis pour Désactiver cette fonction, appuyez sur **1**.
Sélectionner la fonction de Réadressage de fax.
appuyez sur **2**.

- Programmer le numéro de Réadressage de fax, appuyez sur 4**
Tapez le numéro du télécopieur auquel vous souhaitez que
soient envoyés vos fax puis tapez **##**.
Activer la fonction **Mémoires fax**, appuyez sur **6**.

EXTRACTION D'UN FAX

- Appuyez sur **9 6**
puis pour Extraire tous les fax, appuyez sur **2**.
Tapez le numéro du télécopieur distant puis tapez **##**.
Après l'émission du bip sonore, raccrochez et patientez.
Supprimer tous les fax, appuyez sur **3**.

Pli →

← Pli

brother®

**Visitez-nous sous le World Wide Web
<http://www.brother.com>**

L'utilisation de cet appareil est uniquement agréée dans le pays où il a été acheté ; les sociétés Brother locales, de même que leurs représentants, assureront uniquement le soutien technique des télécopieurs achetés dans leurs pays d'implémentation respectifs.